

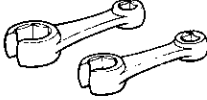





11 ボデー

	ページ
準備品	11-2
フード	11-3
フロント バンパ	11-4
リヤ バンパ	11-8
フロント スポイラ	11-10
リヤ スポイラ	11-11
フロント ドア	11-14
セダン	11-15
ハードトツブ	11-23
リヤ ドア	11-32
セダン	11-33
ハードトツブ	11-41
ラツケージ コンパートメント ドア	11-49
モールディング	
ウインドシールド モールディング	11-51
ルーフ ドリツブ, ロツカ パネル モールディング	11-54
アウトサイド モールディング	11-57
ドア ベルト, ドア フレーム モールディング	11-59
クオータ ウインド モールディング	11-63
クオータ ガーニツシュ	11-64
バツク ウインド モールディング	11-66
ウインドシールド ガラス	11-72
クオータ ウインド ガラス	11-77
バツク ウインド ガラス	11-80
サン ルーフ	11-82
ネーム プレート	11-89
インストルメント パネル	
マークII	11-90
チエイサー, クレスタ	11-96
ルーフ ヘツドライニング	11-104
フロント シート	11-110
リヤ シート	11-121
シート ベルト	11-126
フューエル タンク	
ガソリン・ディーゼル車	11-127
LPG車	11-129

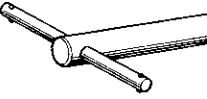
準備品

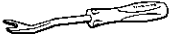
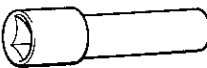
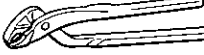
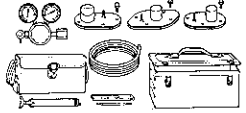
SST		09631-22020	レンチ セット, パワー ステアリング ホース ナット	フューエル チューブ締め付け用
		09804-22020	ツール, ラツゲージ コンバートメント ドア トーション バー	トーション バー脱着用
		09806-30010	リムーバ, ウインドシールド モールディング	ルーフ ドリツプ モールディング取りはずし用
		09810-25010	レンチ, スイッチ ロック ナット	スロットル コントロール ケーブル取りはずし用
		09812-00010	レンチ, ドア ヒンジ セット ボルト	フロント ドア パネル調整用
工 具		09060-20030	リムーバ, クリツプ	アウトサイド モールディング取りはずし用
		09060-20040	ディーブ ソケット レンチ (8mm)	ルーフ ドリツプ モールディング, クォータ ベンチレーション ルーバおよびクォータ ガーニツシュ取りはずし用
		09130-00160	プライヤ, ホグ リング	ホグ リング取り付け用
		(株)バンザイ 扱い	LPG車コンテナ気密検査装置	コンテナ気密検査用
			炭酸ガス (ボンベ)	
			ボックス ドライバ (8mm)	バンパ モールディング, アウト サイド モールディングおよびクォータ ウインド モールディング脱着用
			ナイフ, ウインド ブランク シールド (株)バンザイ扱い TB-603	ウインドシールド ガラス アドヘシブ切断用
油脂 その油			吸引ゴム盤	ガラス取り付け用
			シーラント ガン	アドヘシブ充てん用
			パテ ヘラ	アドヘシブ混合修正用
			赤外線ランプ	ルーフ ヘツドライニング加温用
			ブチル テープ セット 08850-00065	クォータ ウインド ガラス取り付け用
			両面テープ (幅15mm程度)	ルーフ ヘツドライニング取り付け用

油脂 その他	接着剤 (スーパー アドヘシブ) 08850-00051	アウトサイド モールディング取り付け用
	アドヘシブ セット 08850-00070 (低温用) 08850-00080 (高温用)	ガラス取り付け用
	防錆用ウインド シーラ (株)スリー ボンド扱い TB-4104	防錆用, 水漏れ時修正用, ガラス接着後の充てん 用
	スリー セメント ブラック 08830-00030	クォータ ウインド ガラス スペース取り付け用
	溶剤 (白ガソリン, アルコール)	ガラスおよびボデー面清掃用

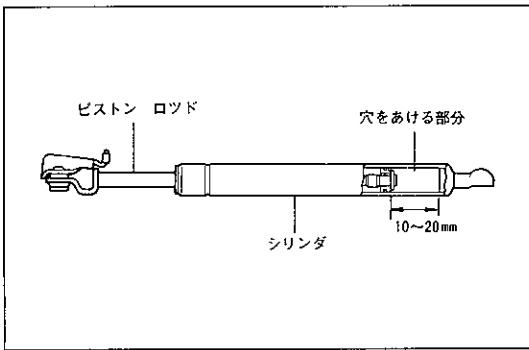

U0582

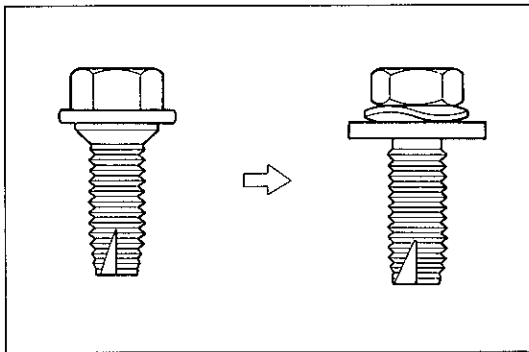

U0259

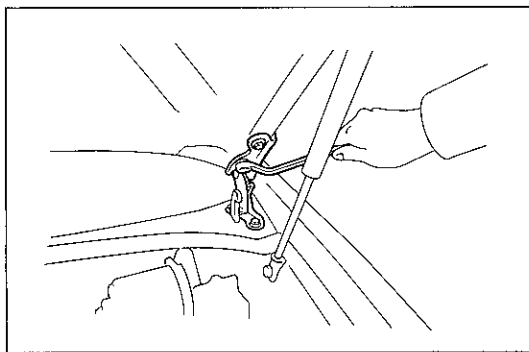

U0260

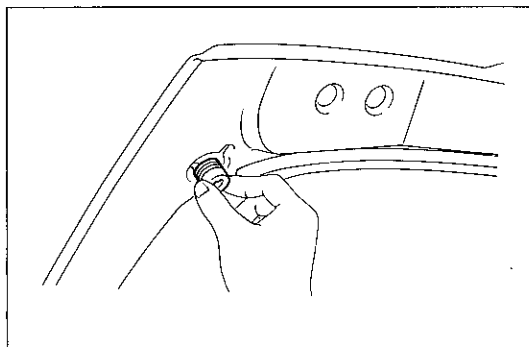

U0261

フード

フード サポート脱着

- 注意**
- ・ピストン ロッドに異物を付着させない。
 - ・シリンダ内にガスが封入されているため分解しない。
 - ・フード サポート ASSYを交換する場合は取りはずしたフード サポートのシリンダ下方10~20mmの位置に2~3φの穴をあけガスを抜く。(抜け出るガスは無色, 無臭, 無害であるがドリルの切粉が飛び出すこともあるので注意する。)

フード建て付け調整

- 注意**
- フード ヒンジ取り付けボルト(フード ⊗ ヒンジ側)はセンターリング ボルトが用いられているため建て付け調整ができません。調整箇所をボルト ウィズ ワツシヤ (M8) に交換して行い, 調整後ボデー カラーを塗装する。

1 前後 (先端出入り) および左右すき間調整

- (1) フード ヒンジ取り付けボルトをゆるめて調整する。

前後 (先端出入り)

基準値 0 ± 1.5mm

左右すき間

基準値 4.0 ± 2.0mm

偏差 1.5mm以下

左右差 2.0mm以下

2 フロント側高さ調整

- (1) フード バンパ クッションを回し, 調整する。

基準値 0 ± 1.5mm

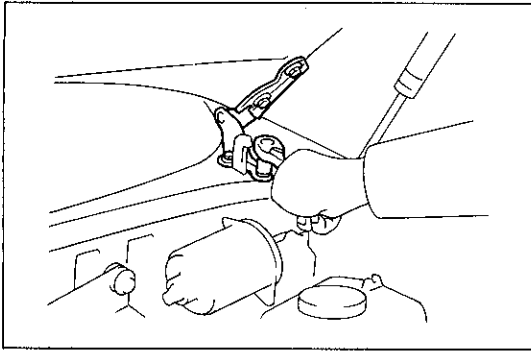

U0263

3 リヤ側高さ調整

(1) 取り付けボルトをはずし、パッドの枚数を増減して調整する。

基準値 $0 \pm 1.5\text{mm}$

偏差 2.0mm以下 (参考値)

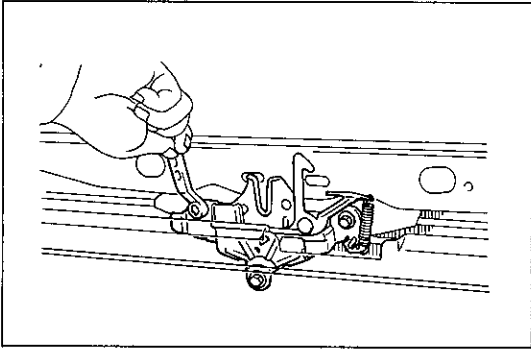

U0262

4 フード ロック調整

(1) フード ロック取り付けボルトをゆるめてフード ロックを動かす。

基準 上下 フード先端中央部を押したときわずかにガタを感じる。

左右 両側フェンダとのすき間が等しくなる。

フロント バンパ

構成図

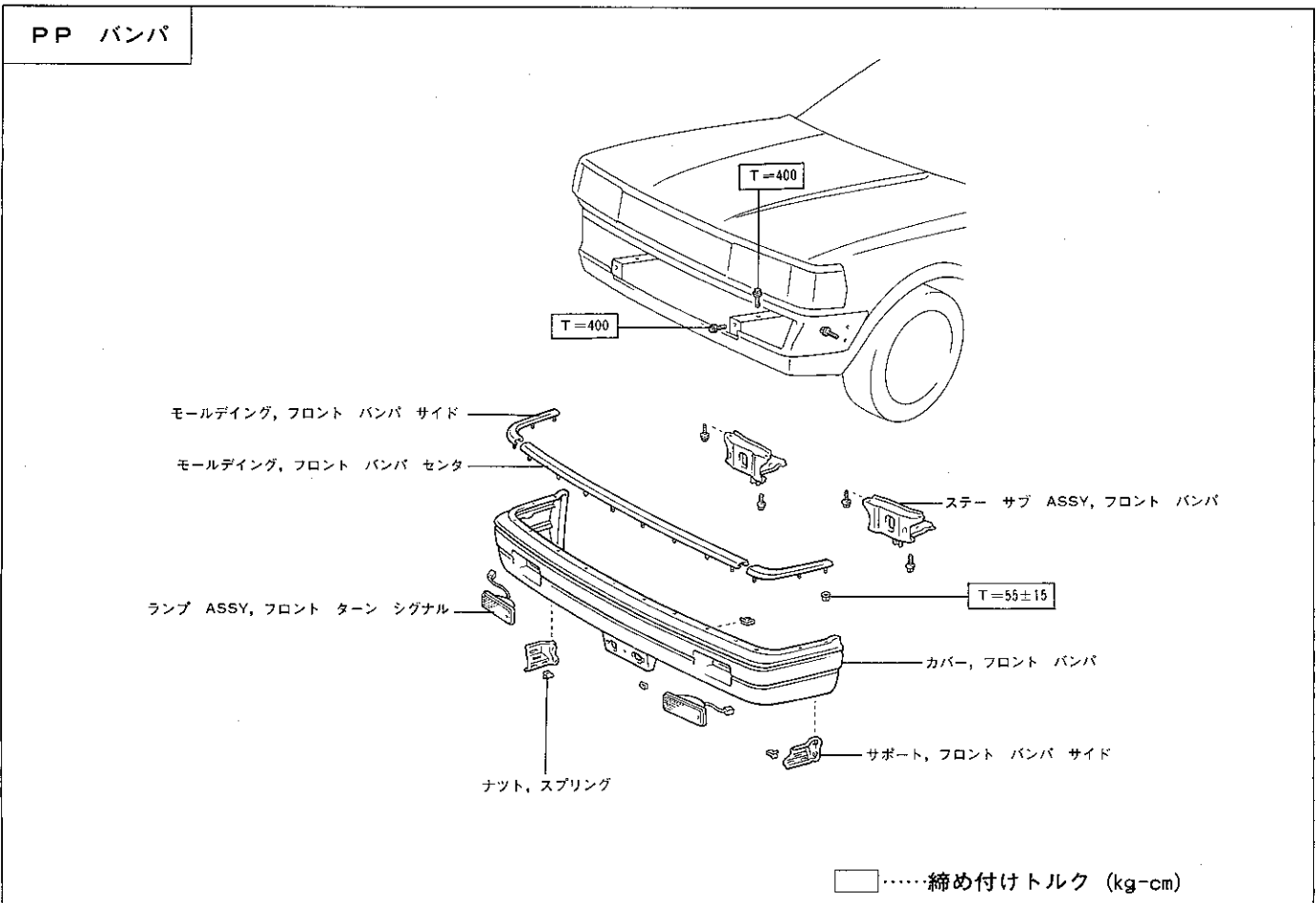

ウレタン バンパ

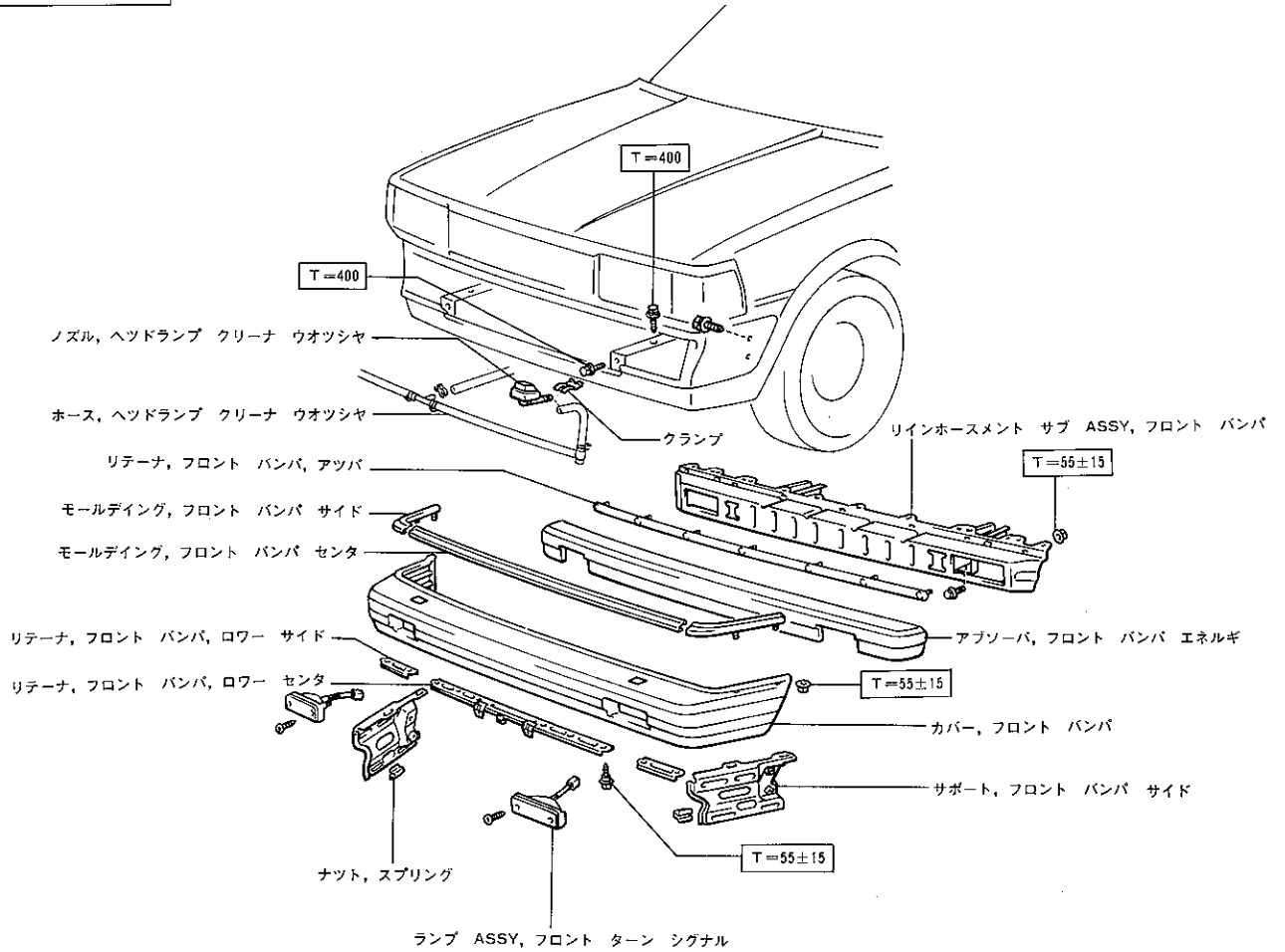

□締め付けトルク (kg-cm)

U0396

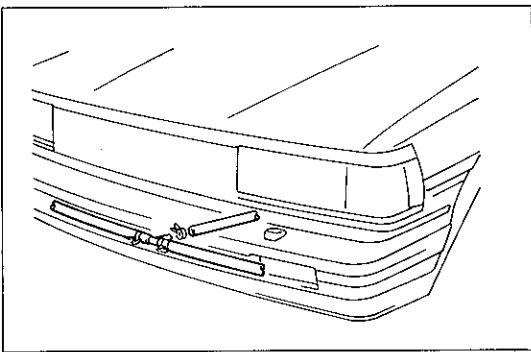

U0264

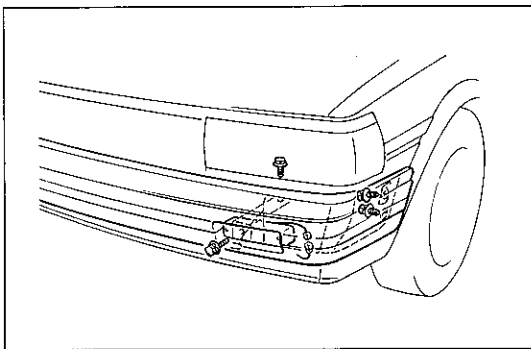

U0265

フロント バンパ取りはずし

- 1 ヘッドランプ クリーナ ウオツシヤ ホース切り離し (チエ イサー)
 - (1) 図に示す箇所でヘッドランプ ウオツシヤ ホースを切り離し、ジヤ-側のホ-スにプラグを取り付けてウオツシヤ液の流出を防止する。
- 2 フロント ターン シグナル ランプ コネクタ切り離し
- 3 フロント バンパ ASSY取りはずし
 - (1) バンパ サポート用ボルト左右各2本を取りはずす。
 - (2) リンホースメント用ボルト左右各2本をはずし、フロント バンパ ASSYを取りはずす。

フロント バンパ分解

1 ヘッドランプ クリーナ ウオツシヤ ホース取りはずし (チエイサー)

- (1) 薄刃ドライバを使用してクランプのツメをちぢめ、バンパ リンホースメントからクランプ2個を取りはずす。
- (2) ヘッドランプ クリーナ ノズルからホースを切り離し、ヘッドランプ クリーナ ウオツシヤ ホースを取りはずす。

2 ターン シグナル ランプ取りはずし

- (1) ナット左右各2個をはずし、ターン シグナル ランプ2個を取りはずす。

3 バンパ サイド モールディング取りはずし

- (1) ナット左右各2個およびクリップをはずし、バンパ サイド モールディングを取りはずす。

4 バンパ センタ モールディング取りはずし

- (1) クリップ8個をはずし、バンパ センタ モールディングを取りはずす。

5 バンパ サイド サポート取りはずし

- (1) ⊖ドライバを使用してスプリング ナット左右各4個をこじてはずし、バンパ サイド サポートを取りはずす。

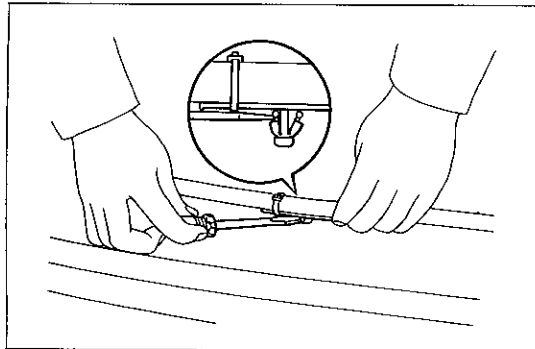

U0266

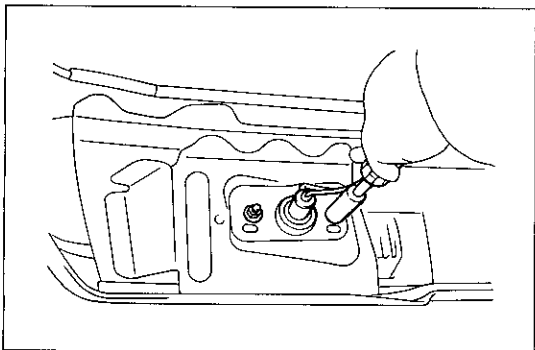

U0267

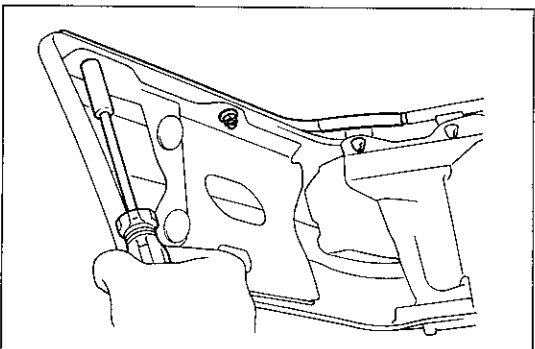

U0268

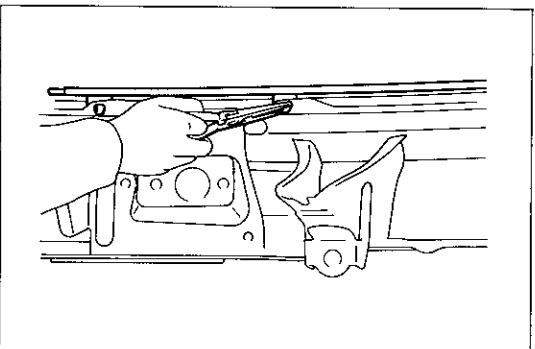

U0269

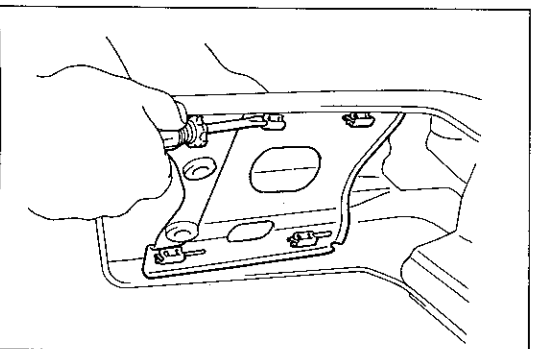

U0270

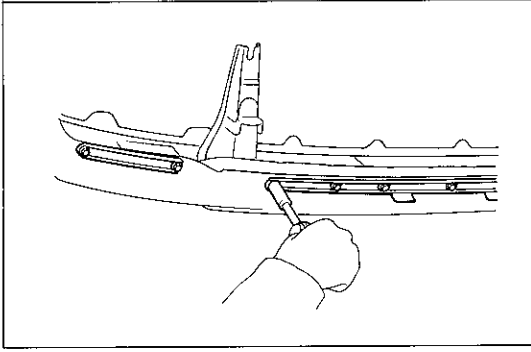

U0271

6 リンホースメント取りはずし

- (1) ボルト11本をはずし、バンパ リテーナ ロー センタおよびサイドを取りはずす。

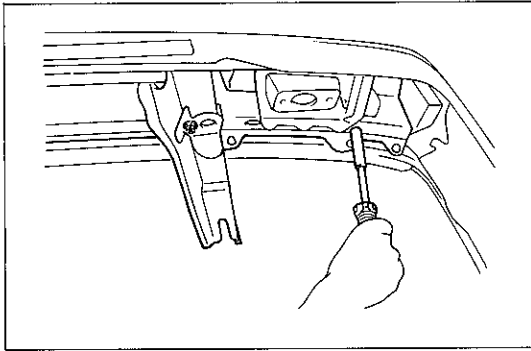

U0272

- (2) ナット7個をはずし、リンホースメントを取りはずす。

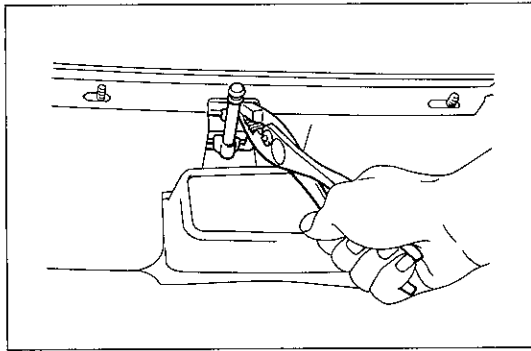

U0273

7 ヘッドランプ ウオツシヤ ノズル取りはずし (チエイサー)

- (1) クランプをはずし、ヘッドランプ ウオツシヤ ノズルを取りはずす。

8 バンパ エネルギ アブソーバ取りはずし

9 バンパ リテーナ アツパ取りはずし

フロント バンパ組み付け

- (1) 組み付けは分解の逆の手順で行う。

注意 クリツプは確実に取り付ける。

フロント バンパ取り付け

- (1) 取り付けは取りはずしの逆の手順で行う。

注意 バンパは傾けず水平に押し込み取り付ける。

リヤバンパ

構成図

PPバンパ

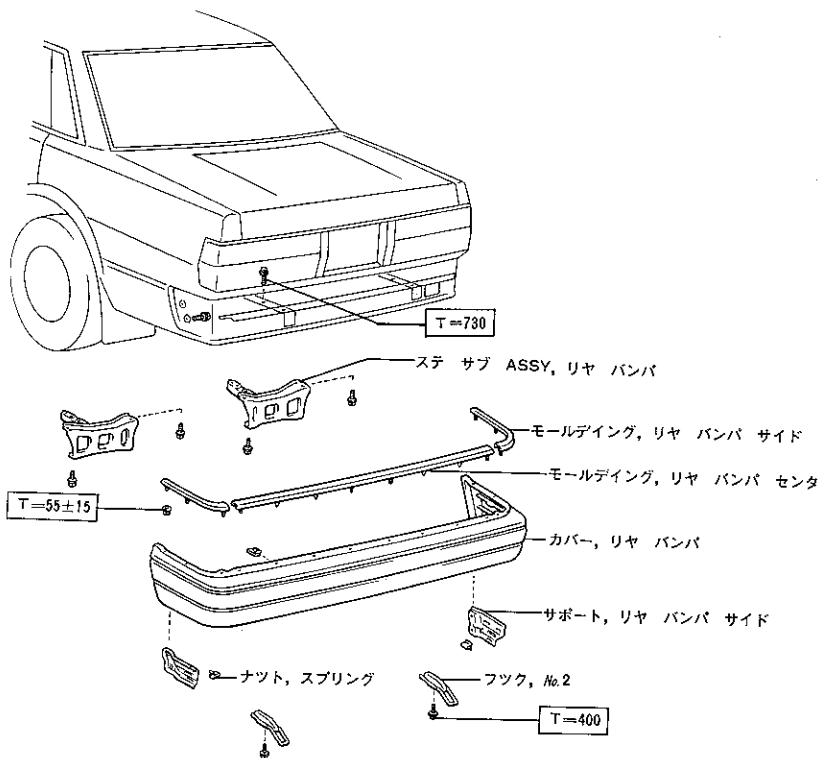

ウレタンバンパ

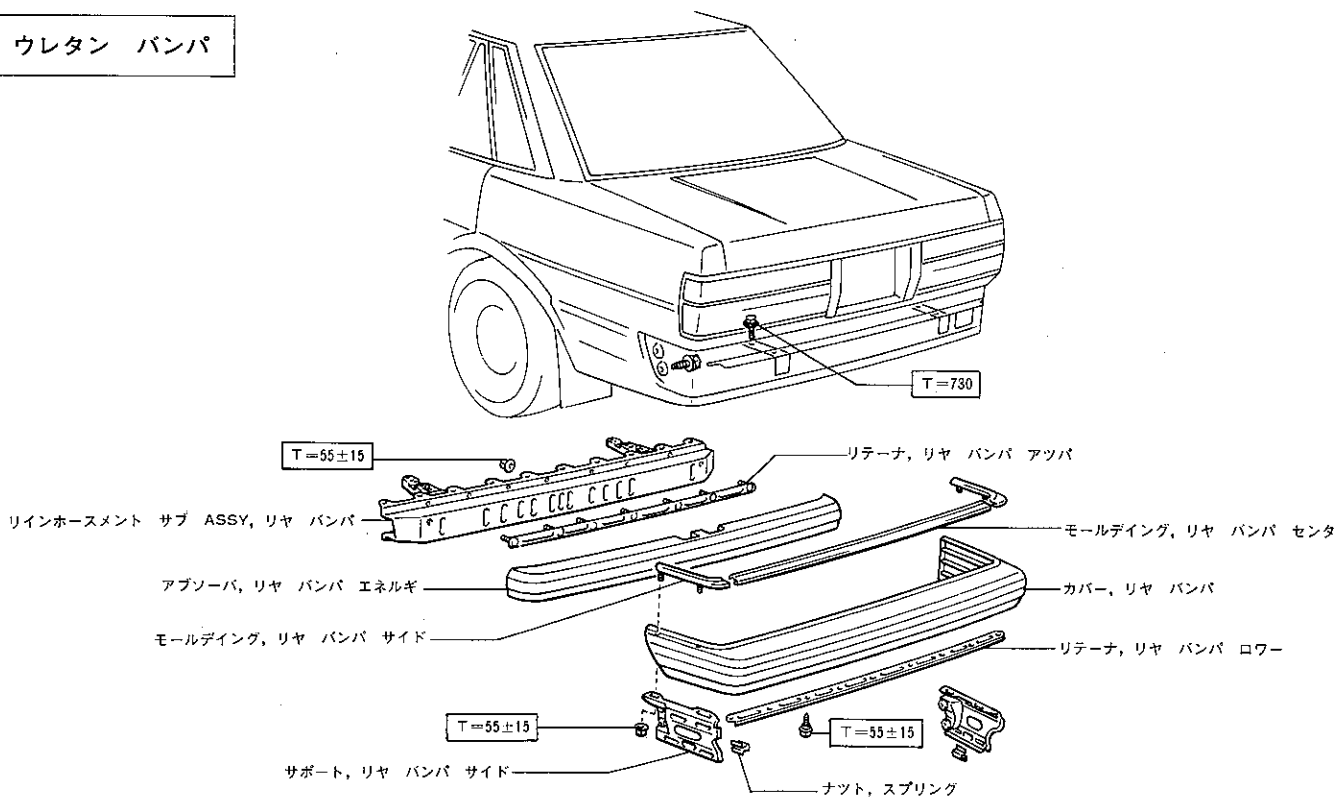

□.....締め付けトルク (kg-cm)

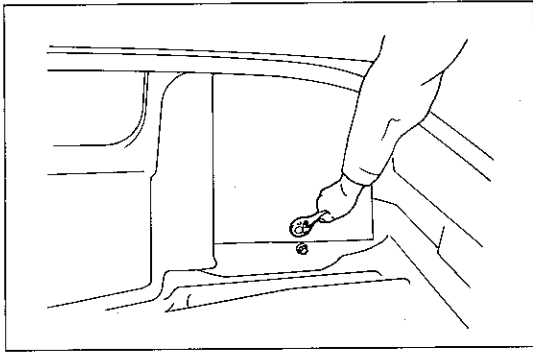

U0274

リヤ バンパ取りはずし

- 1 スペア タイヤ取りはずし (除く 2 Y-P U車)
- 2 ジャツキ取りはずし
- 3 リヤ バンパ取りはずし

(1) バンパ サイド サポート用ボルト左右各 2 本を取りはずす。

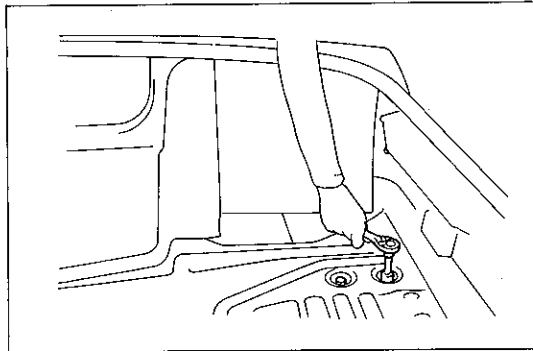

U0275

(2) リンホースメント用ボルト左右各 2 本をはずし、リヤ バンパ ASSY を取りはずす。

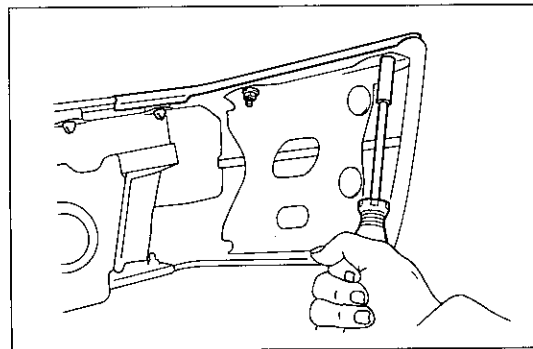

U0276

リヤ バンパ分解

- 1 バンパ サイド モールディング取りはずし

(1) ナット左右各 2 個およびクリップをはずし、バンパ サイド モールディングを取りはずす。

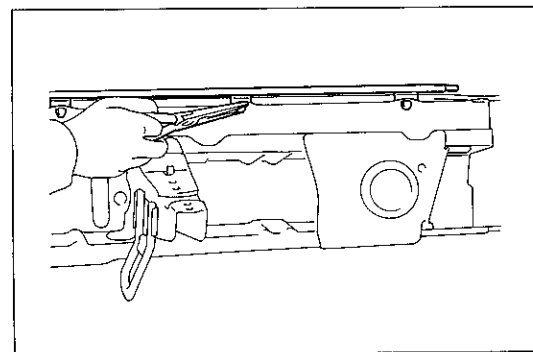

U0277

- 2 バンパ センタ モールディング取りはずし

(1) クリップ 8 個をはずし、バンパ センタ モールディングを取りはずす。

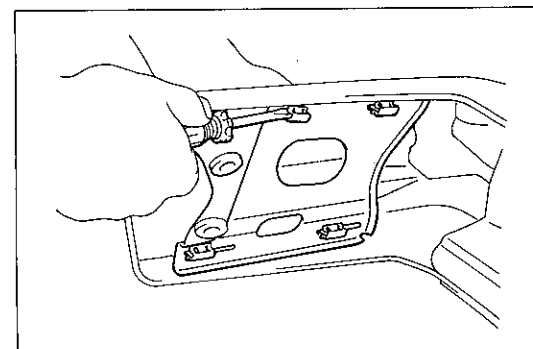

U0270

- 3 バンパ サイド サポート取りはずし

(1) ⊖ドライバを使用してスプリング ナット左右各 4 個をこじてはずし、バンパ サイド サポートを取りはずす。

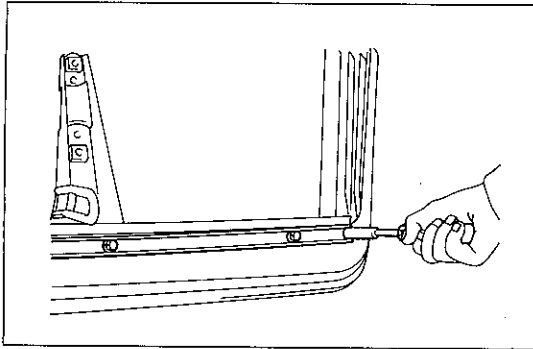

U0278

4 リンホースメント取りはずし

(1) ボルト11本をはずし、バンパ リテーナ ローを取りはずす。

(2) ナット7個をはずしてリンホースメントを取りはずす。

5 バンパ エネルギ アブソーバ取りはずし

6 バンパ リテーナ アツパ取りはずし

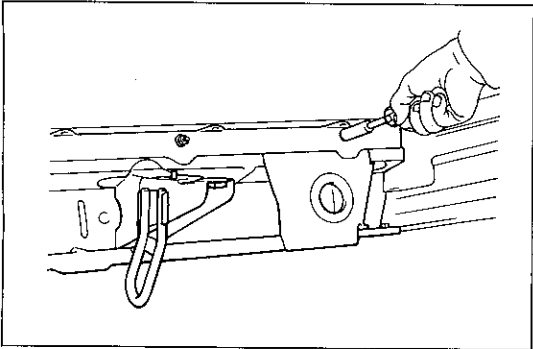

U0279

リヤ バンパ組み付け

(1) 組み付けは分解の逆の手順で行う。

注意 クリツプは確実に取り付ける。

リヤ バンパ取り付け

(1) 取り付けは取りはずしの逆の手順で行う。

注意 バンパは傾けず水平に押し込み取り付ける。

フロント スポイラ

構成図

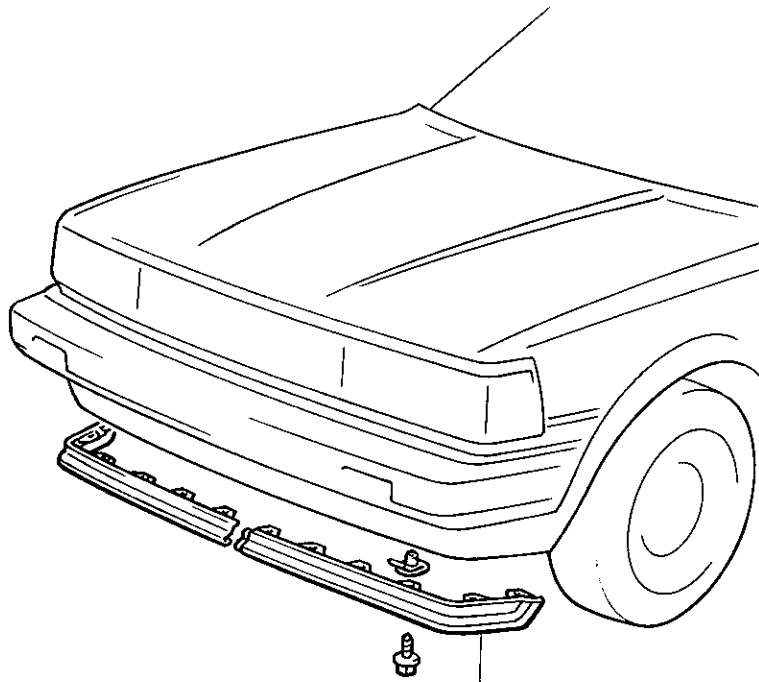

スポイラ サブ ASSY, フロント

U0280

リヤ スポイラ

構成図

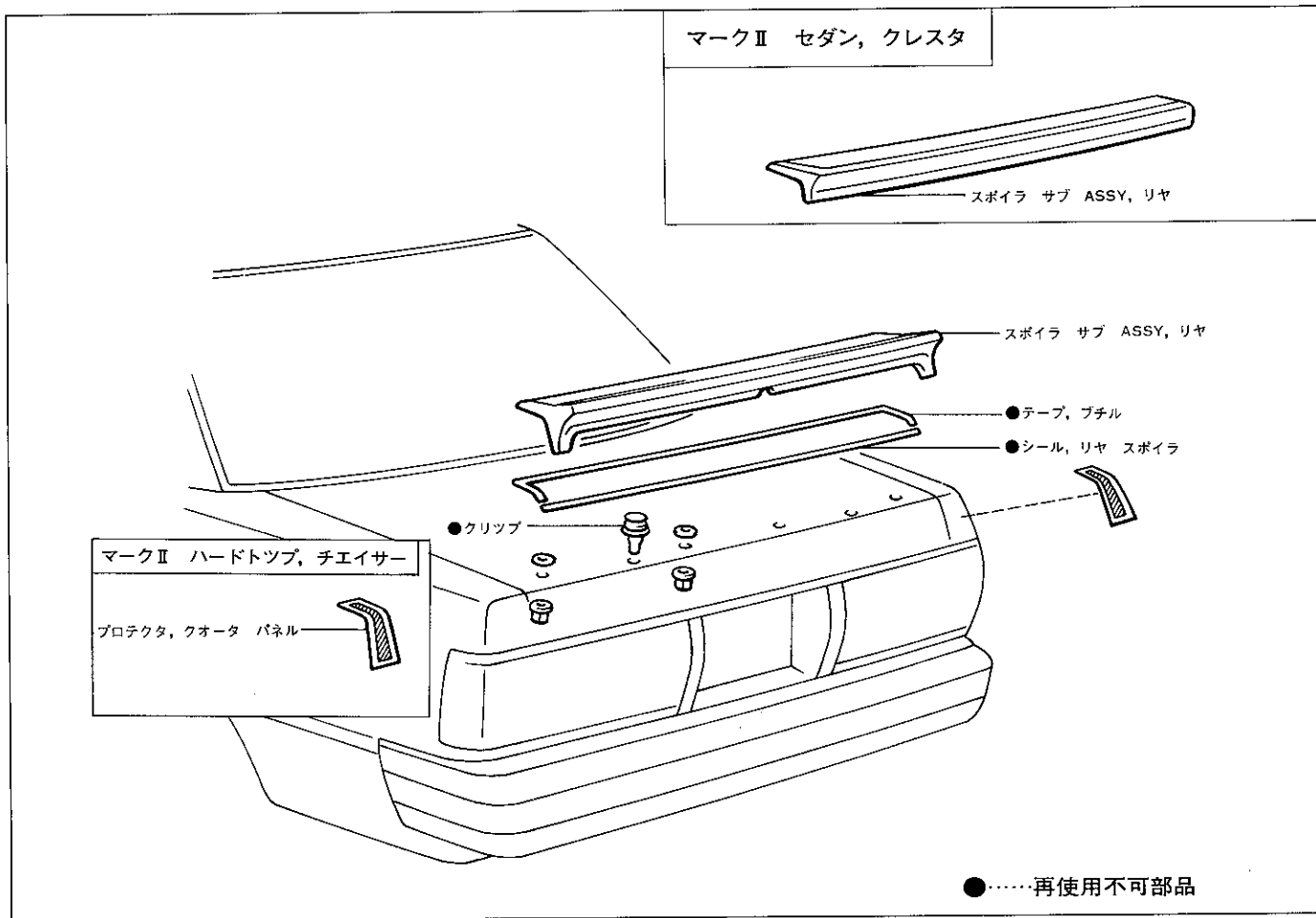

U0281

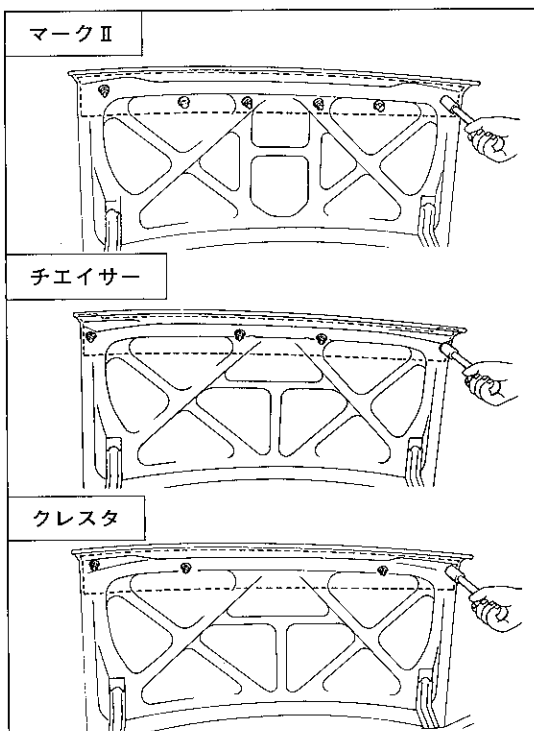

U0282 U0283 U0284

リヤ スポイラ脱着

1 リヤ スポイラ取りはずし

- (1) プラグ ホールを取りはずす。
- (2) ナット 6個 (チェイサー, クレスタはナット 4個) を取りはずす。

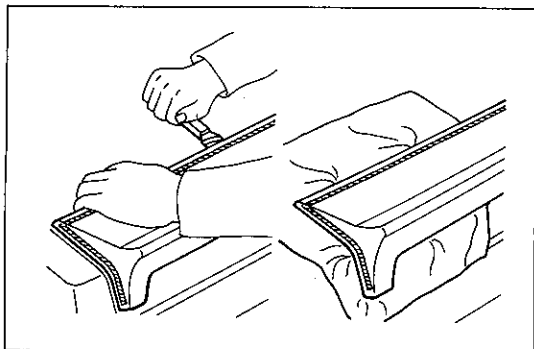

U0285

- (3) ボデーとスポイラの間に保護テープを貼ったスクレッツパを差し込み、ブチル接着部を切り離すと同時に、切り離した箇所に古紙等をはさみ込む。

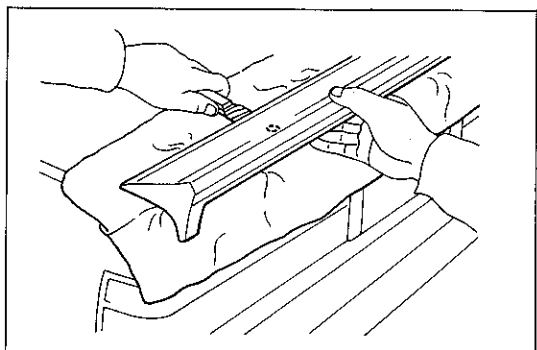

U0286

- (4) スポイラのクリップ部を保護テープを貼ったスクレッツパを使用し、上方へ少しこじ上げてクリップを取りはずす。

注意 マークⅡはリヤ側から、チエイサー、クレストはフロント側からこじる。

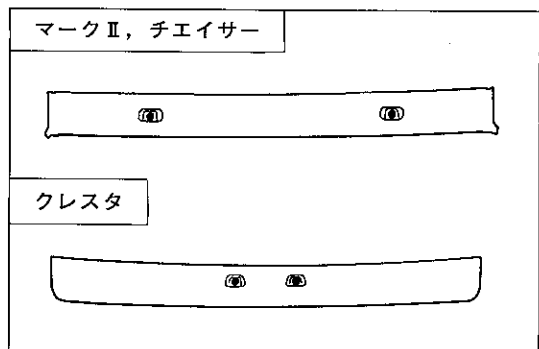

U0287

- (5) スポイラを真上に持ち上げて取りはずす。

注意 傾けて持ち上げるとウエルド ボルトがボデーの穴に引っかかり傷つけたり、取りにくくなる。

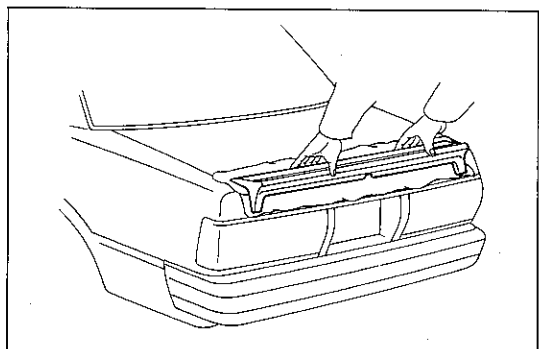

U0288

2 クオータ パネル プロテクタ脱着 (マークⅡ ハードトップ, チエイサー)

- (1) プロテクタに破損、変形があるものは交換する。
- (2) プロテクタをボデーからはずし、白ガソリン等を使用して汚れを取り除く。
- (3) 離型紙をはずし、プロテクタおよびボデーを水でぬらして気泡、シワがないようにアプリケーション ペーパーのA、B部分を合わせて取り付ける。

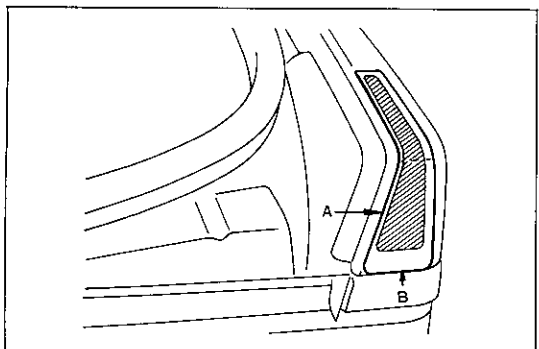

U0289

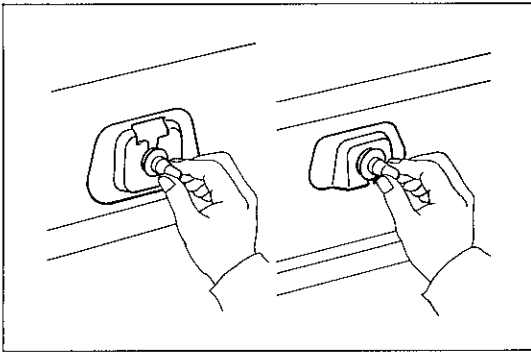

U0290

3 リヤ スポイラ クリップ点検

- (1) クリップが破損、折損のあるものは交換する。
- (2) クリップの交換はリテーナの切り欠き部よりスライドさせて取りはずし、同様に取り付ける。

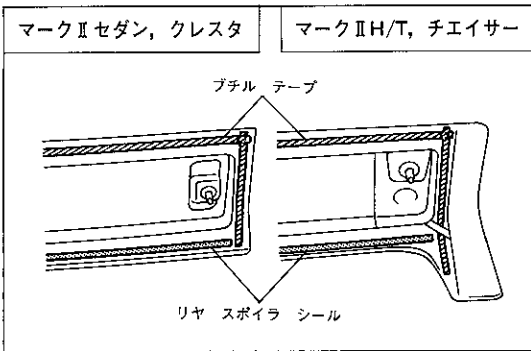

U1108

4 リヤ スポイラ シール点検

- (1) リヤ スポイラ シールをスポイラから完全に取り除く。
- (2) 図に示す溝にリヤ スポイラ シールを貼り付ける。

5 ブチル テープ交換

- (1) スポイラおよびボデーのブチル テープを取り除き、白ガソリン等を使用して汚れを取り除く。
- (2) 図に示す溝に、4 × 2 mmのブチル テープを貼り付ける。

注意 ブチル テープ貼り付け時、水洩れの恐れがないように断面形状を一定に、また途中に切れ目の無にする。

6 リヤ スポイラ取り付け

- (1) スポイラのクリップおよびウエルド ボルトをボデーの穴に合わせる。
- (2) クリップが付いている2ヶ所を、スポイラ上面から軽く押しはめ込む。
- (3) ナット4個（マークIIはナット6個）を取り付ける。
- (4) ラツゲージ コンパートメント ドアにプラグ ホール2個を取り付ける。

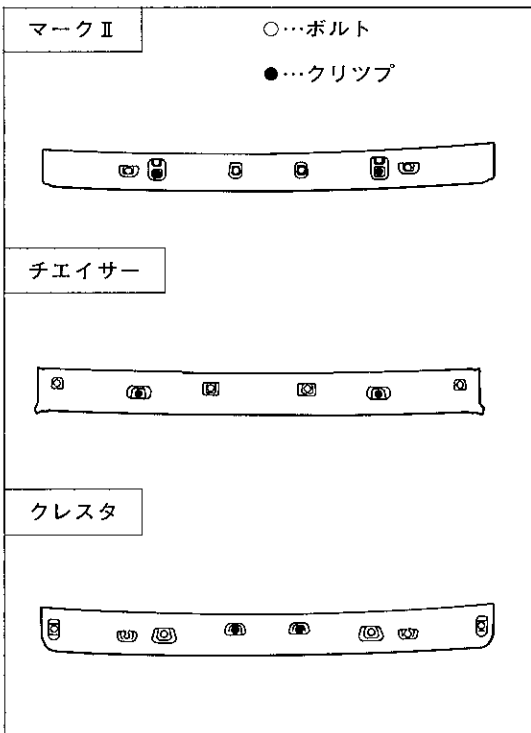

U0291 U0292 U0293

フロント ドア

フロント ドア建て付け調整

〈参考〉 基準等は新車時の状態を示す。

1 すき間調整

S S T	09812-00010
基準値	フロント フェンダとのすき間…4.5±2.0mm
	リヤ ドアとのすき間……………5.5±2.0mm
	ロツカ パネルとのすき間……………5.5±2.0mm
偏 差	1.5mm以下
	2.5mm以下 (ロツカ パネルのみ)

注意 リヤ ドアの調整も行う場合はリヤ ドア パネルの建て付けを先に行う。

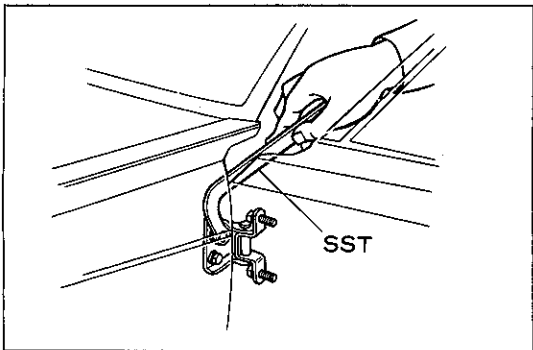

B2164

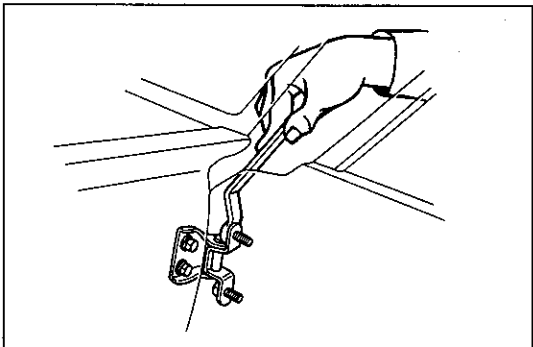

B2165

2 段違い調整

(1) ボルトをゆるめてドア パネルを動かす。

基準値 0 ±1.5mm

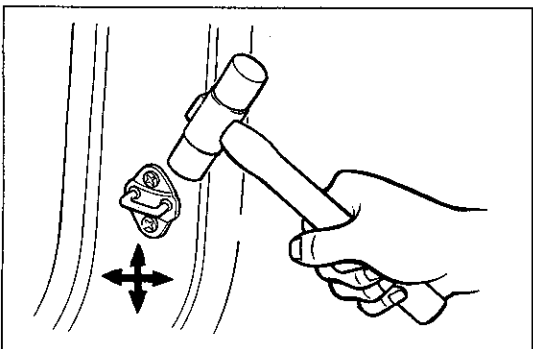

B2166

3 ドア ロック ストライカ調整

(1) 取り付けボルトをストライカがガタ付く程度までゆるめ、ハンマを使用してリヤ ドア パネルとの段違いを調整する。

基準値 0 ±1.5mm

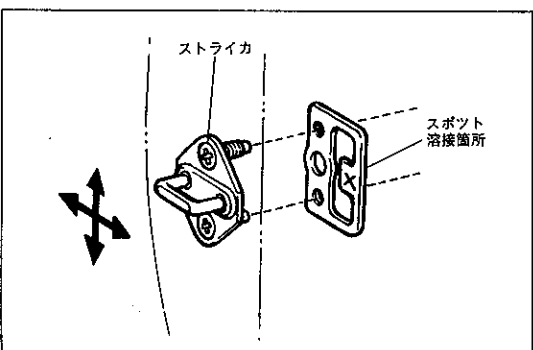

A1734

注意 リンホースメントはピラーにスポット溶接されているので強い衝撃を与えない。

セダン

構成図

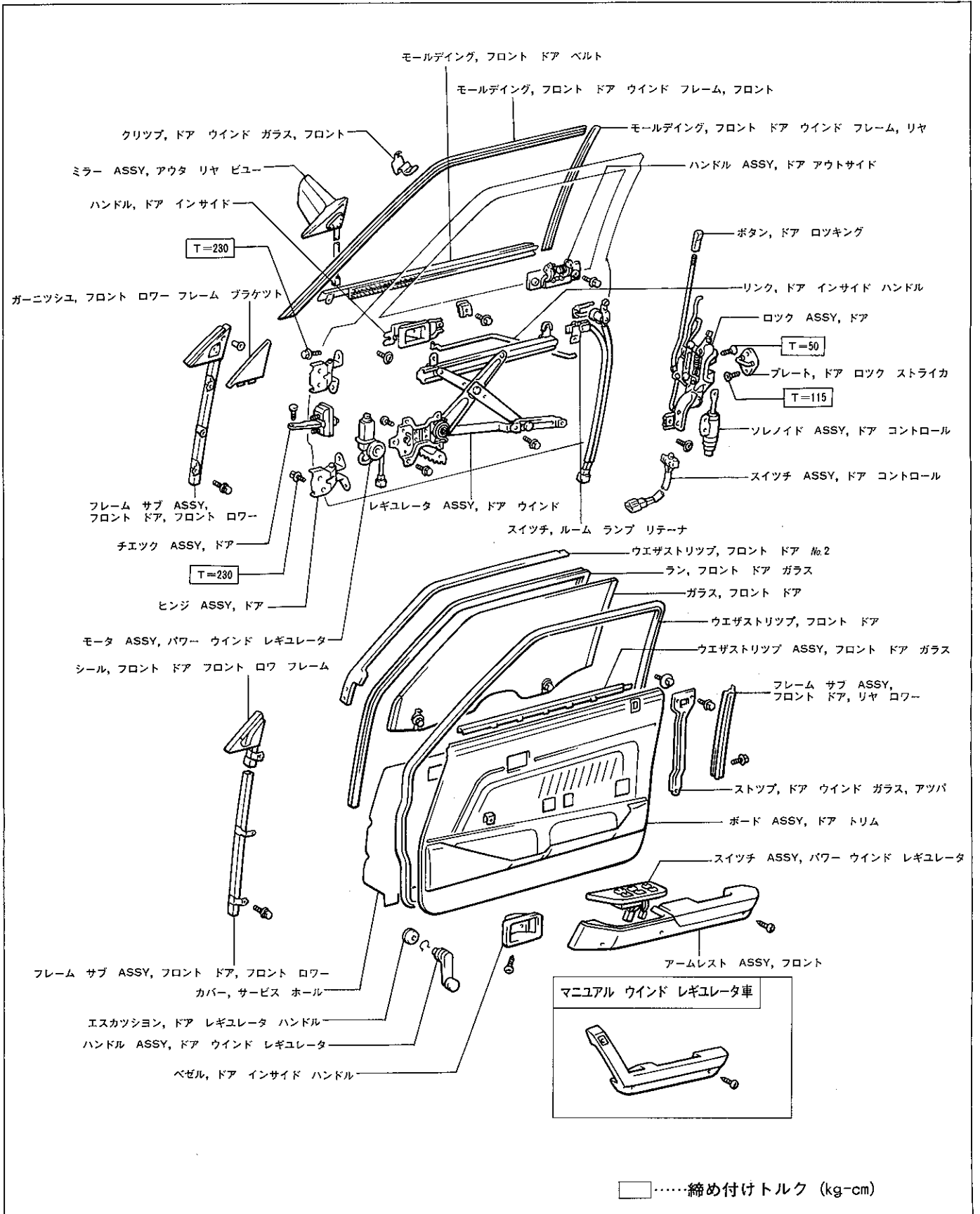

フロント ドア分解

- 1 ドア インサイド ハンドル ベゼル取りはずし
- 2 アーム レスト取りはずし

マニュアル ウインド レギュレータ車

- (1) スクリュ3本をはずしてアームレストを取りはずす。

パワー ウインド車

- (1) スクリュ3本およびコネクタを切り離してアームレストと共にレギュレータ スイッチを取りはずす。

- 3 パワー ウインド レギュレータ スイッチ取りはずし

- (1) ドライバを使用し、こじてパワー ウインド レギュレータ スイッチを取りはずす。

- 4 ウインド レギュレータ ハンドル取りはずし

- (1) ウエスをハンドルとドア トリム ボードの間にに入れてスナップ リングをはずし、ウインド レギュレータ ハンドルを取りはずす。

- 5 ドア ロワー フレーム ブラケット ガーニツシュ取りはずし(ドア ミラー付き車)

- (1) ドライバに保護テープを貼り、こじてドア ロワー フレーム ブラケット ガーニツシュを取りはずす。

- 6 ドア トリム ポート取りはずし

- (1) ドライバに保護テープを貼り、こじてドア トリム ポートを取りはずす。

注意 図に示すA部のクリップを次の要領で最初に取りはずしてから、他のクリップを取りはずす。

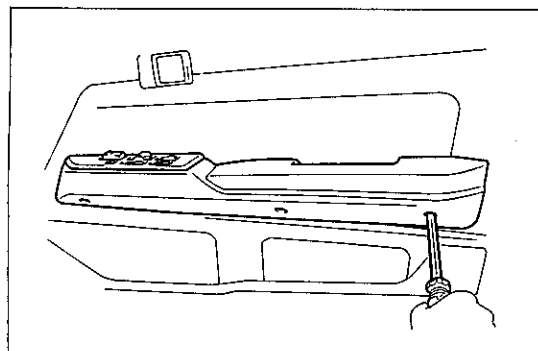

U0295

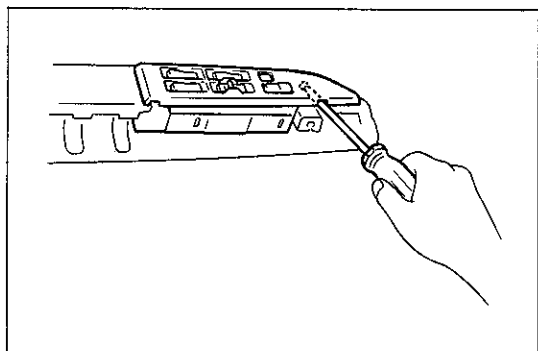

U1109

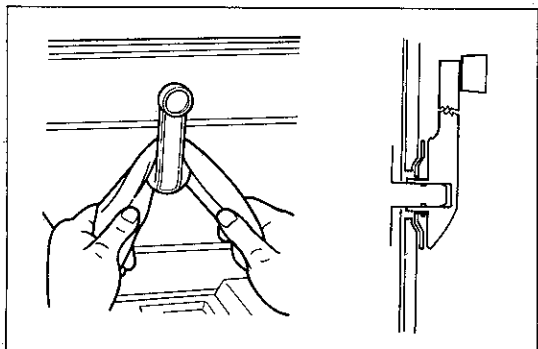

Z4981 Z3604

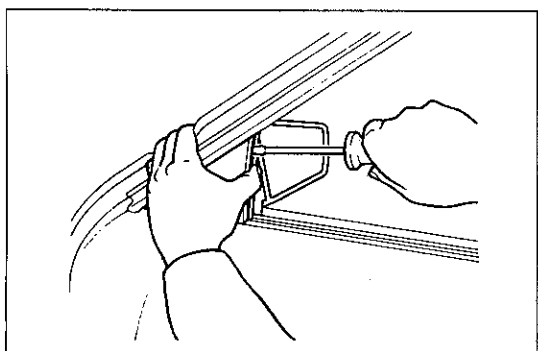

B5956

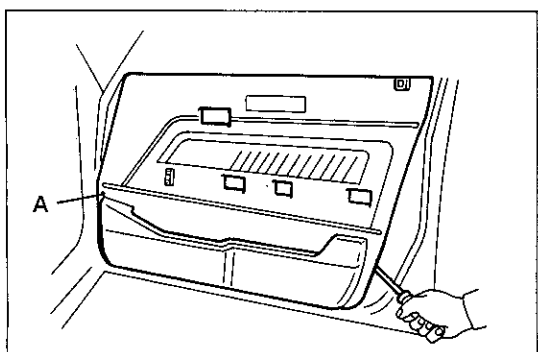

U0296

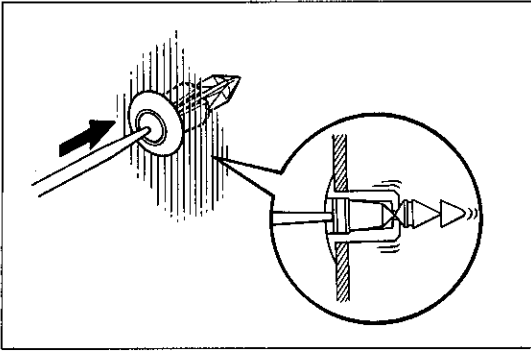

C 7797

- (2) A部のクリップはクリップのセンタ部を押し込み、ロックを解除してクリップを取りはずす。

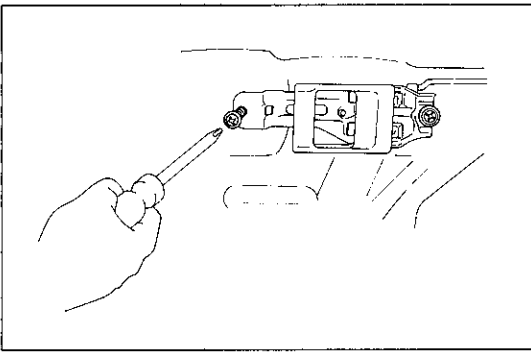

B 9183

7 ドア インサイド ハンドル取りはずし

- (1) サービス ホール カバーの後ろ側を取りはずす。
 (2) スクリュ2本およびリンクをドア ロック側ではずし、ドア インサイド ハンドルを取りはずす。

8 サービス ホール カバー取りはずし

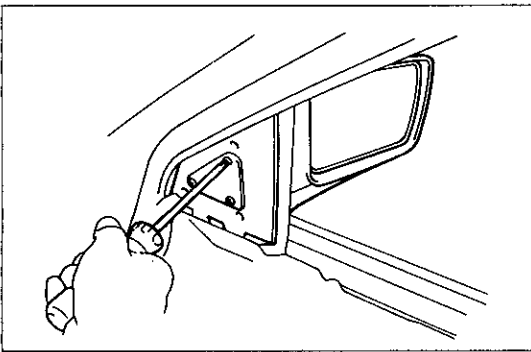

C 3804

9 アウタ リヤ ビュー ミラー取りはずし (ドア ミラー付き車)

- (1) コネクタおよびスクリュ3本をはずし、アウタ リヤ ビュー ミラーを取りはずす。

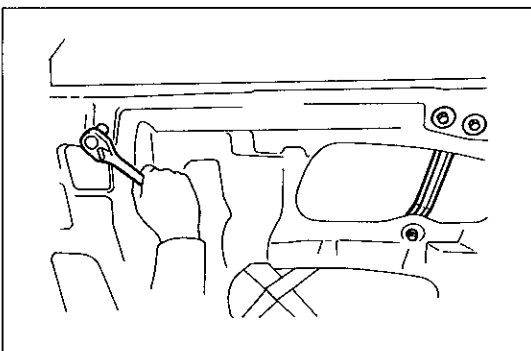

U 0297

10 ドア ガラス ストップ取りはずし

- (1) ボルト4本をはずし、ドア ガラス ストップ2個を取りはずす。

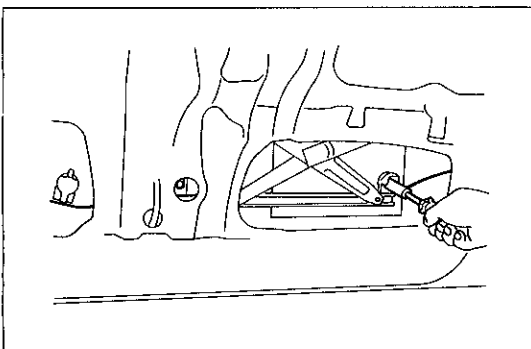

U 0298

11 ドア ガラス取りはずし

- (1) ナット2個を取りはずす。

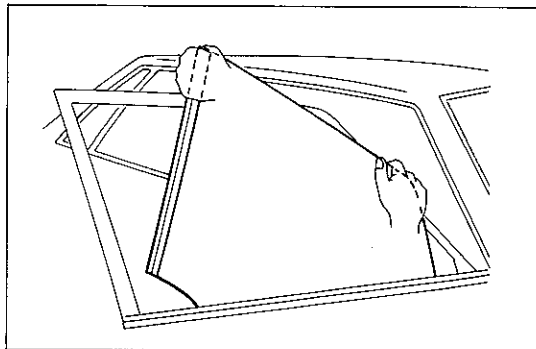

U0299

(2) リヤ側からドア ガラスを取り出す。

12 ドア ウエザストリップ取りはずし

13 ドア ウエザストリップ No.2取りはずし

14 ドア ベルト モールディング取りはずし

(S11-60参照)

15 ドア ガラス ラン取りはずし

(1) フロント側からドア ガラス ランを取りはずす。

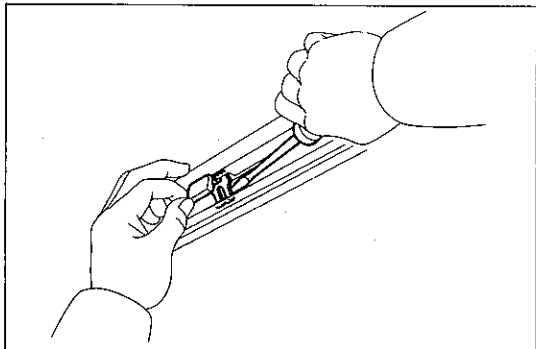

B00336

16 ドア ウインド ガラス クリップ取りはずし

(1) ドライバに保護テープを貼り付ける。

(2) ドライバでこじ、ツメを引き出すようにしてドア ウインド ガラス クリップを取りはずす。

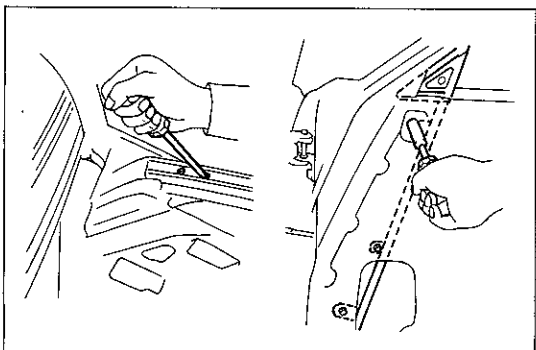

U0300 U0301

17 フロント ロー フレーム取りはずし

(1) スクリュー2本およびボルト3本をはずし、フロント ロー フレームを取りはずす。

18 リヤ ロー フレーム取りはずし

19 ドア フレーム モールディング取りはずし (マークII GR・LG・グランデ, クレスタ スーパーカスタム・スーパーデラックス・スーパールーセント)

(S11-62参照)

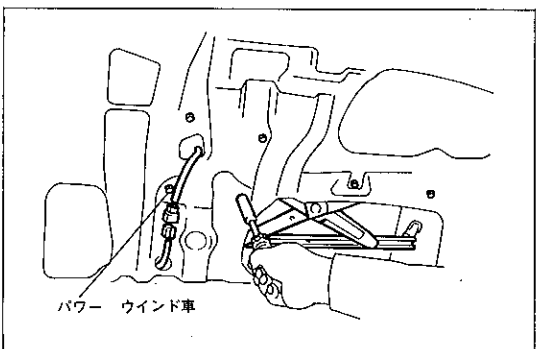

パワー ウインド車

U0302

20 ウインド レギュレータ取りはずし

(1) コネクタを切り離す。(パワー ウインド車)

(2) ボルト5本(パワー ウインド車はボルト6本)をはずし、ウインド レギュレータを取りはずす。

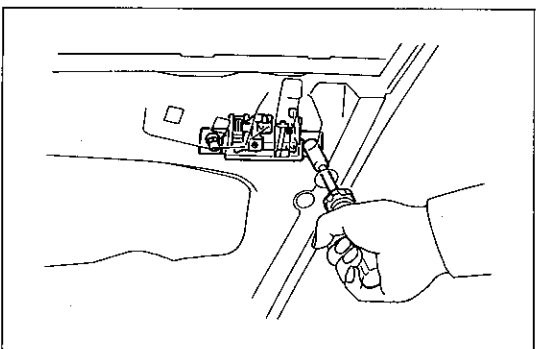

U0303

21 ドア アウトサイド ハンドル取りはずし

(1) ボルト2本およびリンクをはずし、ドア アウトサイド ハンドルを取りはずす。

(2) ドア アウトサイド ハンドルからルーム ランプ リテーナスイッチを取りはずす。(マークII グランデ, クレスタ スーパールーセント)

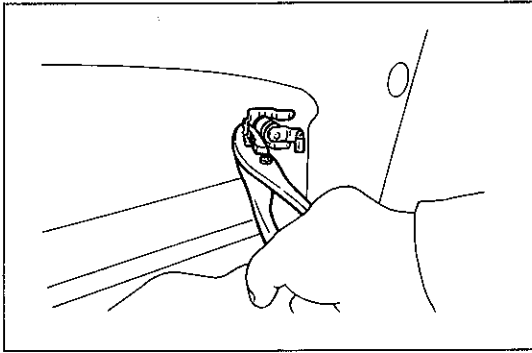

U0304

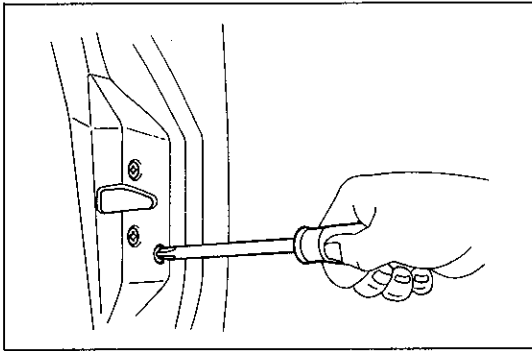

B2175

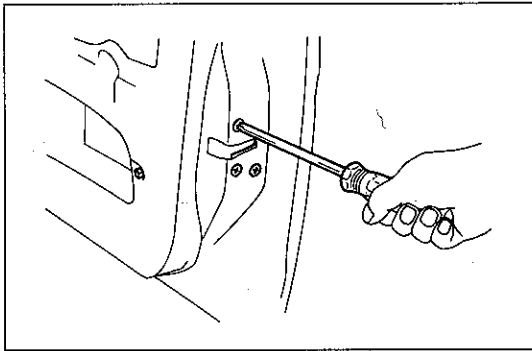

U0305

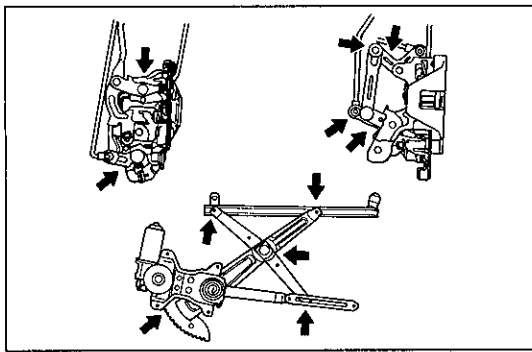

U0306 U0307 U0308

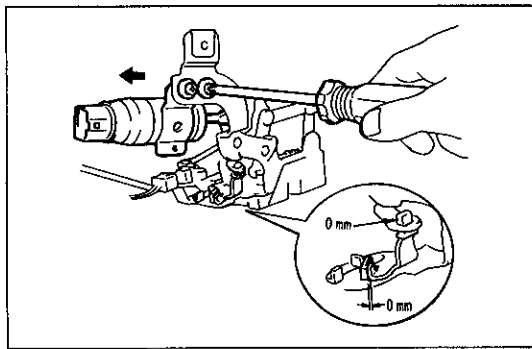

U0309

22 ドア ロック シリンダ取りはずし

- (1) ドア キー照明用コネクタを切り離し、リテーナのクリップを取りはずす。(マークⅡ グランデ、クレスト スーパーセプト)
- (2) リンクおよびリテーナをはずし、ドア ロック シリンダを取りはずす。

23 ドア ロック & ドア コントロール ソレノイド取りはずし

マニュアル式

- (1) ドア ロッキング ボタンを取りはずす。
- (2) スクリュ3本をはずし、ドア ロックを取りはずす。

電磁式

- (1) ドア ロッキング ボタンを取りはずす。
- (2) ソレノイド用コネクタ (マークⅡ グランデ、クレスト スーパーセプトはソレノイド用とドア コントロール スイッチ用) を切り離す。
- (3) ボルトおよびスクリュ3本をはずし、ドア ロック & ドア コントロール ソレノイドを取りはずす。
- (4) ドア ロックからスクリュ2本およびリンクをはずし、ドア コントロール ソレノイドを取りはずす。
- (5) スクリュ2本をはずし、ドア コントロール スイッチを取りはずす。(マークⅡ グランデ、クレスト スーパーセプト)

フロント ドア組み付け

1 キヤスル MP グリース No.2 塗布

- (1) ウインド レギュレータおよびドア ロックの矢印に示すしゅう動部にキヤスル MP グリース No.2 を塗布する。

2 ドア コントロール ソレノイドおよびコントロール スイッチ取り付け (電磁式)

- (1) ドア コントロール スイッチをスクリュ2本でドア ロックに取り付ける。(マークⅡ グランデ、クレスト スーパーセプト)
- (2) ドア コントロール ソレノイドをドア ロックにスクリュ2本で取り付けする。
- (3) ロック状態で図に示す箇所のすき間が0になるよう矢印の方向にソレノイドを動かして調整し、スクリュ2本を本締めする。

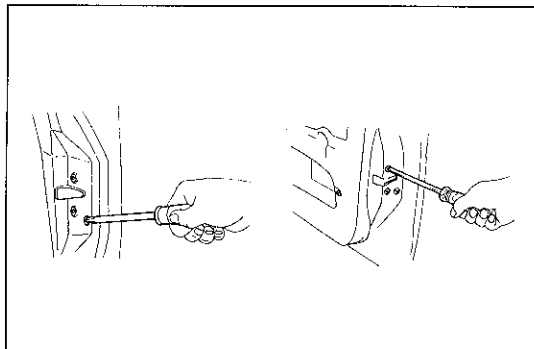

B2175 U0305

- 3 ドア ロック & ドア コントロール ソレノイド取り付け
- (1) ドア ロック & ドア コントロール ソレノイドをスクリユ3本で取り付け、ドア ロッキング ボタンを取り付ける。
 - (2) ソレノイド側のボルトを取り付け、ソレノイド用コネクタ〔マークII グランデ、クレスト スーパールーセントはソレノイド用とドア コントロール スイッチ用〕を接続する。(電磁式車)

4 ドア ロック シリンダ取り付け

〈参考〉 クリップをリテーナに取り付けるのはドア アウトサイド ハンドルを取り付けた後行う。(マークII グランデ、クレスト スーパールーセント)

5 ドア アウトサイド ハンドル取り付け

- (1) ドア アウトサイド ハンドルにルーム ランプ リテーナ スイッチを取り付ける。(マークII グランデ、クレスト スーパールーセント)
- (2) ドア アウトサイド ハンドルをボルト2本で取り付け、リンクを取り付ける。

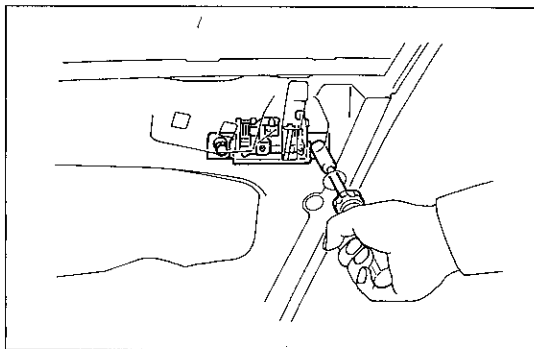

U0303

6 ウインド レギュレータ取り付け

- (1) ウインド レギュレータをボルト5本(パワー ウインド車はボルト6本)で取り付け。

〈参考〉 イコライザ アーム ブラケット取り付けボルトAは仮り締めし、ガラス調整後本締めする。

- (2) コネクタを接続する。(パワー ウインド車)

7 ドア フレーム モールディング取り付け (マークII GR・LG・グランデ、クレスト スーパーカスタム・スーパーデラックス・スーパールーセント)

(S11-62参照)

8 リヤ ロー フレーム取り付け

9 フロント ロー フレーム取り付け

- (1) フロント ロー フレームをボルト2本およびスクリユ2本で取り付け。

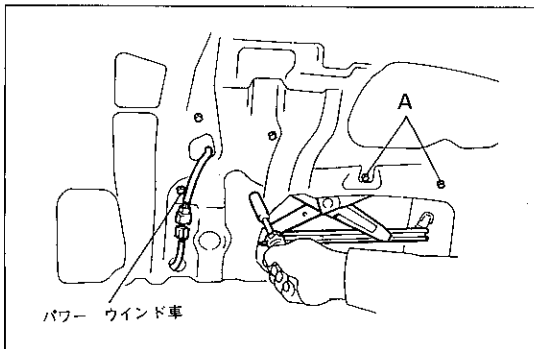

パワー ウインド車

U0302

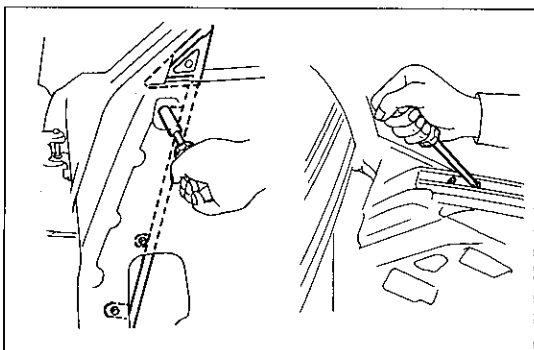

U0301 U0300

10 ドア ウインド ガラス クリップ取り付け

- (1) ドア フレームにドア ウインド ガラス クリップを取り付ける。

11 ドア ガラス ラン取り付け

12 ドア ベルト モール取り付け

(S11-61参照)

13 ドア ウエザストリップ No.2 取り付け

14 ドア ウエザストリップ取り付け

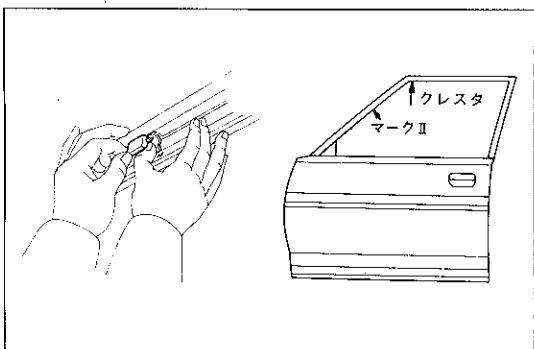

B00337 B00339

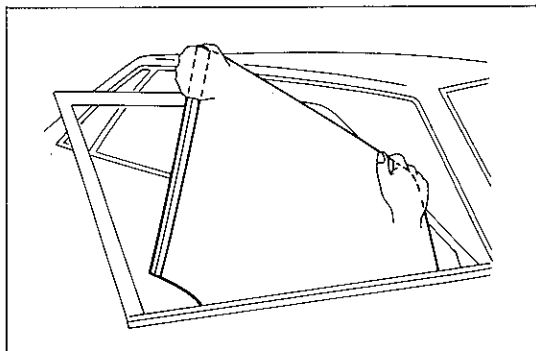

U0299

15 ドア ガラス取り付け

- (1) フロント側からそう入し、ナット2個で取り付ける。

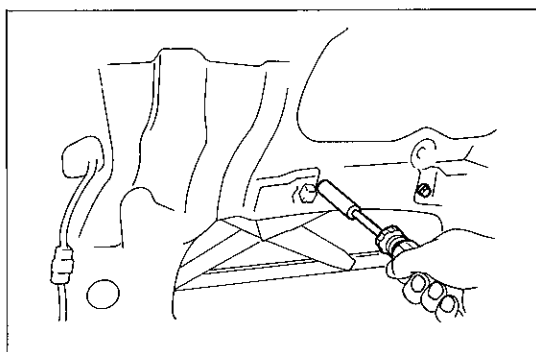

U0310

16 ドア ガラス調整

- (1) リヤ ロワー フレーム側にドア ガラスを押し付け、ボルト2本を締め付ける。

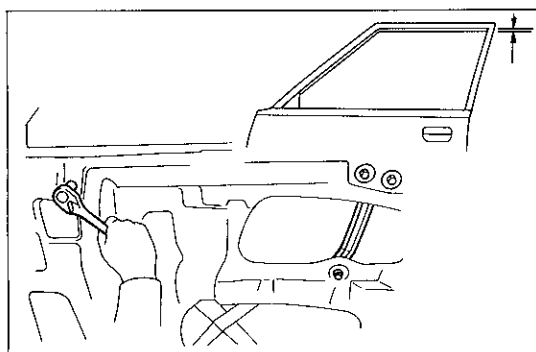

U0297 U1110

17 ドア ガラス ストップ取り付け

- (1) ドア ガラスをドア フレーム下端から基準値の位置にしてドア ガラス ストップをボルト4本で取り付ける。

基準値	フレーム モールディング付き	4 ±1.0mm
	フレーム モールディング無し	5 ±1.0mm

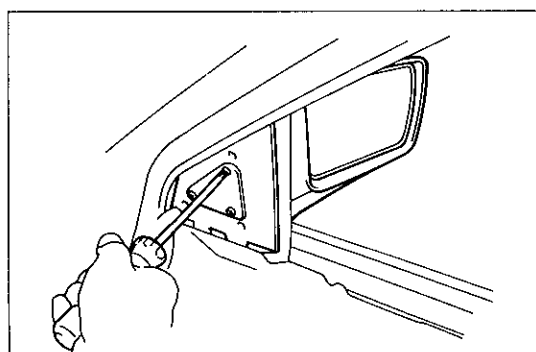

C3804

18 アウタ リヤ ビュ ミラー取り付け (ドア ミラー付き車)

- (1) コネクタをローワー フレームの中を通し、ドア パネル内側へ引き出して接続する。
 (2) アウタ リヤ ビュ ミラーをスクリュ3本で取り付ける。

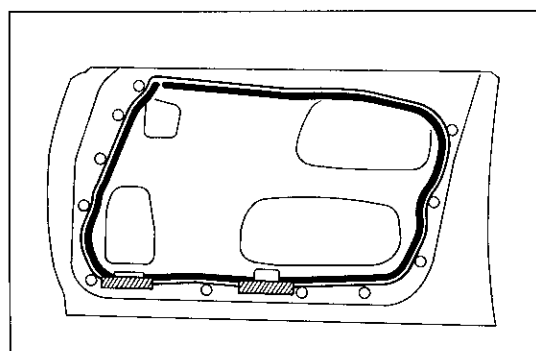

U0311

19 サービス ホール カバー取り付け

- 〈参考〉 後ろ側はドア インサイド ハンドルを取り付けた後、接着する。

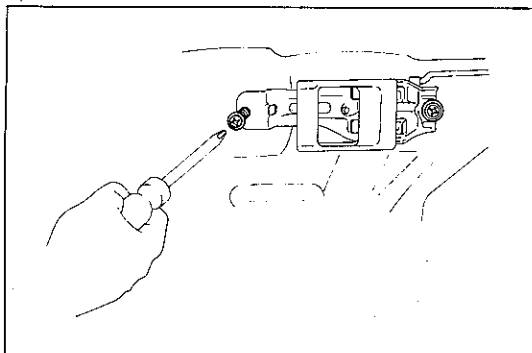

B9183

20 ドア インサイド ハンドル取り付け

- (1) ドア インサイド ハンドルをスクリユ2本で取り付け、リンクを取り付ける。

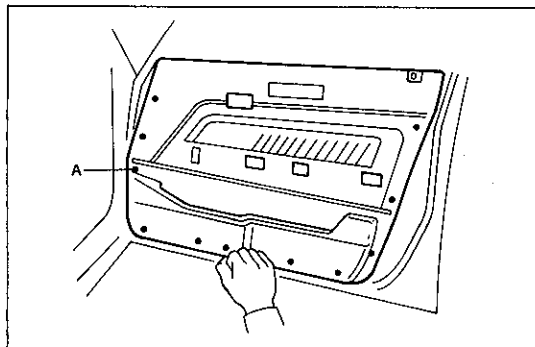

U0312

21 ドア トリム ボード取り付け

- (1) クリップの頭部を押して取り付ける。

注意 図に示すA部のクリップ取り付けは下記の要領で行う。

- (2) クリップのセンタ部を引き出しておき、トリム ボードにクリップを取り付けてセンタ部の頭をトリム ボードと同一面まで押し込んでロックする。

22 ドア ロー フレーム ブラケット ガーニツシュ取り付け (ドア ミラー付き車)

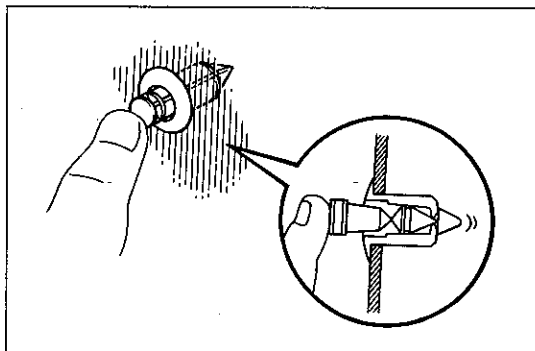

C7803

23 ウインド レギュレータ ハンドル取り付け

- (1) スナップ リングを図のような向きに取り付ける。
 (2) ドア ガラス全閉状態で後方30°の位置にエスカッション プレートを介してウインド レギュレータ ハンドルを取り付ける。

24 パワー ウインド レギュレータ スイッチ取り付け

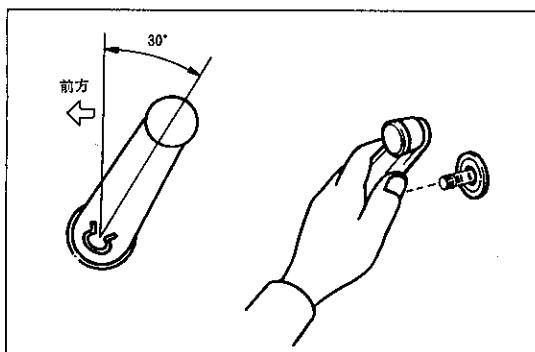

C1410

25 アーム レスト取り付け

マニュアル ウインド レギュレータ車

- (1) アームレストをスクリユ3本で取り付ける。

パワー ウインド車

- (1) レギュレータ スイッチ用コネクタを取り付け、アームレストをスクリユ3本で取り付ける。

26 ドア インサイド ハンドル ベゼル取り付け

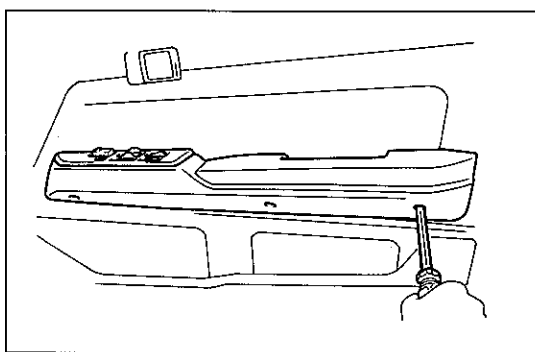

U0295

ハードトップ

構成図

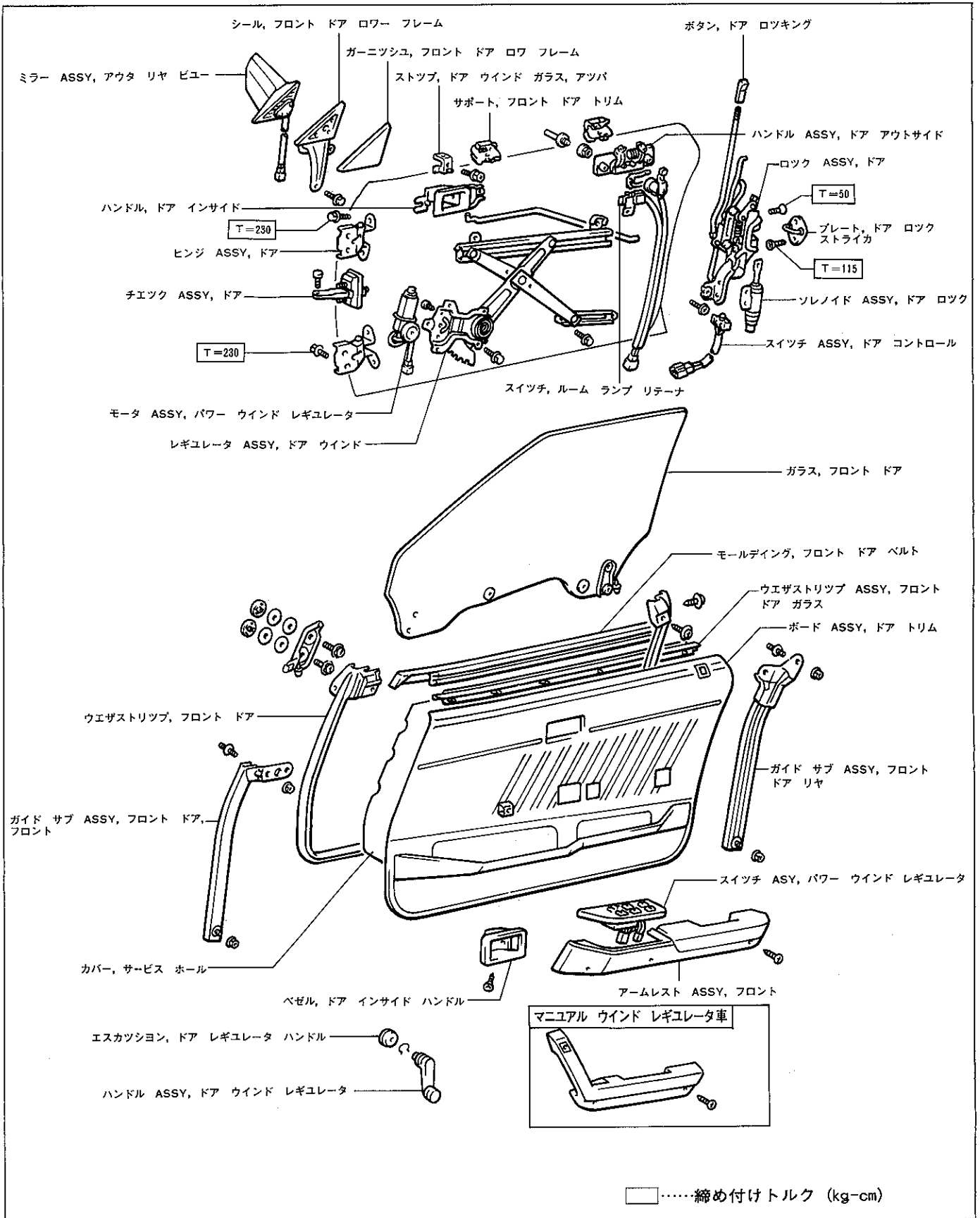

フロント ドア分解

- 1 ドア インサイド ハンドル ベゼル取りはずし
- 2 アームレスト取りはずし

マニュアル ウインド レギュレータ車

- (1) スクリュ3本をはずしてアームレストを取りはずす。

パワー ウインド車

- (1) スクリュ3本およびコネクタを切り離してアームレストと共にレギュレータ スイッチを取りはずす。

- 3 パワー ウインド レギュレータ スイッチ取りはずし

- (1) ドライバを使用し、こじてパワー ウインド レギュレータ スイッチを取りはずす。

- 4 ウインド レギュレータ ハンドル取りはずし

- (1) ウエスをハンドルとドア トリム ボードの間にに入れてスナップ リングをはずし、ウインド レギュレータ ハンドルを取りはずす。

- 5 ドア ロワー フレーム ブラケット ガーニツシュ取りはずし (ドア ミラー付き車)

- (1) ドライバに保護テープを貼り、こじてドア ロワー フレーム ブラケット ガーニツシュを取りはずす。

- 6 ドア トリム ボード取りはずし

- (1) ドライバに保護テープを貼り、こじてドア トリム ボードを取りはずす。

注意 図に示すA部のクリップを次の要領で最初に取りはずしてから、他のクリップを取りはずす。

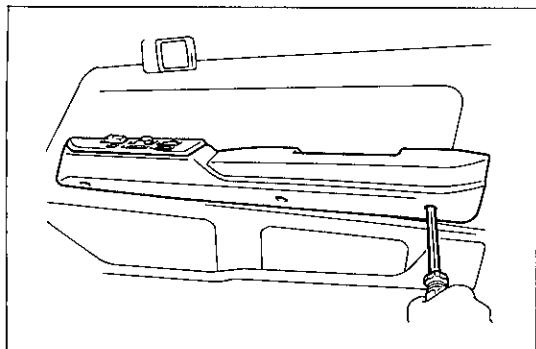

U0295

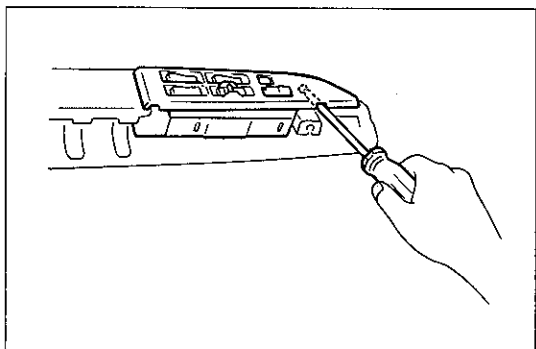

U1109

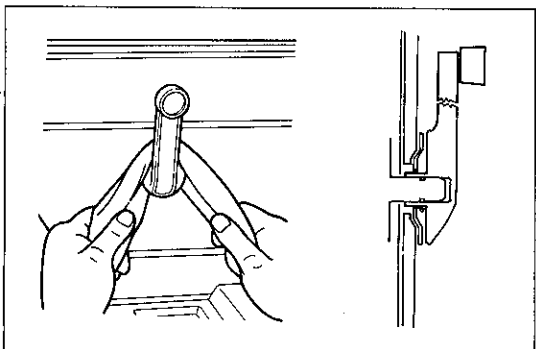

Z493I Z3604

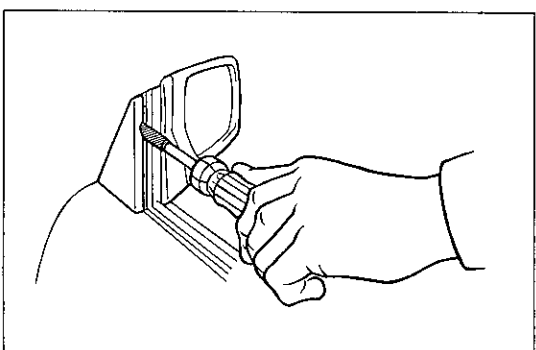

U0208

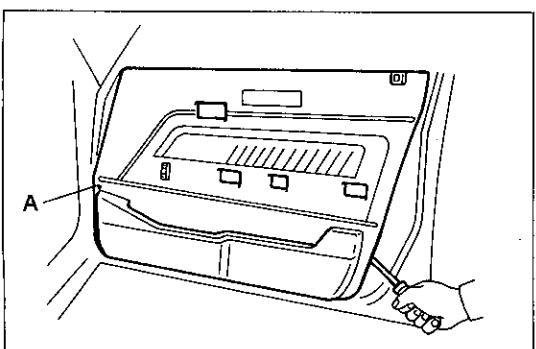

U0296

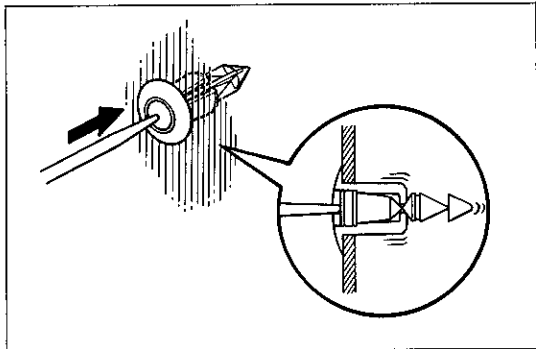

C7797

- (2) A部のクリップはクリップのセンタ部を押し込み、ロックを解除してクリップを取りはずす。

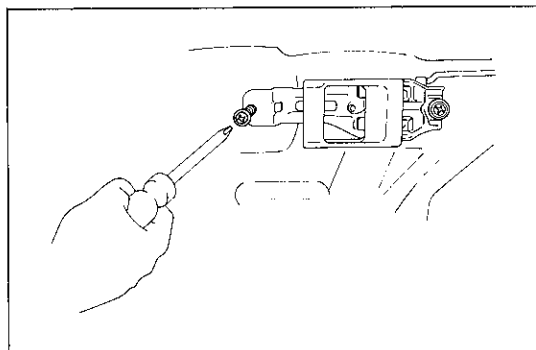

B9183

7 ドア インサイド ハンドル取りはずし

- (1) サービス ホール カバーの後ろ側を取りはずす。
 (2) スクリュ2本およびリンクをドア ロック側ではずし、ドア インサイド ハンドルを取りはずす。

8 サービス ホール カバー取りはずし

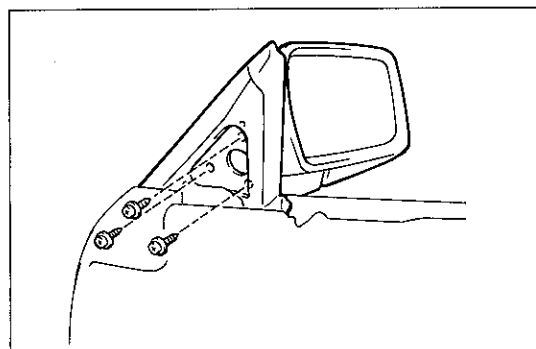

U0060

9 アウタ リヤ ビュー ミラー取りはずし (ドア ミラー付き車)

- (1) コネクタおよびスクリュ3本をはずし、アウタ リヤ ビュー ミラーを取りはずす。

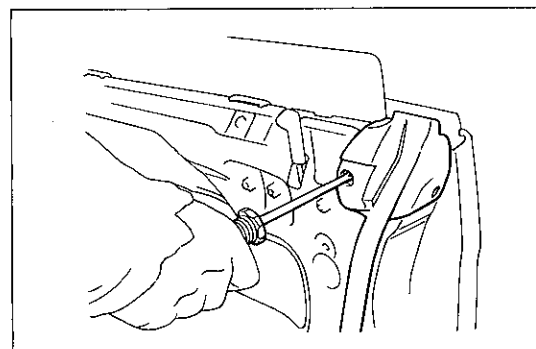

U0313

10 ドア ウエザストリップ取りはずし

- (1) リヤ側スクリュ2本およびクリップ20個をはずし、ドア ウエザストリップを取りはずす。

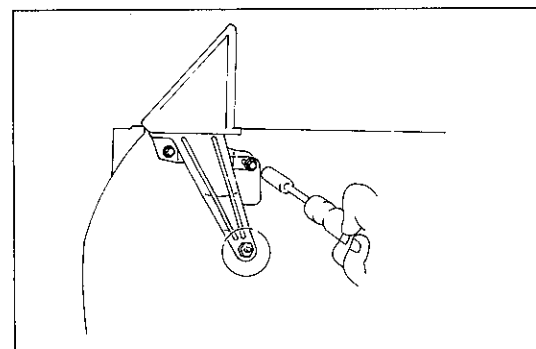

B9199

11 フロント ロー フレーム シール取りはずし

- (1) ボルト2本およびナットをはずし、フロント ロー フレーム シールをサービス ホールから取りはずす。

12 ドア ベルト モールディング取りはずし

(S11-60参照)

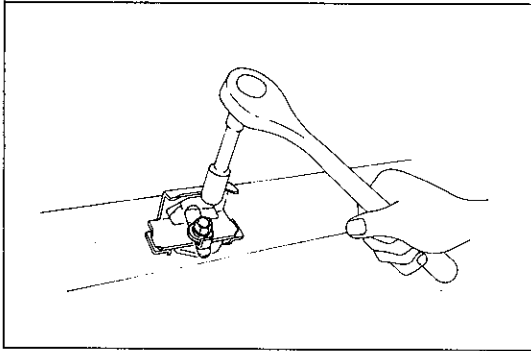

B9225

13 ドア トリム サポート取りはずし

- (1) ボルト2本をはずし、ドア トリム サポート2個を取りはずす。

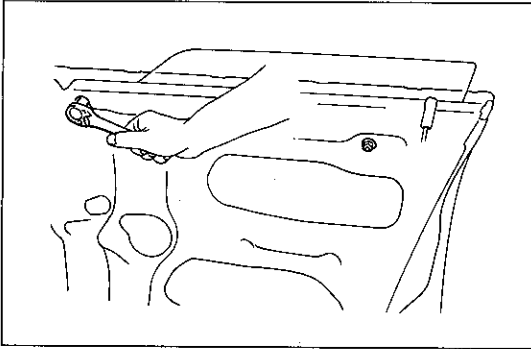

U0314

14 ドア ガラス ストップ取りはずし

- (1) ボルトおよびナットをはずし、ドア ガラス ストップ2個を取りはずす。

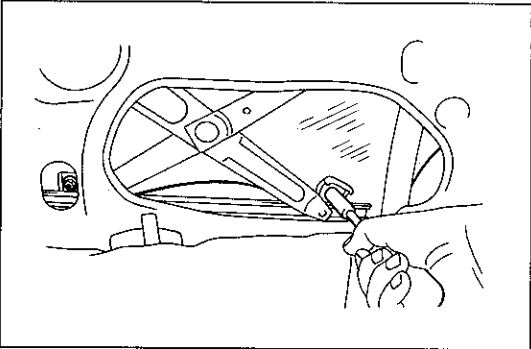

U0315

15 ドア ガラス取りはずし

- (1) ナット2個を取りはずす。

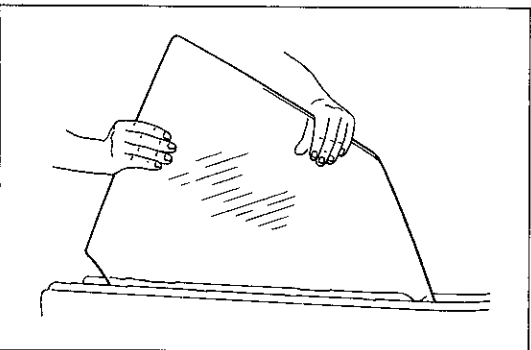

U0316

- (2) リヤ側からドア ガラスを取り出す。

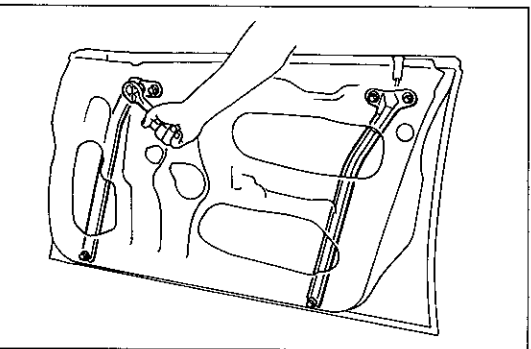

U0317

16 ドア ガイド フロントおよびリヤ取りはずし

- (1) ナット6個をはずし、ドア ガイド フロントおよびリヤを取りはずす。

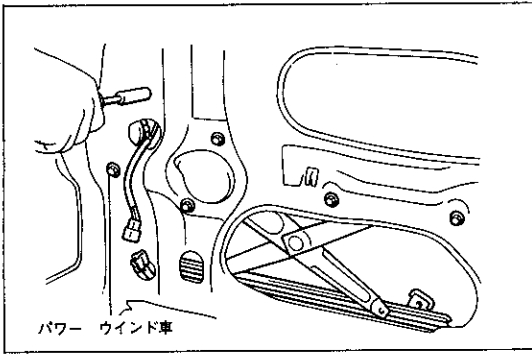

U0318

17 ウインド レギュレータ取りはずし

- (1) コネクタを切り離す。(パワー ウインド車)
- (2) ボルト5本(パワー ウインド車は6本)をはずし、ウインドレギュレータを取りはずす。

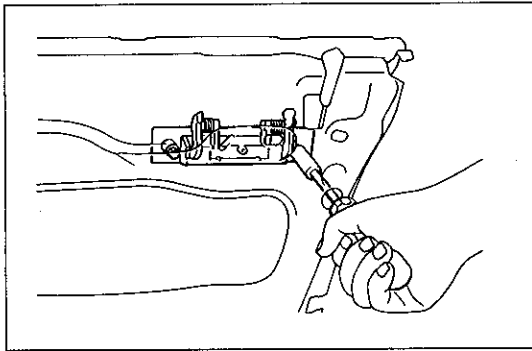

U0319

18 ドア アウトサイド ハンドル取りはずし

- (1) ボルト2本およびリンクをはずし、ドア アウトサイド ハンドルを取りはずす。
- (2) ドア アウトサイド ハンドルからルーム ランプ リテーナスイッチを取りはずす。(マークII グランデ, チエイサー アバンテ)

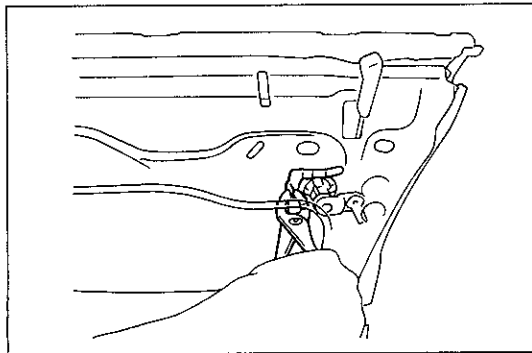

U0320

19 ドア ロック シリンダ取りはずし

- (1) ドア キー照明用コネクタを切り離し、リテーナのクリップを取りはずす。(マークII グランデ, チエイサー アバンテ)
- (2) リンクおよびリテーナをはずし、ドア ロック シリンダを取りはずす。

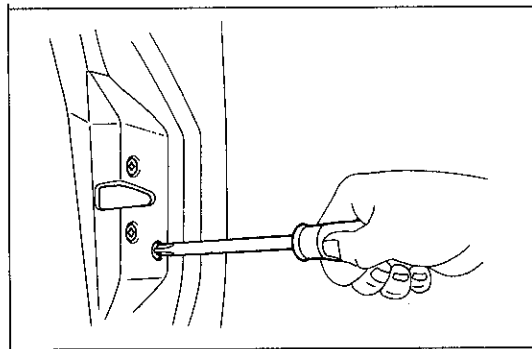

B2175

20 ドア ロック & ドア コントロール ソレノイド取りはずし

マニュアル式

- (1) ドア ロッキング ボタンを取りはずす。
- (2) スクリュ3本をはずし、ドア ロックを取りはずす。

電磁式

- (1) ドア ロッキング ボタンを取りはずす。
- (2) ソレノイド用コネクタ(マークII グランデ, チエイサー アバンテはソレノイド用とドア コントロール スイッチ用)を切り離す。
- (3) ボルトおよびスクリュ3本をはずし、ドア ロック & ドア コントロール ソレノイドを取りはずす。
- (4) ドア ロックからスクリュ2本およびリンクをはずし、ドア ロック ソレノイドを取りはずす。
- (5) スクリュ2本をはずし、ドア コントロール スイッチを取りはずす。(マークII グランデ, チエイサー アバンテ)

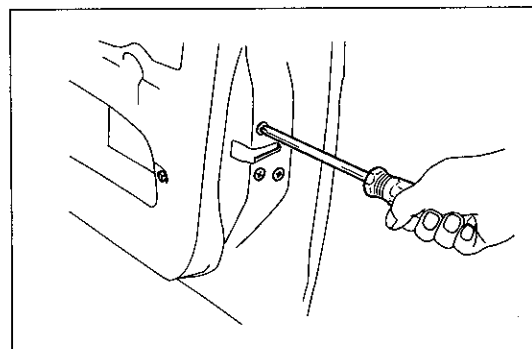

U0305

フロント ドア組み付け

1 キャツスル MP グリース No.2 塗布

- (1) ウインド レギュレータおよびドア ロックの矢印に示すしゅう動部にキャツスル MP グリース No.2を塗布する。

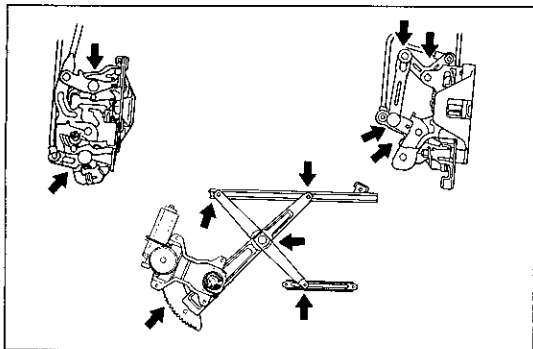

U0322 U0307 U0321

2 ドア コントロール ソレノイドおよびコントロール スイッチ 取り付け (電磁式)

- (1) ドア コントロール スイッチをスクリュ2本でドア ロックに取り付ける。(マークII グランデ, チエイサー, アバンテ)
 (2) ドア コントロール ソレノイドをドア ロックにスクリュ2本で取り付けする。
 (3) ロック状態で図に示す箇所のすき間が0になるよう矢印の方向にソレノイドを動かして調整し, スクリュ2本で本締めする。

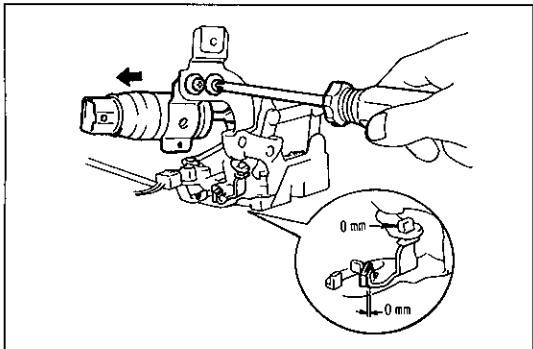

U0309

3 ドア ロック & ドア コントロール ソレノイド取り付け

- (1) ドア ロック & ドア コントロール ソレノイドをスクリュ3本で取り付け, ドア ロッキング ボタンを取り付ける。
 (2) ソレノイド側のボルトを取り付け, ソレノイド用コネクタ [マークII グランデ, チエイサー アバンテはソレノイド用とドア コントロール スイッチ用] を接続する。(電磁式車)

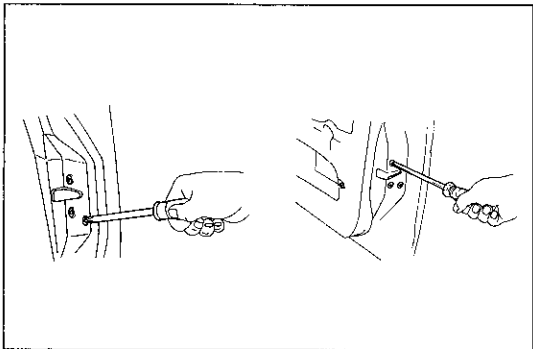

B2175 U0305

4 ドア ロック シリンダ取り付け

- (参考) クリップをリテーナに取り付けるのはドア アウトサイド ハンドルを取り付けた後行う。(マークII グランデ, チエイサー アバンテ)

5 ドア アウトサイド ハンドル取り付け

- (1) ドア アウトサイド ハンドルにルーム ランプ リテーナ スイッチを取り付ける。(マークII グランデ, チエイサー アバンテ)
 (2) ドア アウトサイド ハンドルをボルト2本で取り付け, リンクを取り付ける。

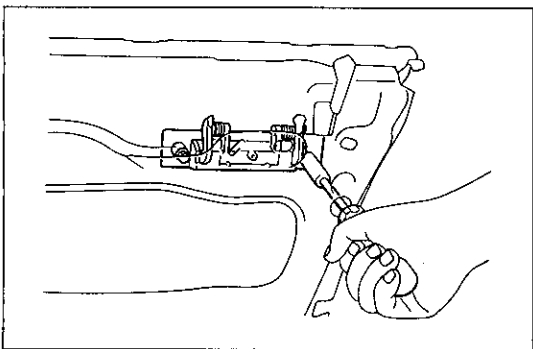

U0319

6 ウインド レギュレータ取り付け

- (1) ウインド レギュレータをボルト5本 (パワー ウインド車はボルト6本) で取り付け。
 (参考) イコライザ アーム ブラケット取り付けボルトAは仮締めし, ガラス調整後本締めする。
 (2) コネクタを接続する。(パワー ウインド車)

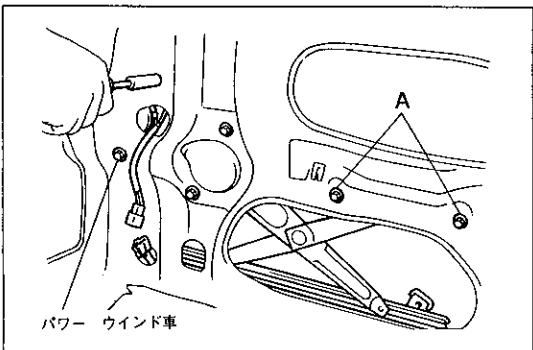

パワー ウインド車

U0318

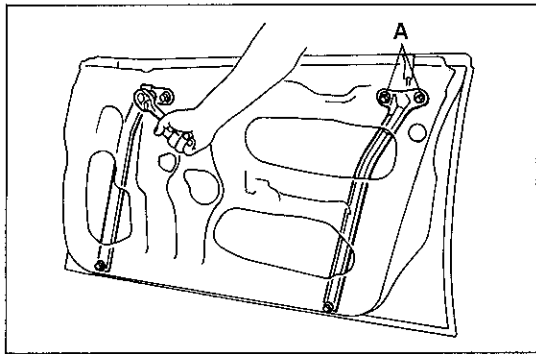

U0317

7 ドア ガイド フロントおよびリヤ取り付け

(1) ドア ガイド フロントおよびリヤをナット 6個で取り付ける。

〈参考〉 リヤ ガイド用ナット A は仮り締めし、ガラス調整後本締めする。

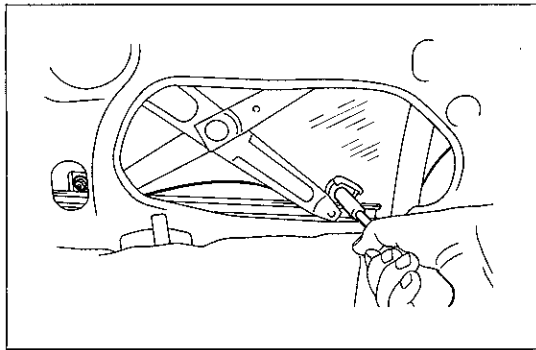

U0315

8 ドア ガラス取り付け

(1) フロント側を先にそう入し、ナット 2個で取り付ける。

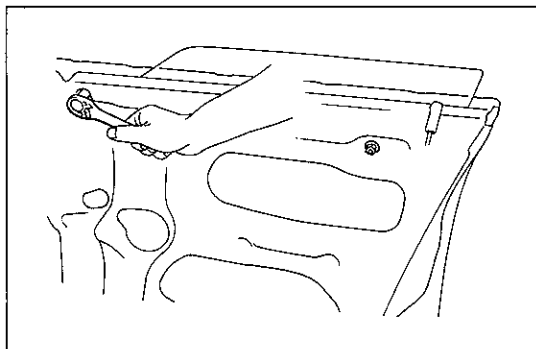

U0314

9 ドア ガラス ストツプ取り付け

(1) ドア ガラス ストツプ 2個をボルトおよびナットで取り付ける。

〈参考〉 ボルトおよびナットは仮り締めし、ガラス調整後本締めする。

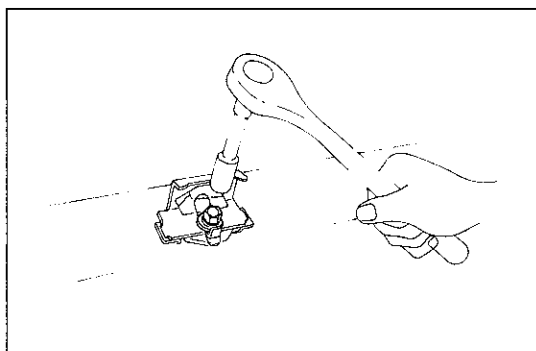

B9225

10 ドア トリム サポート取り付け

(1) ドア トリム サポート 2個をボルト 2本で取り付ける。

〈参考〉 ボルト 2本は仮り締めし、ガラス調整後本締めする。

11 ドア ベルト モールディング取り付け

(S11-61参照)

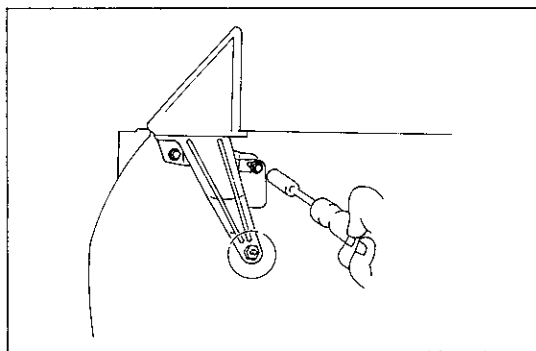

B9199

12 フロント ローワー フレーム シール取り付け

(1) フロント ローワー フレーム シールをサービス ホールからそう入し、ボルト 2本およびナットで取り付ける。

〈参考〉 ナットは仮り締めし、ガラス調整後本締めする。

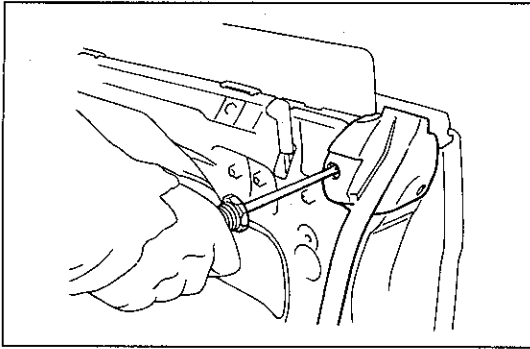

U0313

13 ドア ウエザストリップ取り付け

- (1) ドア ウエザストリップをスクリュ2本およびクリップ20個で取り付ける。

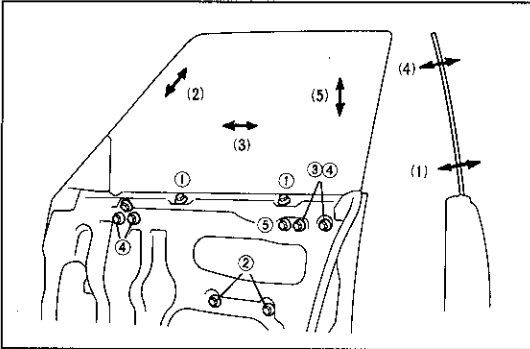

U0323

14 ドア ガラス調整

- (1) 横方向 (ベルト ライン部) ……トリム サポート①で調整する。
- (2) 傾き……………イコライザ アーム ブラケット②で調整する。
- (3) 前後方向……………ドア リヤ ブラケット③で調整する。
- (4) 横方向 (ガラス上端部) ……ドア ブラケット上部のスタッド ボルト④で調整する。
- (5) 上下方向……………ドア ガラス ストップ⑤で調整する。

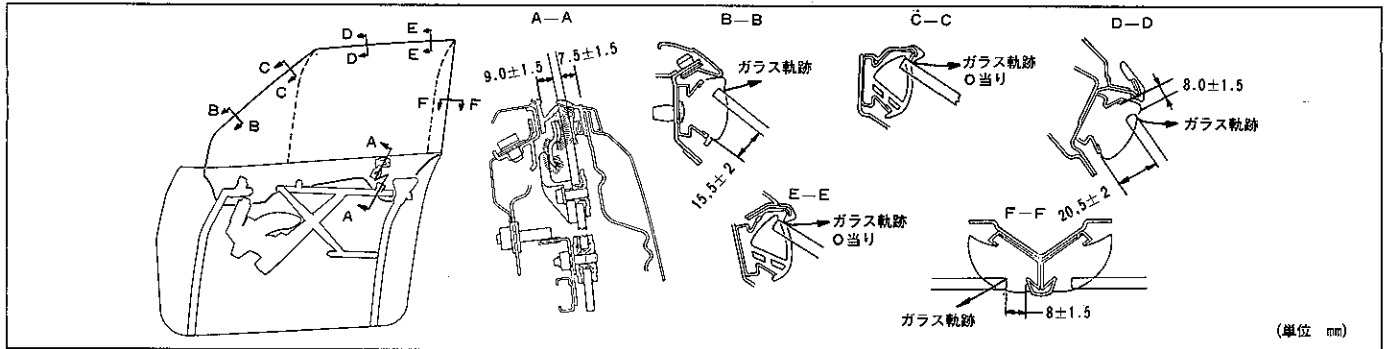

(単位 mm)

U1118

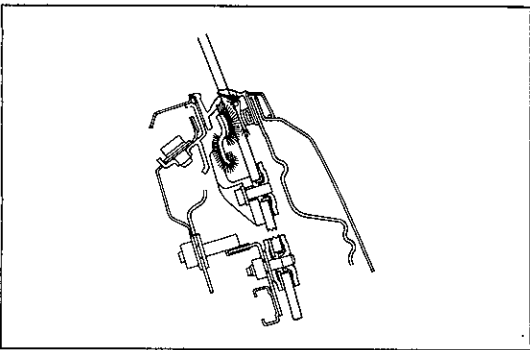

U0324

- (6) 調整後下記項目を確認する。
 - ① ドアを閉めてガラスを全閉にした時、またはガラスを全閉状態でドアを閉めた時に、上図に示す状態になること。
 - ② ①の状態でもガラスを内側から押した時、外側クリップでガラスが止まり動かないこと。
 - ③ ①の状態でもドアを開けた時、上記に示す軌跡を描くこと。
 - ④ ガラスを半開時、トリム サポート部でガラスのガタが大きくないこと。
 - ⑤ ドアを閉めた状態で、ガラス全域にわたり円滑に上下作動すること。
 - ⑥ フロント ピラー部、ルーフ部では、ガラス端外側面がルーフ サイド ウエザストリップに接し、車両外側からガラス端が見えないこと。
 - ⑦ ガラス上昇時、ガラスとルーフ サイド ウエザストリップが平行になり、ドア ガラス ストップ2個が同時に当たること。

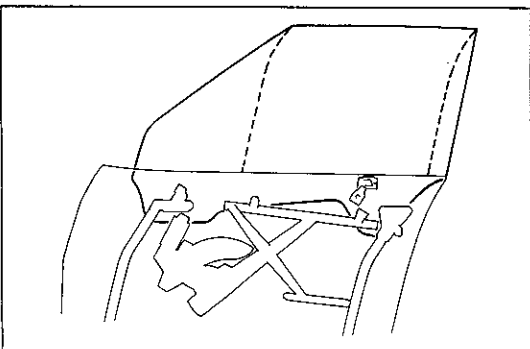

U0325

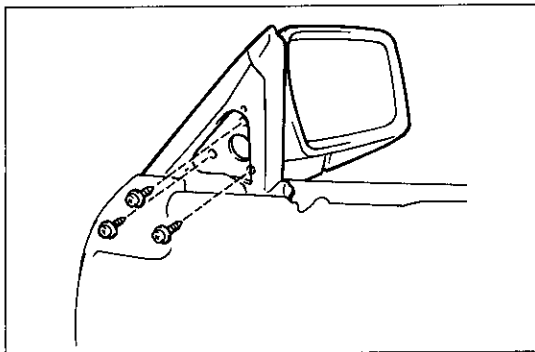

U0060

15 アウタ リヤ ビュー ミラー取り付け

- (1) アウタ リヤ ビュー ミラーをスクリユ3本で取り付け、コネクタを接続する。

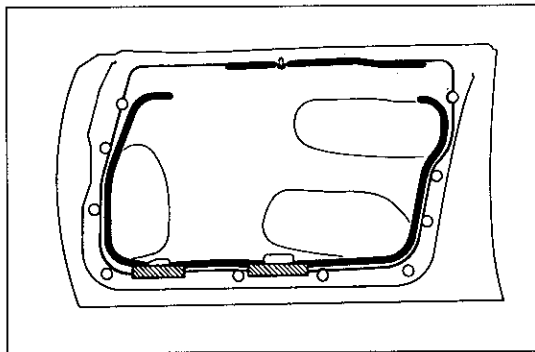

U0326

16 サービス ホール カバー取り付け

- 〈参考〉 後ろ側はドア インサイド ハンドルを取り付けた後、接着する。

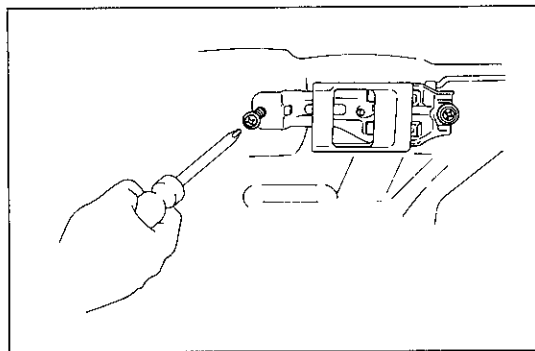

B9183

17 ドア インサイド ハンドル取り付け

- (1) ドア インサイド ハンドルをスクリユ2本で取り付け、リンクを取り付ける。

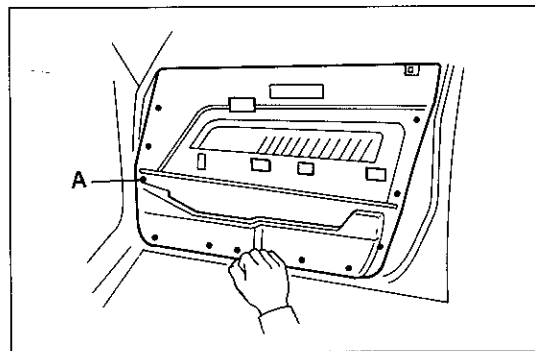

U0312

18 ドア トリム ボード取り付け

- (1) クリップの頭部を押して取り付ける。

注意 図に示すA部のクリップ取り付けは下記の要領で行う。

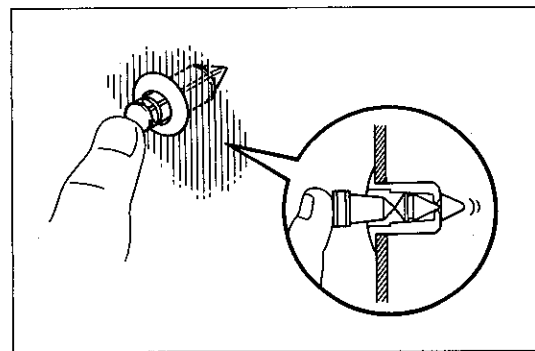

C7803

- (2) クリップのセンタ部を引き出しておき、トリム ボードにクリップを取り付けてセンタ部の頭をトリム ボードと同一面まで押し込んでロックする。

19 ドア ロー フレーム ブラケット ガーニツシュ取り付け

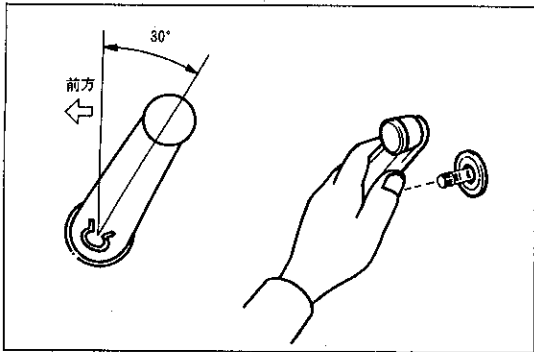

C1410

20 ウインド レギュレータ ハンドル取り付け

- (1) スナップ リングを図のような向きに取り付ける。
- (2) ドア ガラス全閉状態で後方30°の位置にエスカッション プレートを通してウインド レギュレータ ハンドルを取り付ける。

21 パワー ウインド レギュレータ スイッチ取り付け

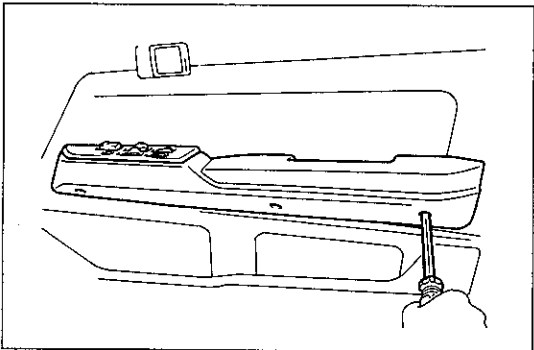

U0295

22 アームレスト取り付け

マニュアル ウインド レギュレータ車

- (1) アーム レストをスクリュ3本で取り付ける。

パワー ウインド車

- (1) レギュレータ スイッチ用コネクタを取り付け、アームレストをスクリュ3本で取付ける。

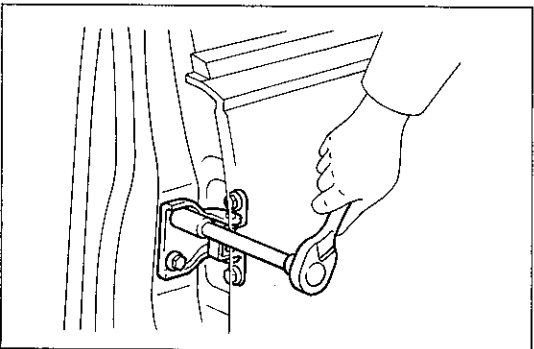

U0327

リヤ ドア

リヤ ドア建て付け調整

〈参考〉 基準値等は新車時の状態を示す。

1 すき間調整

基準値	フロント ドア パネルとのすき間	…5.5±2.0mm
	クォータ パネルとのすき間	……………4.5±2.0mm
	ロツカ パネルとのすき間	……………5.5±2.0mm

偏差 1.5mm以下

2 段違い調整

- (1) ボルトをゆるめてドア パネルを動かす。

基準値 0 ±1.5mm

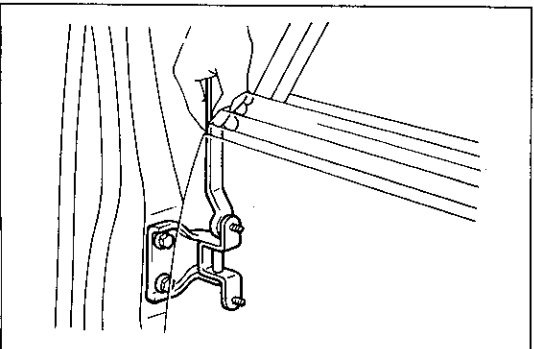

U0328

3 ドア ロック ストライカ調整

- (1) 取り付けボルトをストライカがガタ付く程度までゆるめ、ハンマを使用してリヤ ドア パネルとの段違いを調整する。

基準値 0 ±1.5mm

注意 リンホースメントはピラーにスポット溶接されているので強い衝撃を与えない。

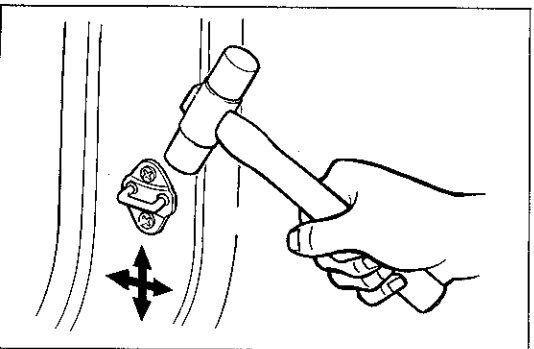

B2166

セダン

構成図

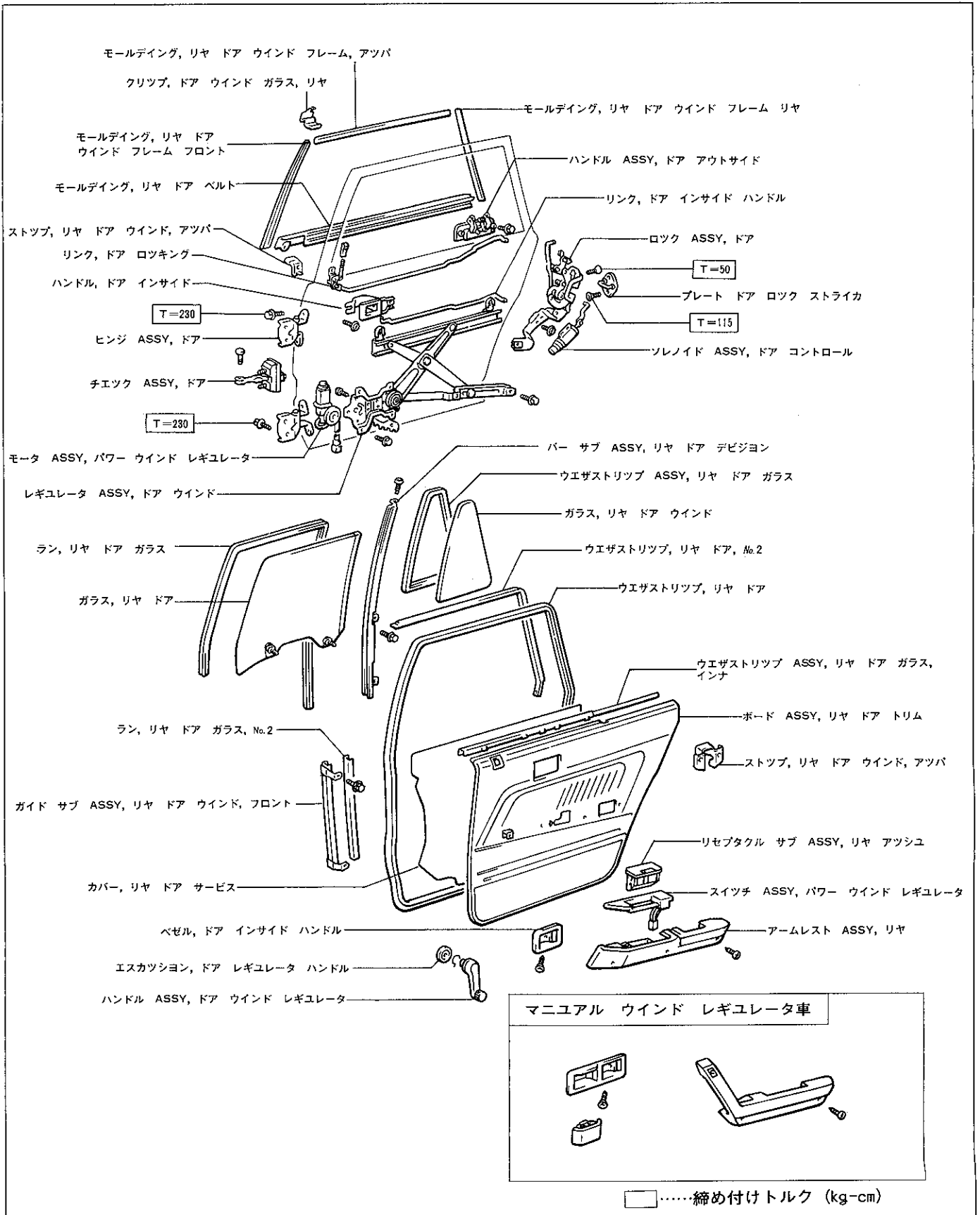

リヤ ドア分解

1 ドア インサイド ハンドル ベゼル取りはずし

マニュアル ウインド レギュレータ車

- (1) 灰皿をはずしてスクリユ2本をはずし、ドア インサイド ハンドル ベゼルの取りはずす。

パワー ウインド車

- (1) スクリユをはずし、ドア インサイド ハンドル ベゼルの取りはずす。

2 アーム レスト取りはずし

マニュアル ウインド レギュレータ車

- (1) スクリユ3本をはずし、アームレストを取りはずす。

パワー ウインド車

- (1) スクリユ3本およびコネクタを切り離してアームレストと共にレギュレータ スイッチを取りはずす。

3 パワー ウインド レギュレータ スイッチ取りはずし

- (1) 灰皿を取りはずす。
(2) ドライバを使用し、こじてパワー ウインド レギュレータ スイッチを取りはずす。

4 ウインド レギュレータ ハンドル取りはずし

- (1) ウエスをハンドルとドア トリム ボードの間にに入れてスナック リングをはずし、ウインド レギュレータ ハンドルを取りはずす。

5 ドア トリム ボード取りはずし

- (1) ドライバに保護テープを貼り、こじてドア トリム ボードを取りはずす。

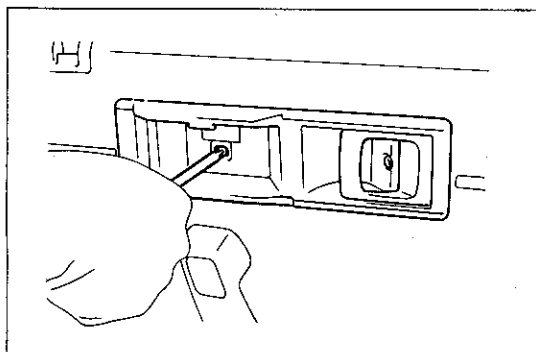

U0329

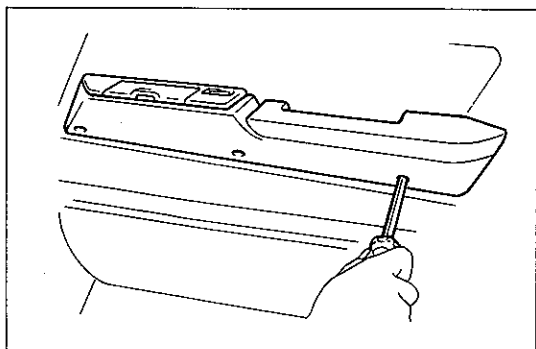

U0331

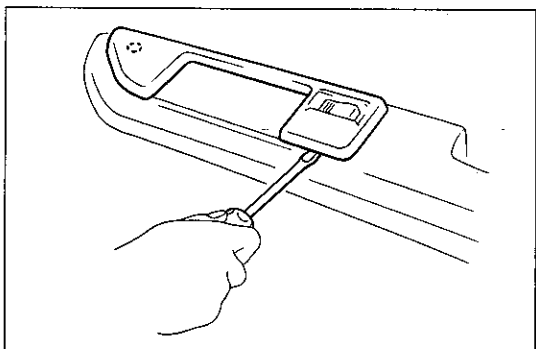

U0330

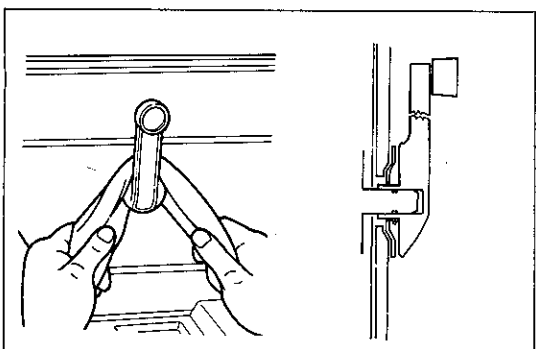

Z4931 Z3604

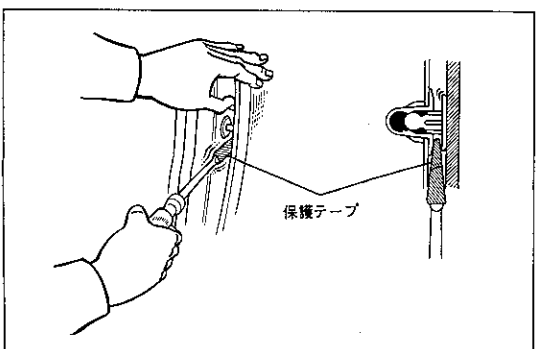

B9185

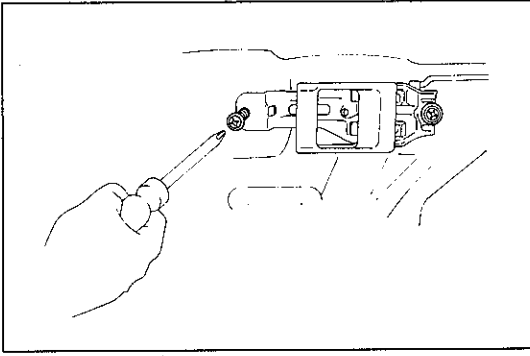

B 9183

6 ドア インサイド ハンドル取りはずし

- (1) サービス ホール カバーの後ろ側を取りはずす。
- (2) スクリュ 2 本およびリンクをドア ロック側ではずし、ドア インサイド ハンドルを取りはずす。

7 サービス ホール カバー取りはずし

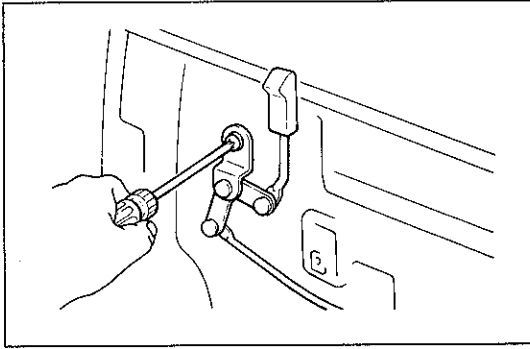

B 9211

8 ドア ロッキング コントロール リンク取りはずし

- (1) ドア ロック側でリンクをはずし、ドア ロッキング コントロール リンクを取りはずす。

9 ドア ガラス ラン取りはずし

- (1) リヤ側からドア ガラス ランを取りはずす。

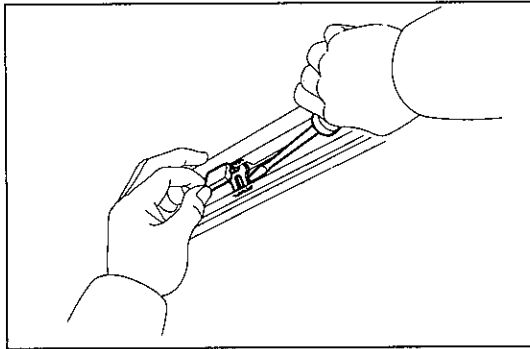

B O 0336

10 ドア ウインド ガラス クリップ取りはずし

- (1) ドライバに保護テープを貼り付ける。
- (2) ドライバでこじ、ツメを引き出すようにしてドア ウインド ガラス クリップを取りはずす。

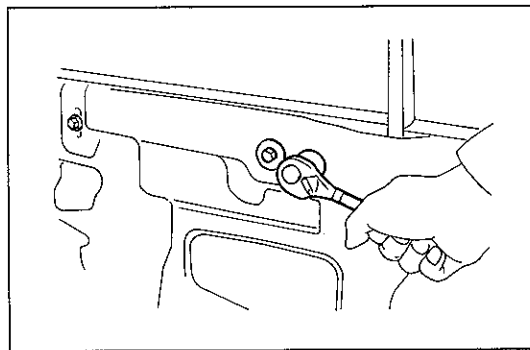

U 0332

11 ドア ウインド ストップ取りはずし

- (1) ボルト 3 本をはずし、ドア ウインド ストップを取りはずす。

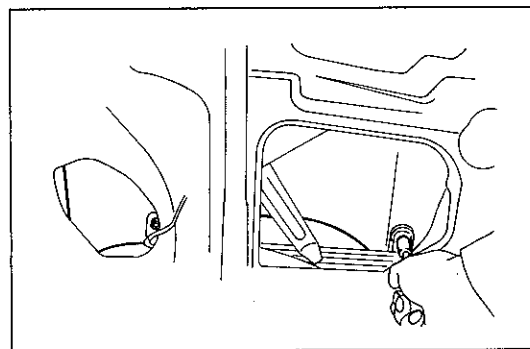

U 0333

12 ドア ガラス取りはずし

- (1) ドア フレームに保護テープを貼り付ける。
- (2) ナット 2 個を取りはずし、ドア ガラスを上端までもち上げる。

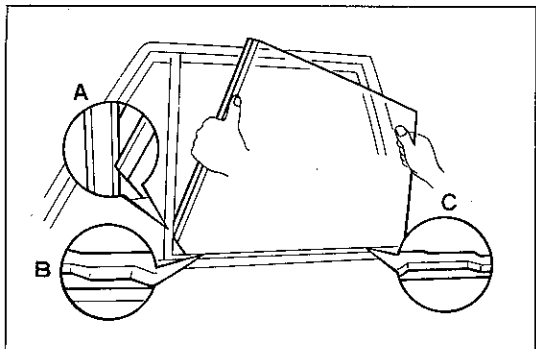

U0334

- (3) フロント側を下げ、A部をデビジョンバーに合わせ、B部からリヤ側およびC部からフロント側スタッドボルトを抜き出してドアガラスを取りはずす。

注意 B部とリヤ側スタッドボルトの位置が合わない場合は、ガラスの傾きで合わせる。

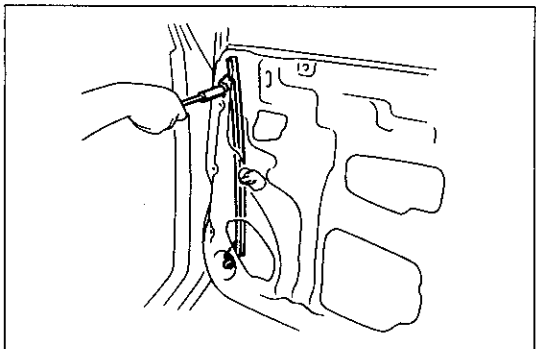

U1112

13 ドア ウインド ガイド取りはずし

- (1) ボルト2本をはずし、ドアウインドガイドをドアガラスラン付きで取りはずす。
 (2) ドアウインドガイドからドアガラスランを取りはずす。

14 ドア ウエザストツブ取りはずし

15 ドア ウエザストリップ No.2 取りはずし

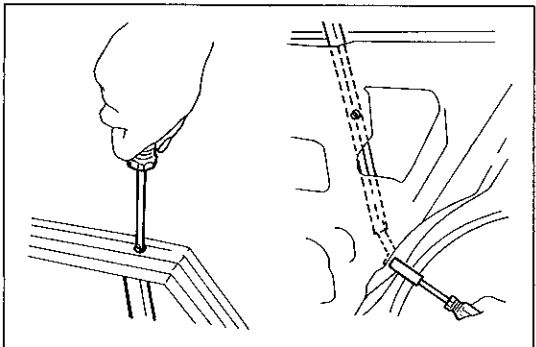

U0335 U0336

16 デビジョンバー取りはずし

- (1) スクリューおよびボルト2本をはずし、デビジョンバーを取りはずす。

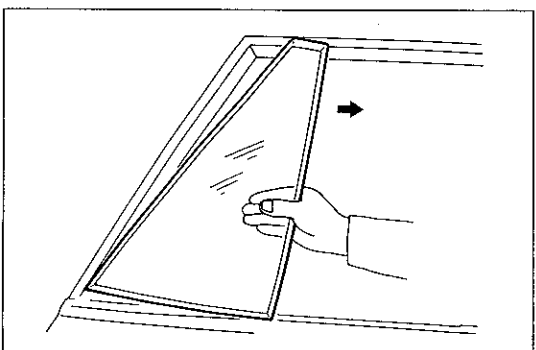

U0337

17 ドア ウインド ガラス取りはずし

18 ドア ベルト モールディング取りはずし

(S11-60参照)

19 ドア フレーム モールディング取りはずし

(S11-63参照)

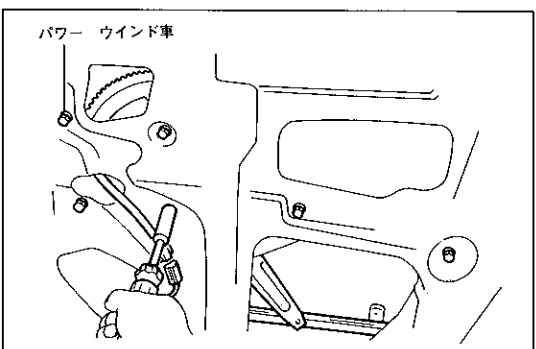

U0338

20 ウインド レギュレータ取りはずし

- (1) コネクタを切り離す。(パワーウインド車)
 (2) ボルト5本(パワーウインド車はボルト6本)をはずし、ウインドレギュレータを取りはずす。

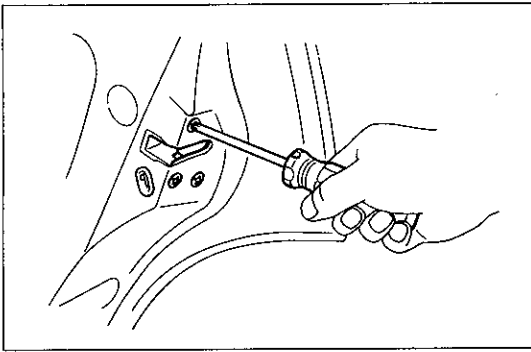

U0339

21 ドア ロック & ドア コントロール ソレノイド取りはずし

マニュアル式

- (1) スクリュ3本をはずし、ドア ロックを取りはずす。

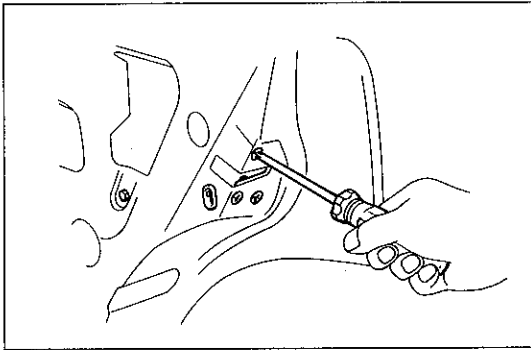

U0340

電磁式

- (1) ソレノイド用コネクタを切り離す。
- (2) ボルトおよびスクリュ3本をはずし、ドア ロック & ドア コントロール ソレノイドを取りはずす。
- (3) ドア ロックからスクリュ2本およびリンクをはずし、ドア コントロール ソレノイドを取りはずす。

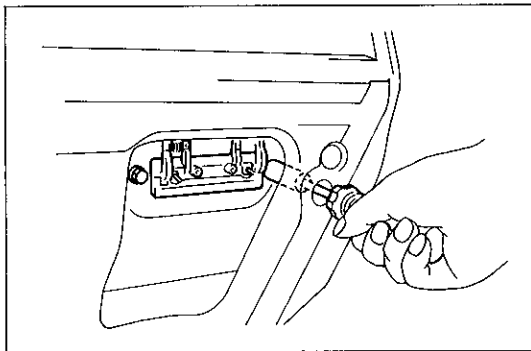

U0341

22 ドア アウトサイド ハンドル取りはずし

- (1) ボルト2本をはずし、ドア アウトサイド ハンドルを取りはずす。

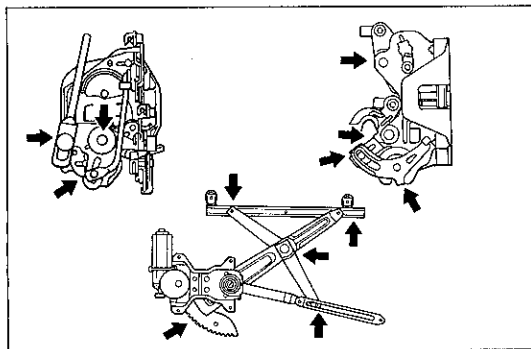

U0342 U0343 U0344

リヤ ドア組み付け

1 キヤスル MP グリース No.2 塗布

- (1) ウインド レギュレータおよびドア ロックの矢印に示すしゅう動部にキヤスル MP グリース No.2 を塗布する。

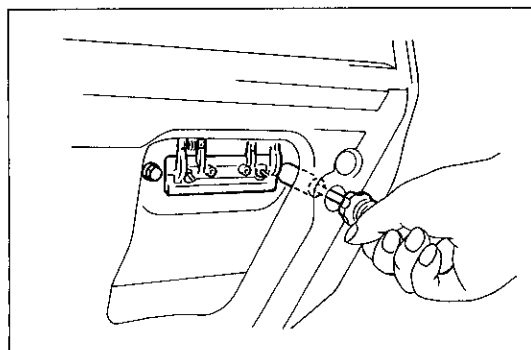

U0341

2 ドア アウトサイド ハンドル取り付け

- (1) ドア アウトサイド ハンドルをボルト2本で取り付ける。

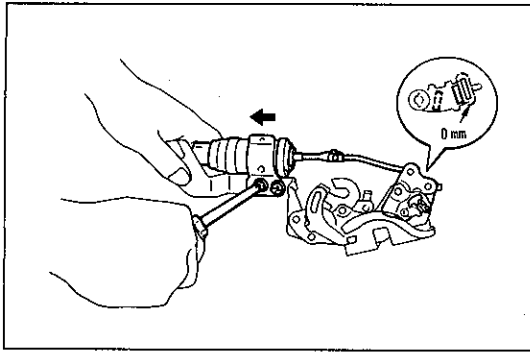

U0345

3 ドア コントロール ソレノイド取り付け (電磁式)

- (1) ドア ロックにドア コントロール ソレノイドのリンクを取り付け、スクリュ2本で取り付けする。
- (2) ロック状態で図に示す箇所のすき間が0になるよう矢印の方向にソレノイドを動かして調整し、スクリュ2本を本締めする。

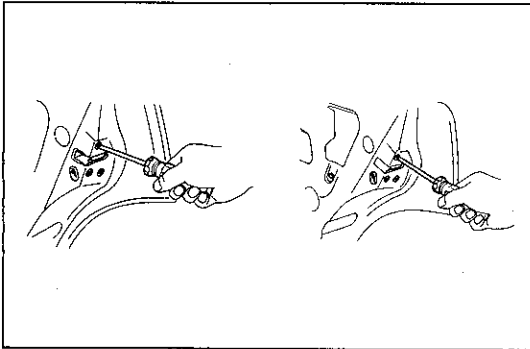

U0339 U0340

4 ドア ロック & ドア コントロール ソレノイド取り付け

マニュアル式

- (1) ドア ロックをスクリュ3本で取り付けする。

電磁式

- (1) ドア ロック & ドア コントロール ソレノイドをボルトおよびスクリュ3本で取り付けする。
- (2) ソレノイド用コネクタを接続する。

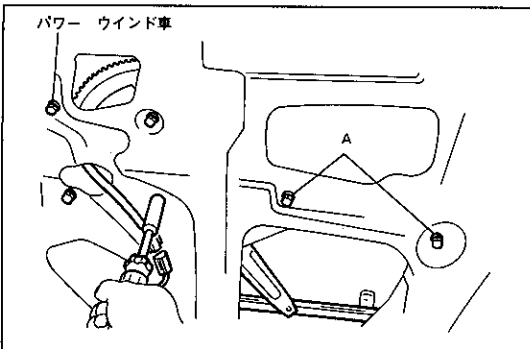

U0338

5 ウインド レギュレータ取り付け

- (1) ウインド レギュレータをボルト5本 (パワー ウインド車は6本) で取り付けする。

〈参考〉イコライザ アーム ブラケット取り付けボルトAは仮り締めし、ガラス調整後本締めする。

- (2) コネクタを接続する。(パワー ウインド車)

6 ドア フレーム モールディング取り付け

(S11-63参照)

7 ドア ベルト モールディング取り付け

(S11-61参照)

8 ドア ウインド ガラス取り付け

9 デビジョン バー取り付け

- (1) デビジョン バーをスクリュおよびボルト2本で取り付けする。

10 ドア ウエザストリップ No.2 取り付け

11 ドア ウエザストリップ 取り付け

12 ドア ウインド ガイド取り付け

- (1) ドア ウインド ガイドにガラス ランを取り付け、ボルト2本で取り付けする。

13 ドア ガラス取り付け

- (1) フロント側のスタッド ボルトをC部からそう入し、A部をデビジョン バーにそわせてB部からリヤ側スタッド ボルトをそう入する。

注意 B部とリヤ側スタッド ボルトの位置が合わない場合は、ガラスの傾きで合わせる。

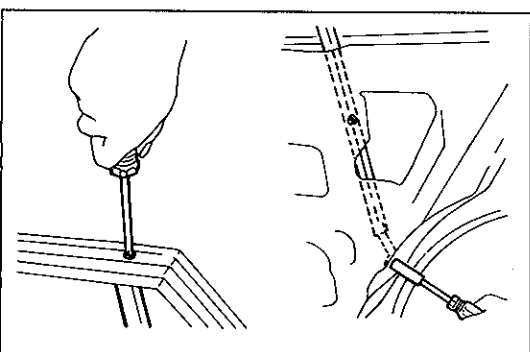

U0335 U0336

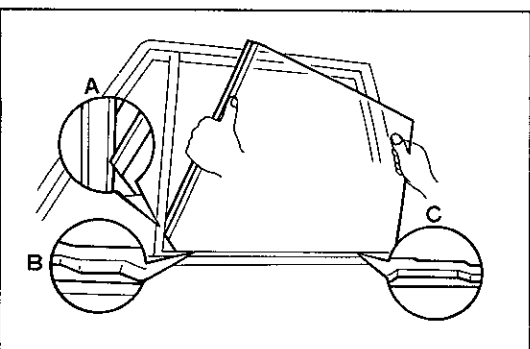

U0334

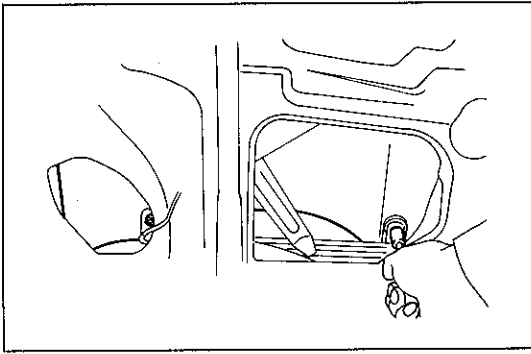

U0333

(2) ドア ガラスをナット 2個で取り付け。

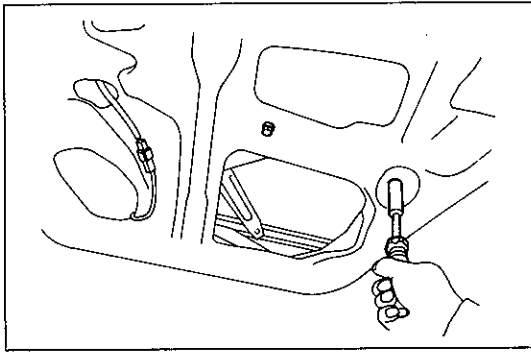

U0346

14 ドア ガラス調整

(1) リヤ ローワー フレーム側にドア ガラスを押し付け、ボルト 2本を締め付ける。

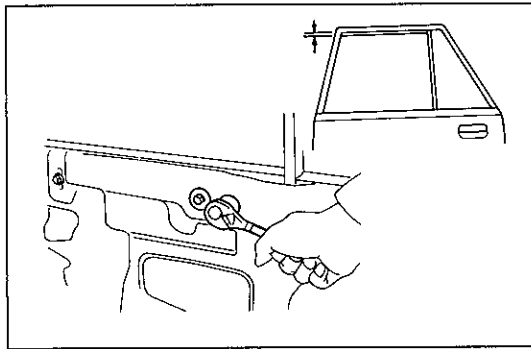

U0332 U1111

15 ドア ウインド ストップ取り付け

(1) ドア ガラスをドア フレーム下端から基準値の位置にしてドア ウインド ストップをボルト 4本で取り付け。

基準値 フレーム モールディング付き $4 \pm 1.0\text{mm}$
 フレーム モールディング無し $5 \pm 1.0\text{mm}$

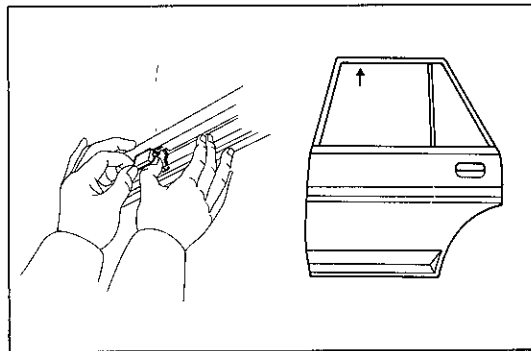

B00337 B00338

16 ドア ウインド ガラス クリップ取り付け

(1) ドア フレームにドア ウインド ガラス クリップを取り付ける。

17 ドア ガラス ラン取り付け

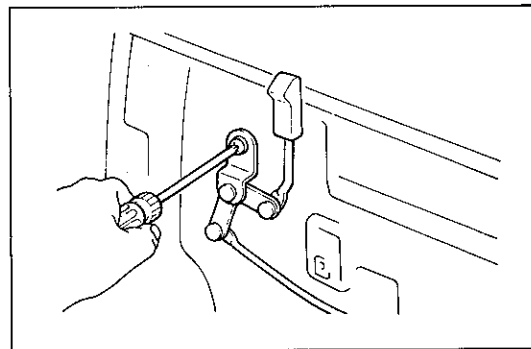

B9211

18 ドア ロッキング コントロール リンク取り付け

(1) ドア ロッキング コントロール リンクを取り付け、リンクをドア ロックに取り付ける。

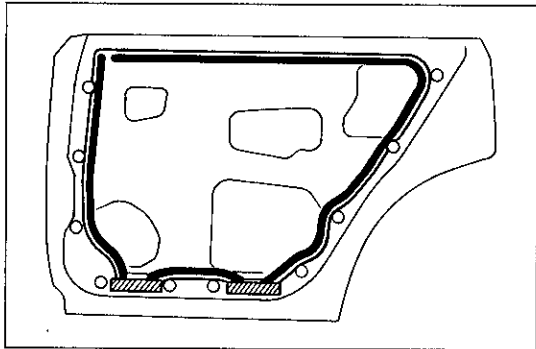

U0347

19 サービス ホール カバー取り付け

〈参考〉 後ろ側はドア インサイド ハンドルを取り付けた後、接着する。

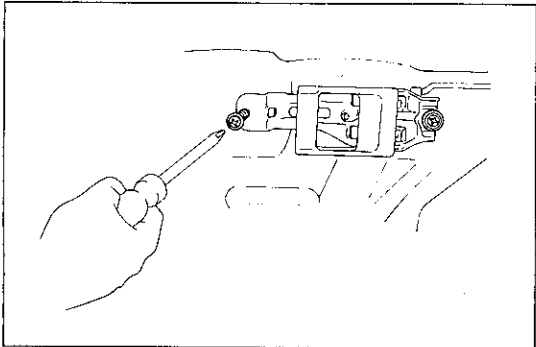

B9183

20 ドア インサイド ハンドル取り付け

(1) ドア インサイド ハンドルをスクリュ2本で取り付け、リンクを取り付ける。

21 ドア トリム ボード取り付け

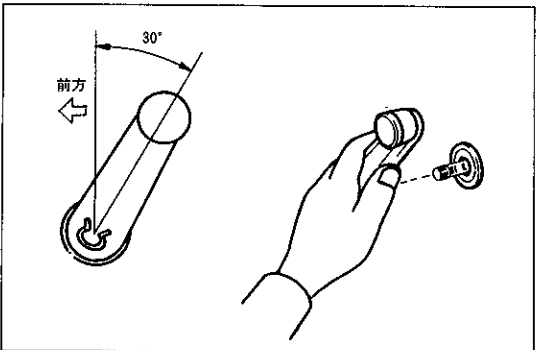

C1410

22 ウインド レギュレータ ハンドル取り付け

(1) スナップ リングを図のような向きに取り付ける。
 (2) ドア ガラス全閉状態で後方30°の位置にエスカッション プレートを介してウインド レギュレータ ハンドルを取り付ける。

23 パワー ウインド レギュレータ スイッチ取り付け

(1) パワー ウインド レギュレータ スイッチをアームレストに取り付け、灰皿を取り付ける。

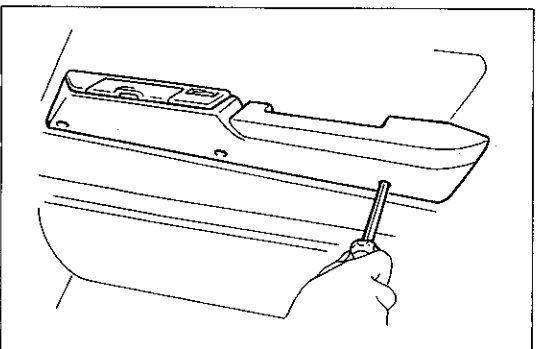

U0331

24 アームレスト取り付け

マニュアル ウインド レギュレータ車

(1) アームレストをスクリュ3本で取り付ける。

パワー ウインド車

(1) レギュレータ スイッチ用コネクタを取り付け、アームレストをスクリュ3本で取り付ける。

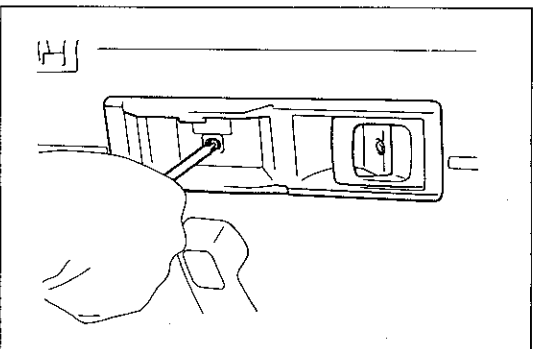

U0329

25 ドア インサイド ハンドル ベゼル取り付け

ハードトップ

構成図

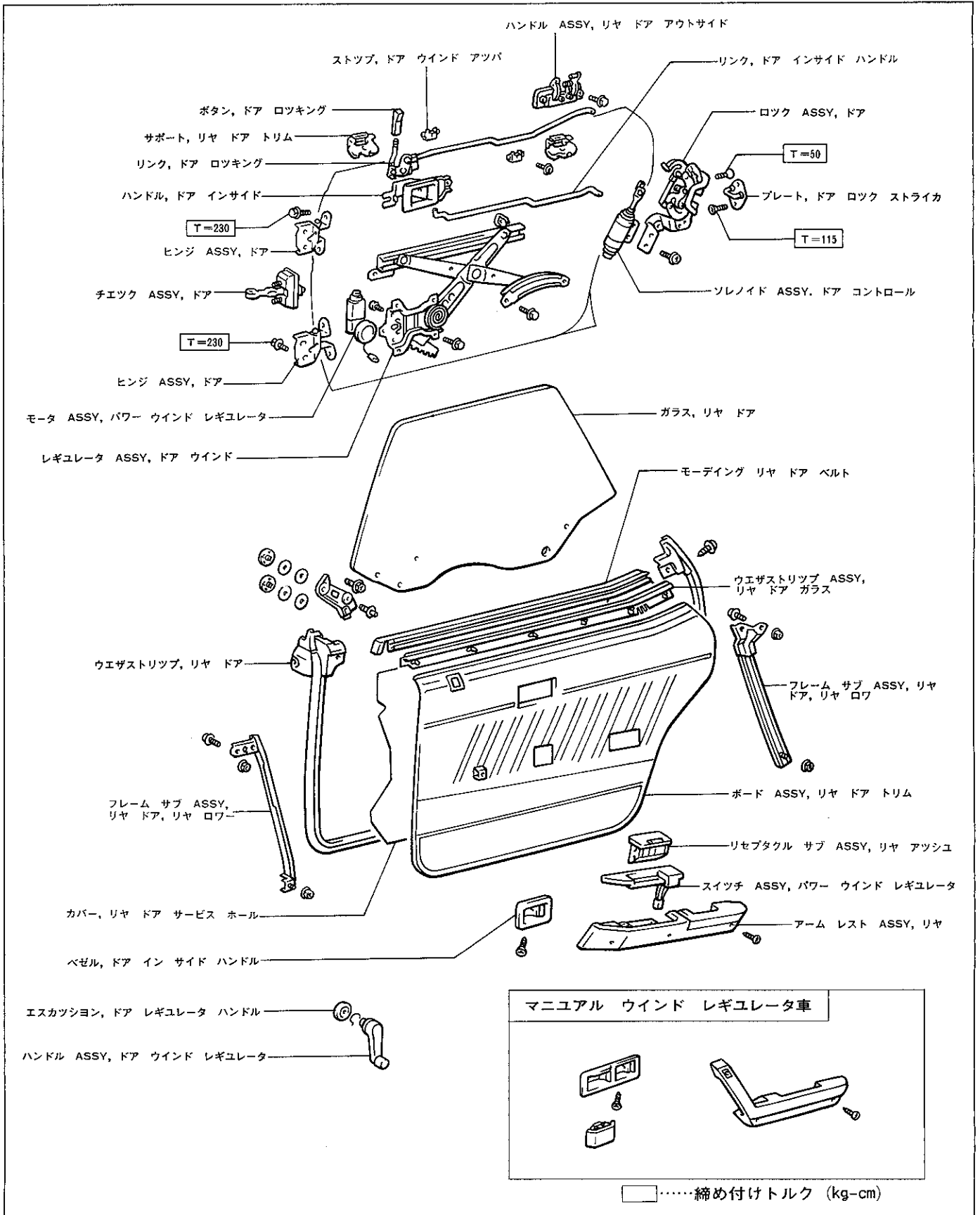

リヤ ドア分解

1 ドア インサイド ハンドル ベゼル取りはずし

マニュアル ウインド レギュレータ車

- (1) 灰皿をはずし、スクリユ2本をはずしてドア インサイド ハンドル ベゼルを取りはずす。

パワー ウインド車

- (1) スクリユをはずし、ドア インサイド ハンドル ベゼルを取りはずす。

2 アームレスト取りはずし

マニュアル ウインド レギュレータ車

- (1) スクリユ3本をはずしてアームレストを取りはずす。

パワー ウインド車

- (1) スクリユ3本およびコネクタを切り離してアームレストと共にレギュレータスイッチを取りはずす。

3 パワー ウインド レギュレータ スイッチ取りはずし

- (1) 灰皿を取りはずす。

- (2) ドライバを使用し、こじてパワー ウインド レギュレータ スイッチを取りはずす。

4 ウインド レギュレータ ハンドル取りはずし

- (1) ウエスをハンドルとドア トリム ポートの間に入れてスナップ リングをはずし、ウインド レギュレータ ハンドルを取りはずす。

5 ドア トリム ボード取りはずし

- (1) ドライバに保護テープを貼り、こじてドア トリム ボードを取りはずす。

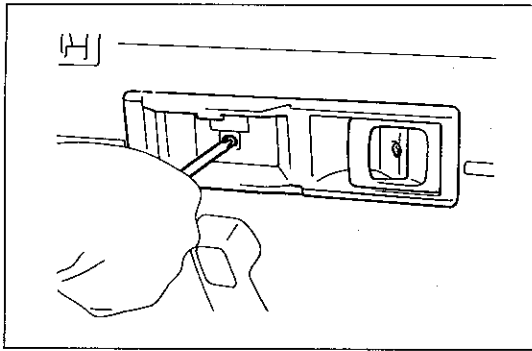

U0329

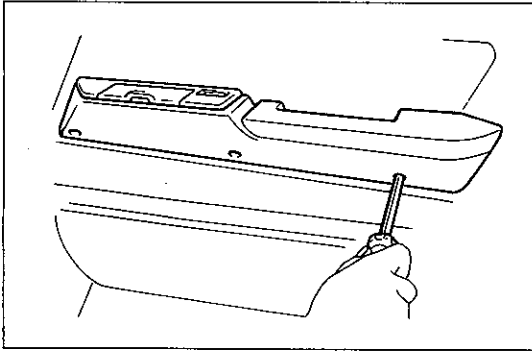

U0331

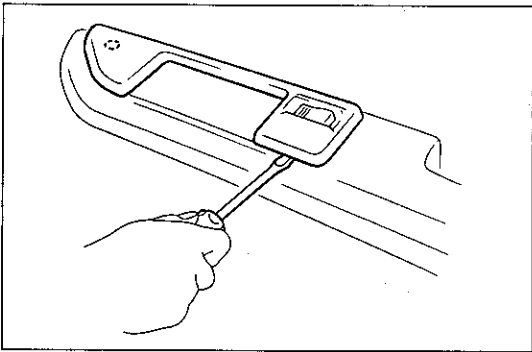

U0330

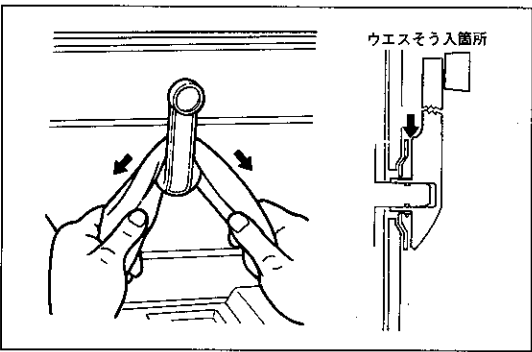

Z4931 Z3604

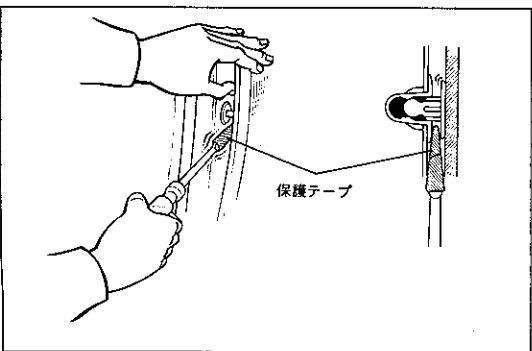

B9185

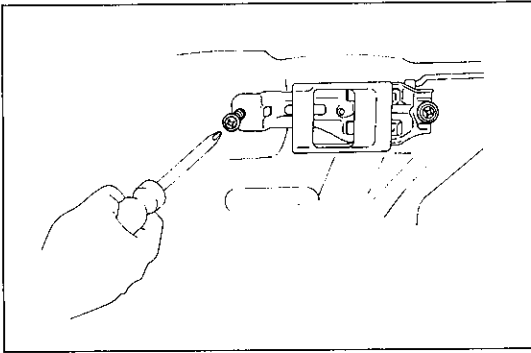

B9183

6 ドア インサイド ハンドル取りはずし

- (1) サービス ホール カバーの後ろ側を取りはずす。
- (2) スクリュ2本およびリンクをドア ロック側ではずし、ドア インサイド ハンドルを取りはずす。

7 サービス ホール カバー取りはずし

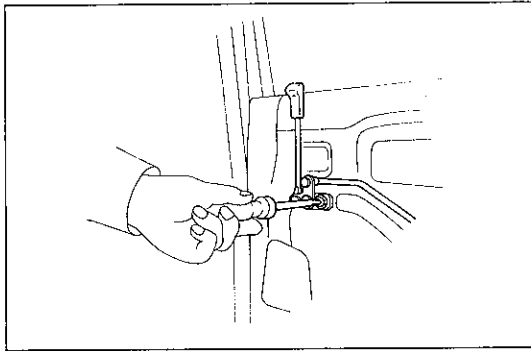

● B9224

8 ドア ロッキング コントロール リンク取りはずし

- (1) ドア ロック側でリンクをはずし、ドア ロッキング コントロール リンクを取りはずす。

9 ドア ベルト モールディング取りはずし

(S11-61参照)

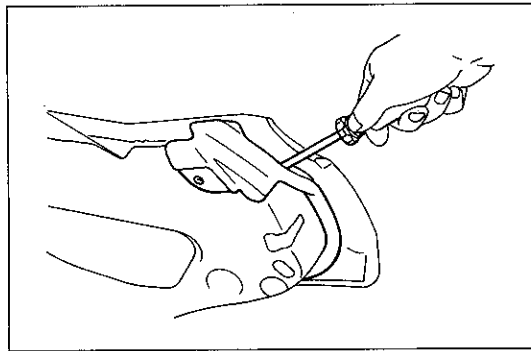

U0348

10 ドア ウエザストリップ取りはずし

- (1) スクリュ2本をおよびクリップ19個をはずし、ドア ウエザストリップを取りはずす。

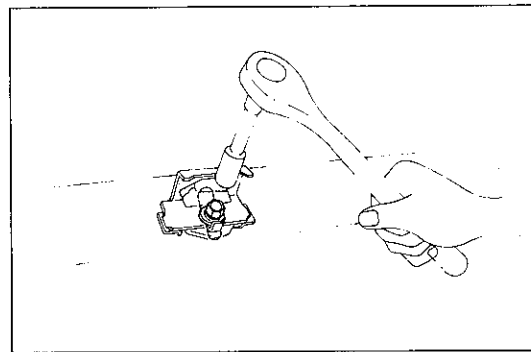

B9225

11 ドア トリム サポート取りはずし

- (1) ボルト2本をはずし、ドア トリム サポート2個を取りはずす。

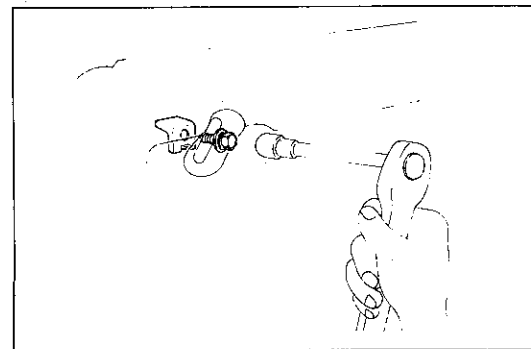

B9195

12 ドア ウインド ストップ取りはずし

- (1) ボルト2本をはずし、ドア ウインド ストップ2個を取りはずす。

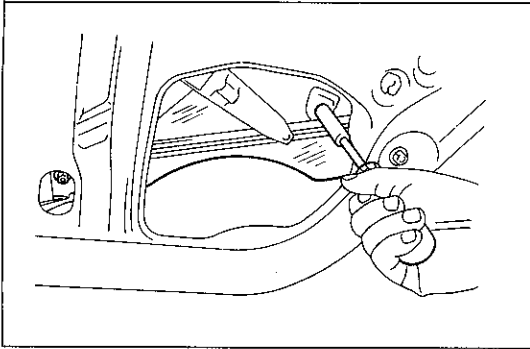

U0349

13 ドア ガラス取りはずし

(1) ナット 2 個をはずし、ドア ガラスを取りはずす。

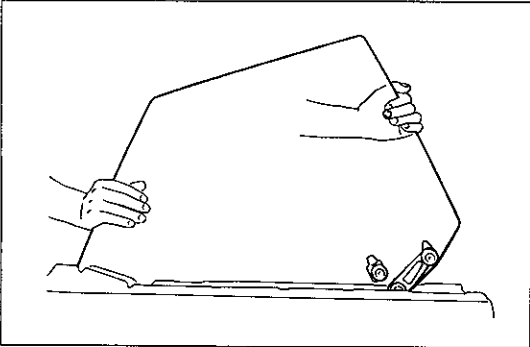

U0350

(2) フロント側からドア ガラスを取り出す。

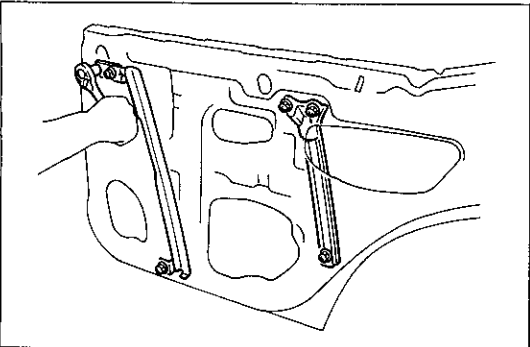

U0351

14 ドア ガイド フロントおよびリヤ取りはずし

(1) ナット 6 個をはずし、ドア ガイド フロントおよびリヤを取りはずす。

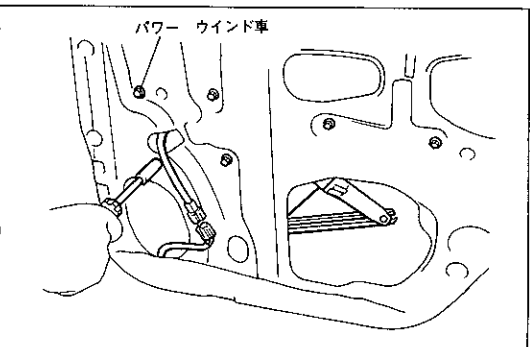

U0352

15 ウインド レギュレータ取りはずし

(1) コネクタを切り離す。(パワー ウインド車)
 (2) ボルト 5 本 (パワー ウインド車は 6 本) をはずし、ウインド レギュレータを取りはずす。

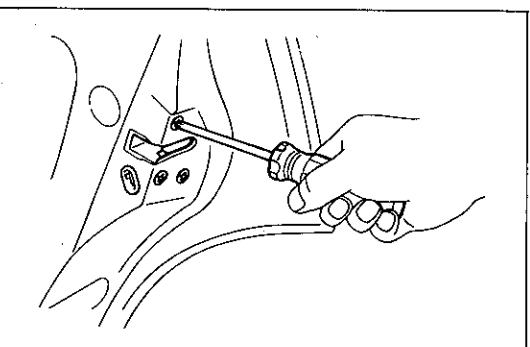

U0339

16 ドア ロック & ドア コントロール ソレノイド取りはずし

マニュアル式

(1) スクリュ 3 本をはずし、ドア ロックを取りはずす。

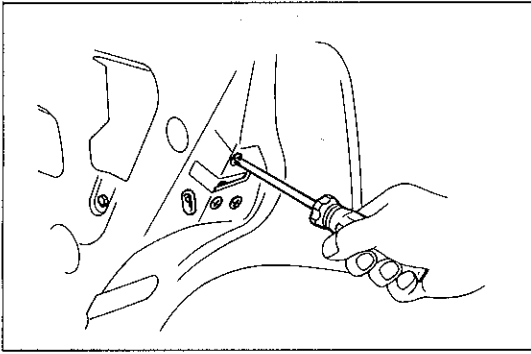

U0340

電磁式

- (1) ソレノイド用コネクタおよびリンクを切り離す。
- (2) ボルトおよびスクリユ3本をはずし、ドア ロック & ドア コントロール ソレノイドを取りはずす。
- (3) ドア ロックからスクリユ2本をはずし、ドア コントロール ソレノイドを取りはずす。

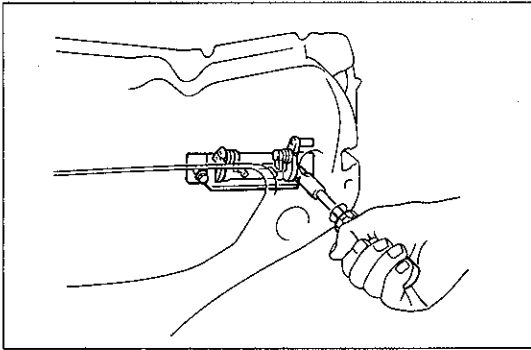

U0353

17 ドア アウトサイド ハンドル取りはずし

- (1) ボルト2本をはずし、ドア アウトサイド ハンドルを取りはずす。

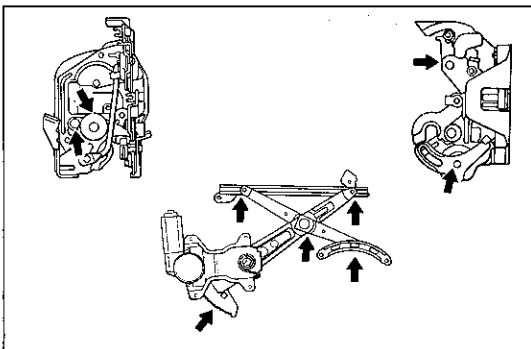

U0354 U0355 U0356

リヤ ドア組み付け

1 キヤツスル MP グリース No.2 塗布

- (1) ウインド レギュレータおよびドア ロックの矢印に示すしゅう動部にキヤツスル MP グリース No.2 を塗布する。

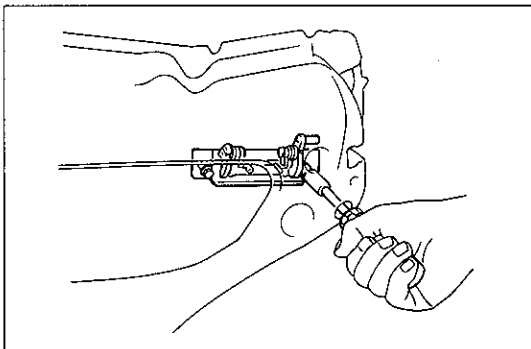

U0353

2 ドア アウトサイド ハンドル取り付け

- (1) ドア アウトサイド ハンドルをボルト2本で取り付けする。

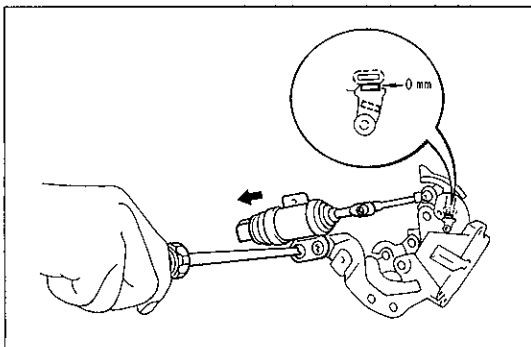

U0357

3 ドア コントロール ソレノイド取り付け (電磁式)

- (1) ドア ロックにドア コントロール ソレノイドのリンクを取り付け、スクリユ2本で仮り付けする。
- (2) ロック状態で図に示す箇所のすき間が0になるよう矢印の方向にソレノイドを動かして調整し、スクリユ2本を本締めする。

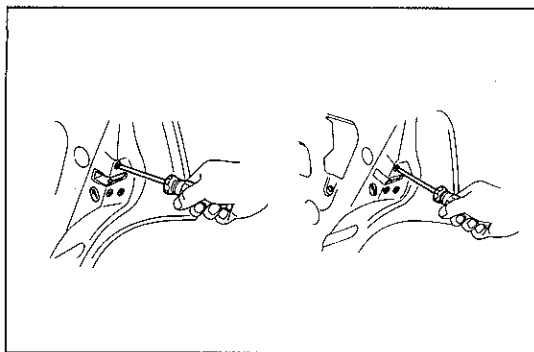

U0340 U0339

4 ドア ロック & ドア コントロール ソレノイド取り付け

マニュアル式

- (1) ドア ロックをスクリユ3本で取り付ける。

電磁式

- (1) ドア ロック & ドア コントロール ソレノイドをボルトおよびスクリユ3本で取り付ける。
 (2) ソレノイド用コネクタを接続する。

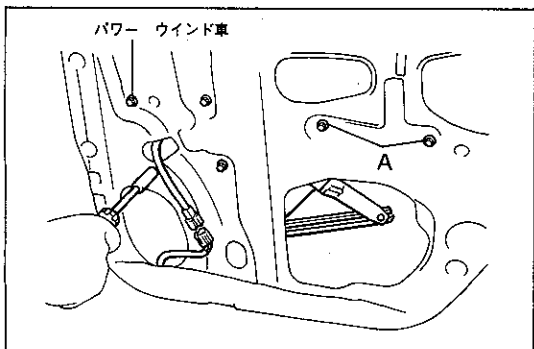

U0352

5 ウインド レギュレータ取り付け

- (1) ウインド レギュレータをボルト5本 (パワー ウインド車は6本) で取り付ける。
 〈参考〉 イコライザ アーム ブラケット取り付けボルトAは仮り締めし、ガラス調整後本締めする。
 (2) コネクタを接続する。 (パワー ウインド車)

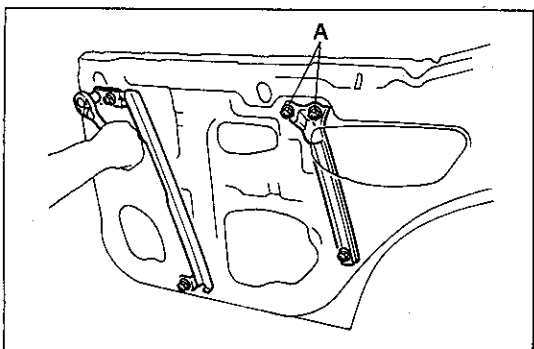

U0351

6 ドア ガイド フロントおよびリヤ取りはずし

- (1) ドア ガイド フロントおよびリヤをナット6個で取り付ける。
 〈参考〉 リヤ ガイド用ナットAは仮り締めし、ガラス調整後本締めする。

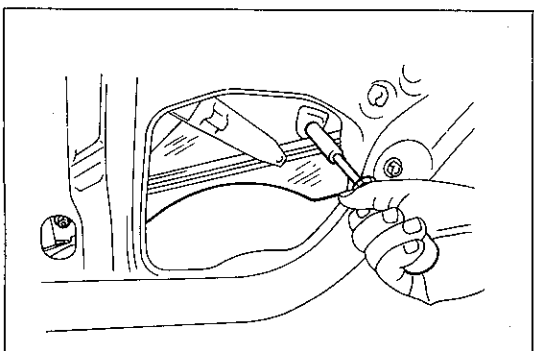

U0349

7 ドア ガラス取り付け

- (1) フロント側を先にそう入し、ナット2個で取り付ける。

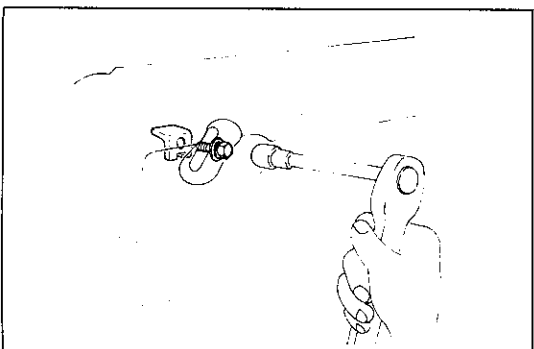

B9196

8 ドア ウインド ストップ取り付け

- (1) ドア ウインド ストップ2個をボルト2本で取り付ける。
 〈参考〉 ボルトは仮り締めし、ガラス調整後本締めする。

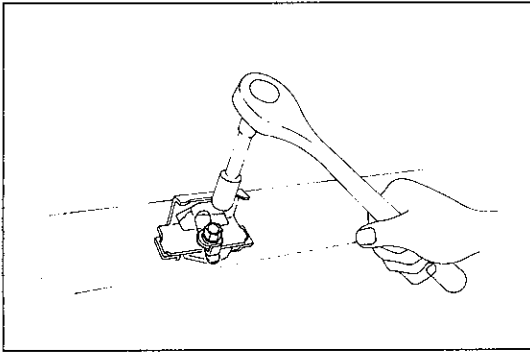

B9225

9 ドア トリム サポート取り付け

- (1) ドア トリム サポート 2個をボルト 2本で取り付ける。
 〈参考〉 ボルトは仮り締めし、ガラス調整後本締めする。

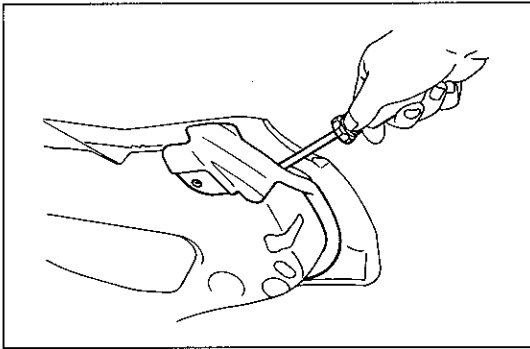

U0348

10 ドア ウエザストリップ取り付け

- (1) ドア ウエザストリップをスクリュ 2本およびクリップ 19個で取り付ける。

11 ドア ベルト モールディング取り付け

(S11-61参照)

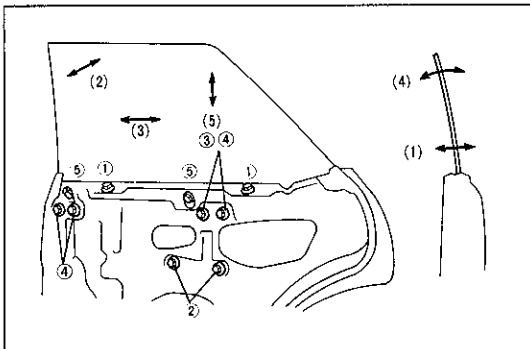

U0358

12 ドア ガラス調整

- (1) 横方向 (ベルト ライン部) …トリム サポート①で調整する。
 (2) 傾き……………イコライザ アーム ブラケット②で調整する。
 (3) 前後方向……………ドア リヤ ブラケット③で調整する。
 (4) 横方向 (ガラス上端部) ……ドア ブラケット上部のスタッド ボルト④で調整する。
 (5) 上下方向……………ドア ウインド ストップ⑤で調整する。

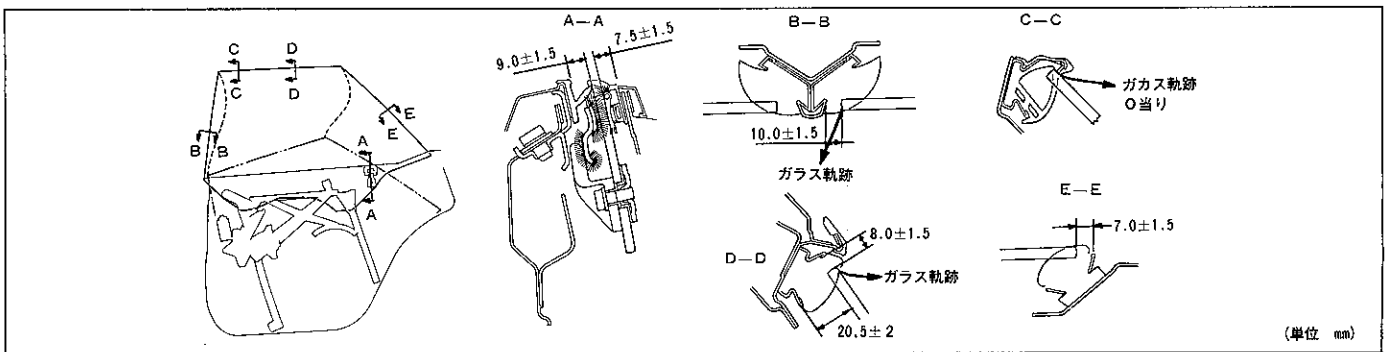

U0399

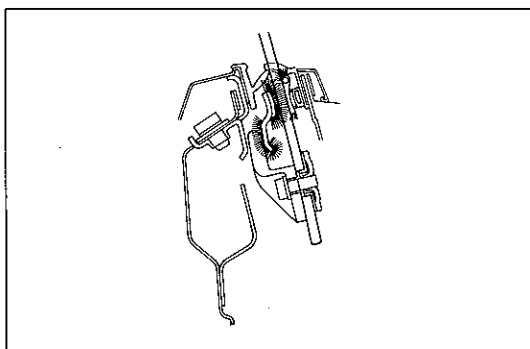

U0359

- (6) 調整後下記項目を確認する。

- ① ドアを閉めてガラスを全閉にした時、またはガラスを全閉状態でドアを閉めた時、上図に示す状態になること。
 ② ①の状態でもガラスを内側から押した時、外側クリップでガラスが止まり動かないこと。
 ③ ①の状態でもドアを開けた時、上記に示す軌跡を描くこと。
 ④ ガラスを半開時、トリム サポート部でガラスのガタが大きくないこと。

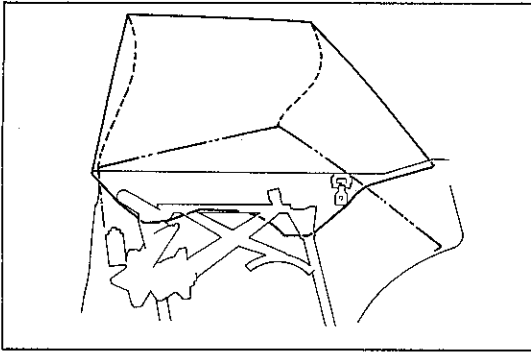

U0360

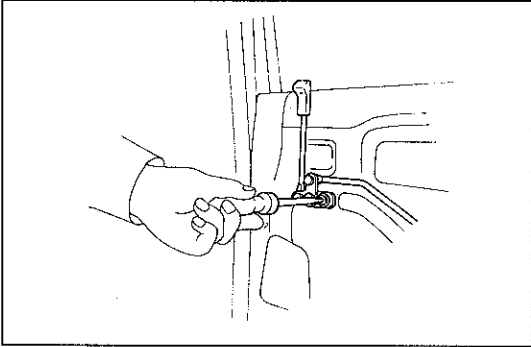

B9224

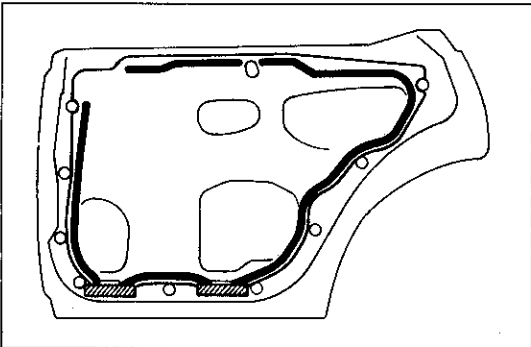

U0361

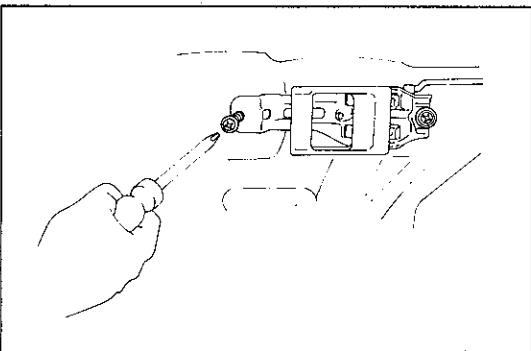

B9183

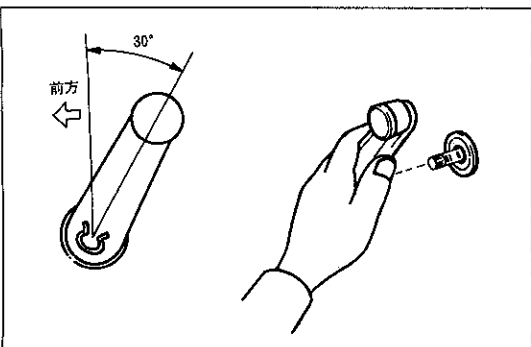

C1410

- ⑤ ドアを閉めた状態で、ガラス全域にわたり円滑に上下作動すること。
- ⑥ センタピラー部、ルーフ部では、ガラス端外側面がルーフサイドウエザストリップに接し、車両外側からガラス端が見えないこと。
- ⑦ ガラス上昇時、ガラスとルーフサイドウエザストリップが平行になり、ドアガラスストップ2個が同時に当たること。

13 ドア ロッキング コントロール リンク取り付け

- (1) ドア ロッキング コントロール リンクを取り付け、リンクをドア ロックに取り付ける。

14 サービス ホール カバー取り付け

- 〈参考〉 後ろ側はドア インサイド ハンドルを取り付けた後、接着する。

15 ドア インサイド ハンドル取り付け

- (1) ドア インサイド ハンドルをスクリュ2本で取り付け、リンクを取り付ける。

16 ドア トリム ボート取り付け

17 ウインド レギュレータ ハンドル取り付け

- (1) スナップ リングを図のような向きに取り付ける。
- (2) ドア ガラス全閉状態で後方30°の位置にエスカッションプレートを通してウインド レギュレータ ハンドルを取り付ける。

18 パワー ウインド レギュレータ スイッチ取り付け

19 アームレスト取り付け

20 ドア インサイド ハンドル ベゼル取り付け

ラッゲージ コンパートメント ドア

トーション バー脱着

1 リヤ シート取りはずし (LPG車)

(S11-122参照)

2 フューエル タンク取りはずし (LPG車)

(S11-129参照)

3 トーション バー取りはずし

(1) トーション バーをセンタ ブラケットから取りはずす。

(2) SSTを使用してトーション バーをラッゲージ コンパートメント ドア ヒンジから取りはずす。

SST 09804-22020

注意 トーション バーからSSTをはずさない。

(3) SSTを使用してトーション バーを押し上げ、後方に引つ張り取りはずす。

SST 09804-22020

(4) SSTを使用して1本目と同様に取りはずす。

SST 09804-22020

4 トーション バー取り付け

(1) トーション バー1本の片側をバー ブラケットにはめ込む。

(2) SSTを使用してもう片側をバー ブラケットにはめ込む。

SST 09804-22020

注意 トーション バーからSSTをはずさない。

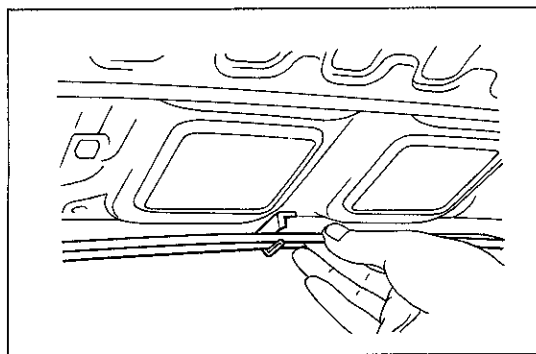

U0362

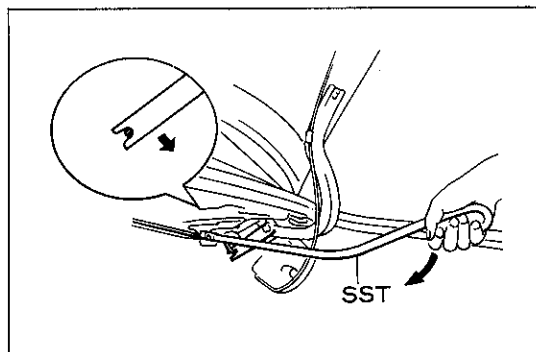

U1526

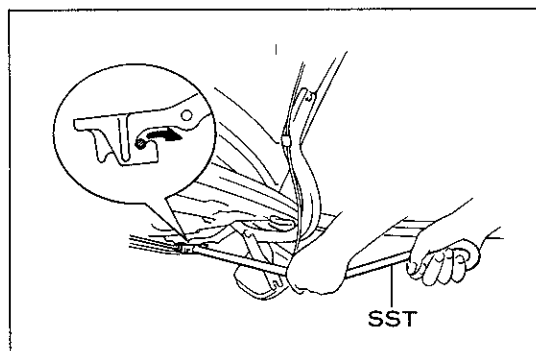

U1527

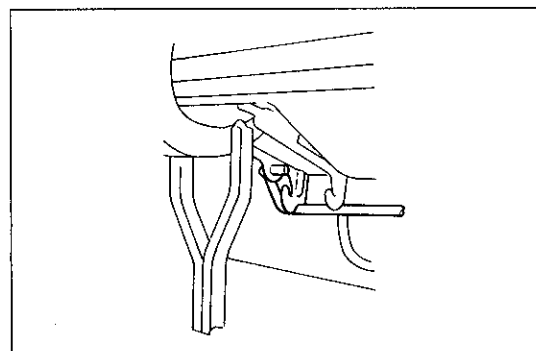

U1524

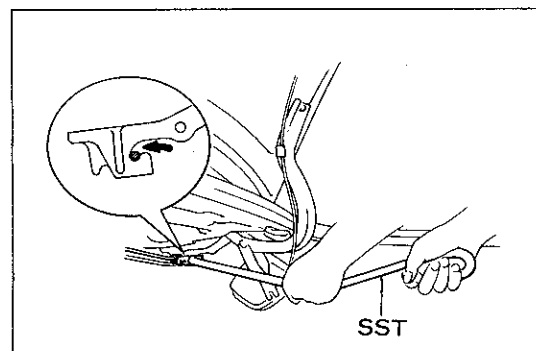

U1527

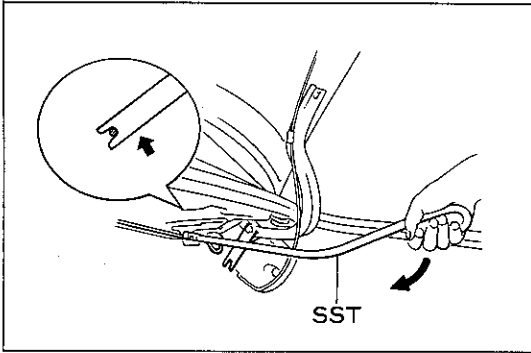

U1528

- (3) SSTを使用してトーシヨン バーを下げ、ラッゲージ コンパートメント ドア ヒンジにはめ込む。

SST 09804-22020

- (4) SSTを使用して1本目と同様にトーシヨン バーをヒンジにはめ込む。

SST 09804-22020

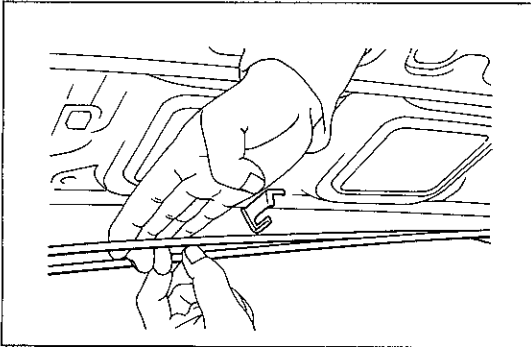

U0363

- (5) センタ ブラケットにトーシヨン バーをはめ込む。

注意 ブラケットを変形させない。

4 フューエル タンク取り付け (LPG車)

(S11-129参照)

5 リヤ シート取り付け (LPG車)

(S11-126参照)

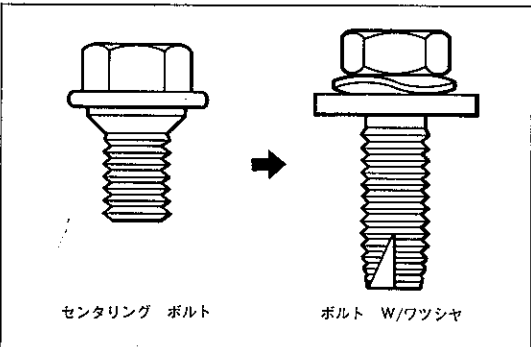

C0690

建て付け点検, 調整

注意 ラッゲージ コンパートメント ドア ヒンジ取り付けボルトはセンターリング ボルトが用いられているため建て付け調整ができません。ボルトをボルト ウィズ ワッシャ (M8) に交換して行い、調整後ボデー カラーを塗装する。

〈参考〉 基準値は新車時の状態を示す。

1 すき間点検, 調整

- (1) 取り付けボルトをゆるめて調整する。

基準値 ラッゲージ コンパートメント ドア ⊗ リヤ ウィンド ロワー モールディングとのすき間... 5.2 ± 2.0 mm

偏差 1.5mm以下

左右差 2.0mm以下

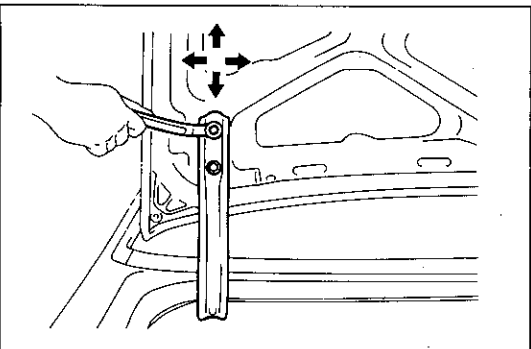

U1524

2 ドア ロック点検, 調整

- (1) ストライカ側のボルトをゆるめ、ストライカ位置を調整する。

基準 ラッゲージ コンパートメント ドア パネルのキー シリンダ付近を押してわずかにガタを感じる。

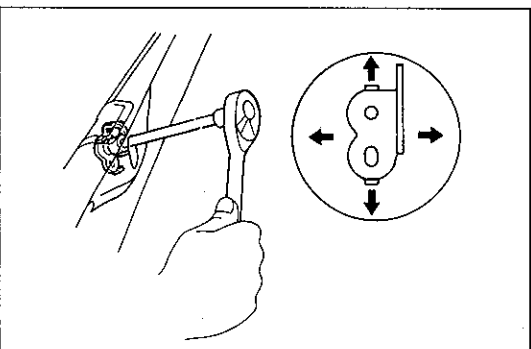

C1171

モールドイング

ウインドシールド モールドイング

構成図

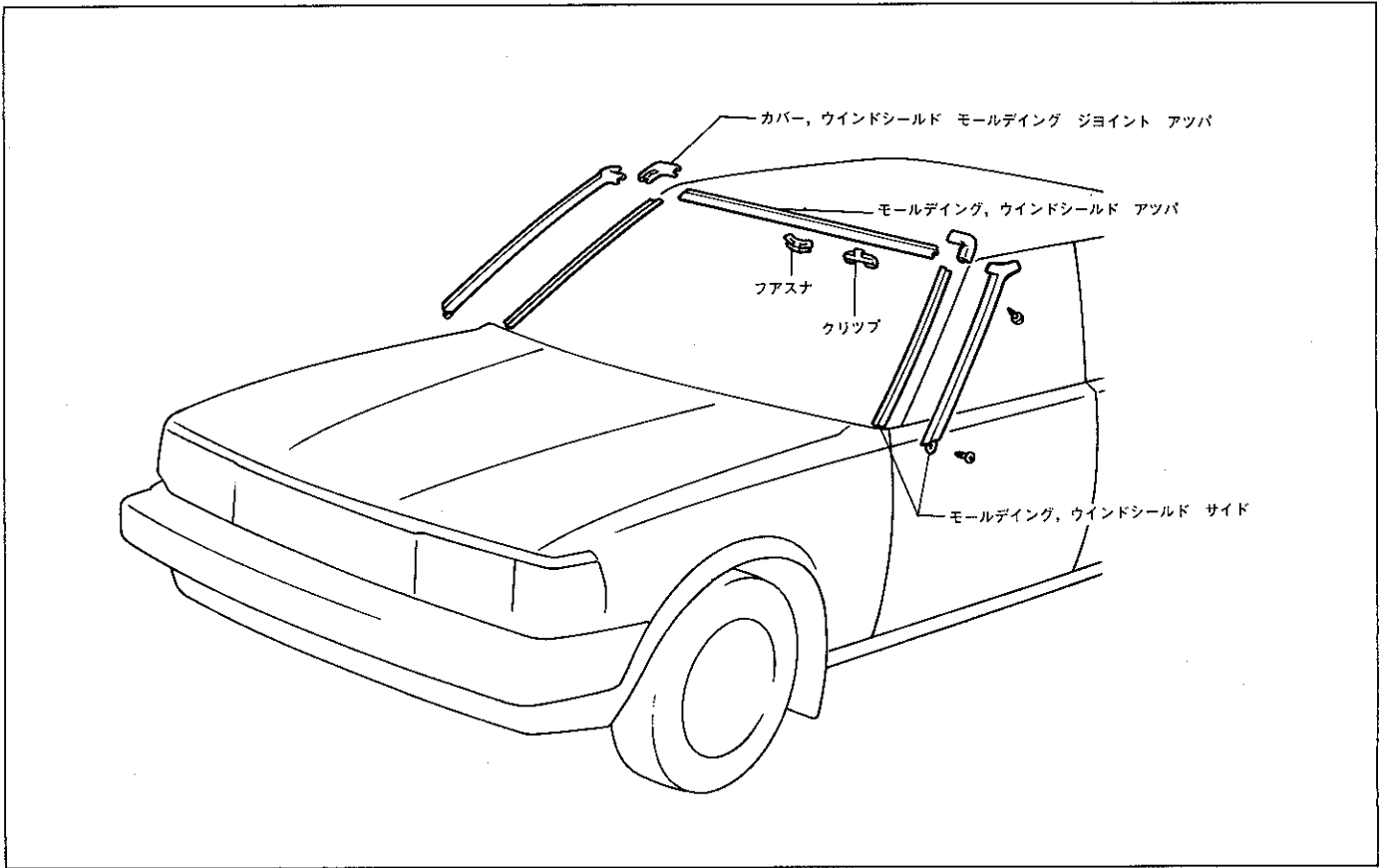

U0364

ウインドシールド モールドイング取りはずし

注意 ファスナおよびクリップを破損させないようにモールドイングを取りはずす。

1 ウインドシールド サイド モールドイング取りはずし

マークⅡ セダン

- (1) ボデーに保護テープを貼り付ける。
- (2) ファスナのツメをスクレッパで押し、サイド モールドイング外側をひねり上げるようにしてかん合をはずす。
- (3) サイド モールドイングおよびコーナ モールドイングを上方へ引き抜くようにして取りはずす。

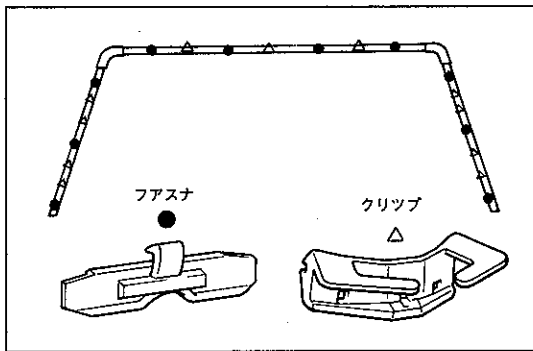

U0365

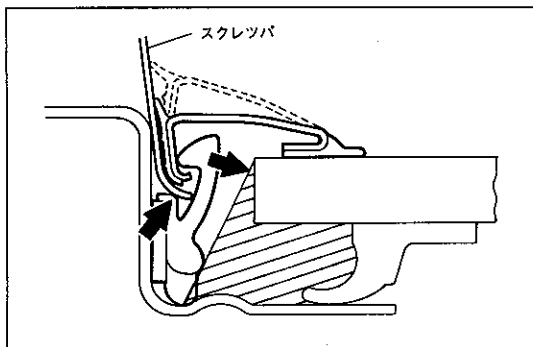

U0366

マークⅡ ハードトップ、チエイサー、クレスト

- (1) スクリュ5本をはずし、サイド モールディングを取りはずす。

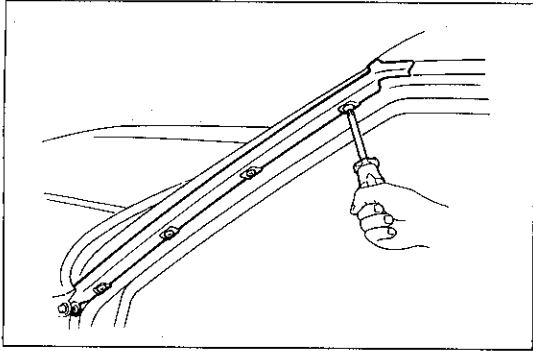

U0367

2 ウインドシールド アツパ モールディング取りはずし

- (1) ボデーに保護テープを貼り付ける。(マークⅡ ハードトップ、チエイサー、クレスト)
 (2) ファスナのツメをスクレッツパで押し、アツパ モールディング上部をひねり上げるようにしてかん合をはずす。

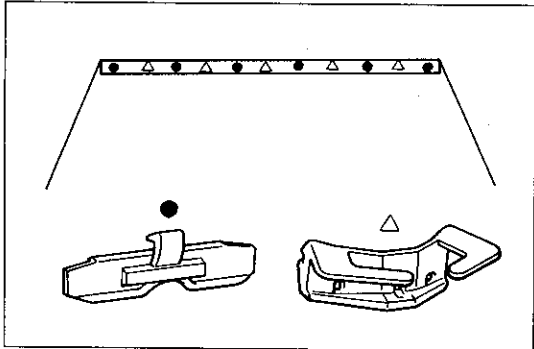

U0368

- (3) クリップのガラス側のツメがはがれないようにスクレッツパでクリップをガラスへ押し付けながら、モールディング後部をひねり上げるようにして端から順にクリップおよびファスナとモールディングのかん合をはずし、アツパ モールディングを取りはずす。

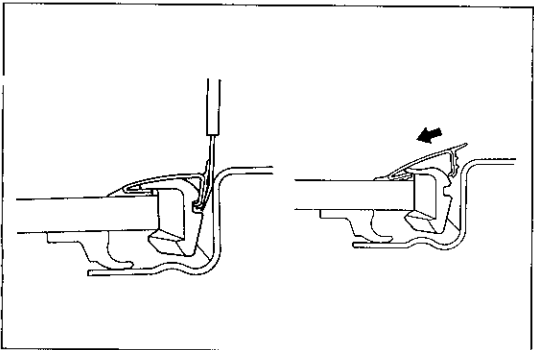

B O 0326 B O 0327

モールディング クリップ交換

1 クリップが破損した場合の交換要領

- (1) モールディングに新品のクリップを取り付ける。
 (2) 取り付けはクリップ a 部を引っ掛けてから b 部をはめ込む。
 (3) クリップそう人部の接着層を削り取る。

注意 ボデーに傷を付けない。

- (4) 削った部位にボデー シーラ ブラックを充てんする。

- (5) モールディング (クリップ付き) をアドヘシブ充てん部位にたたき込む。

注意 ・クリップとファスナが接触しない。

・クリップがガラスに確実に取り付けられていること。

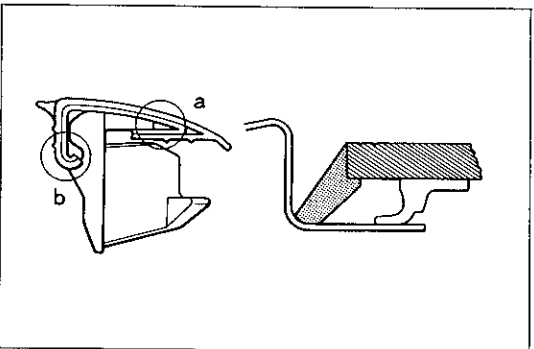

U0211

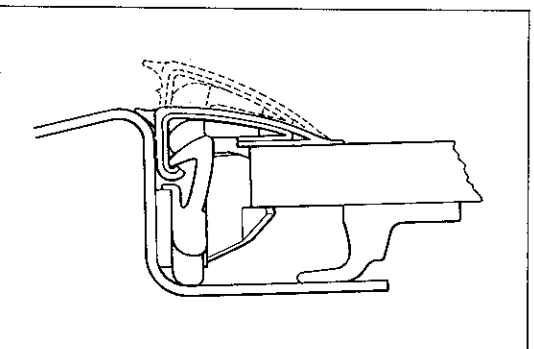

U0212

ファスナ交換

1 ファスナが破損した場合の交換要領

- (1) ファスナ取り付け部の接着部を削り取る。
 - 注意** ボデーに傷を付けない。傷が付いた部分には防錆用ウインドシーラを塗布する。
- (2) 接着部を完全に削り取り白ガスを含浸させたウエスで汚れを取り除く。
- (3) ボデー フランジ底面に当たるようにファスナを押し付けて貼り付ける。

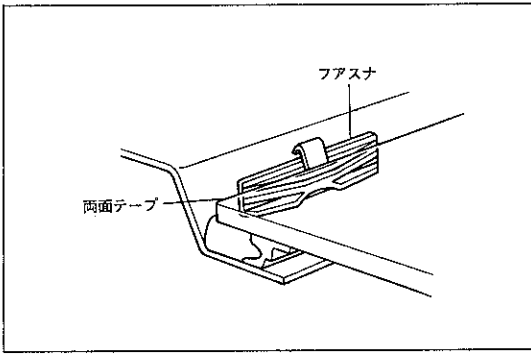

B00412

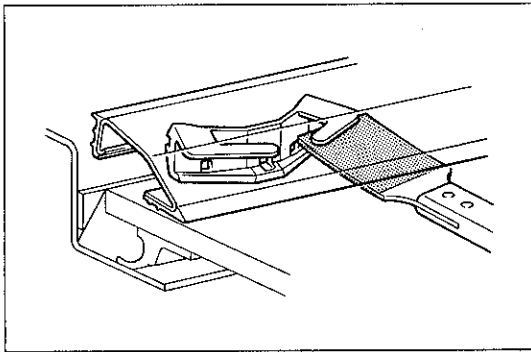

U0369

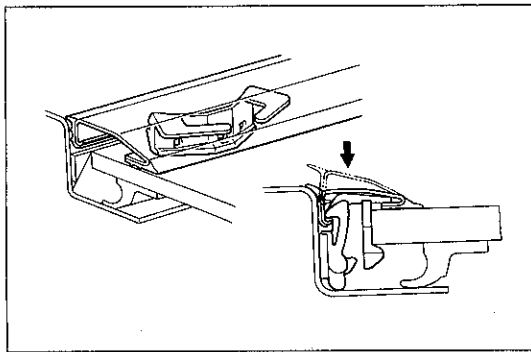

U0370

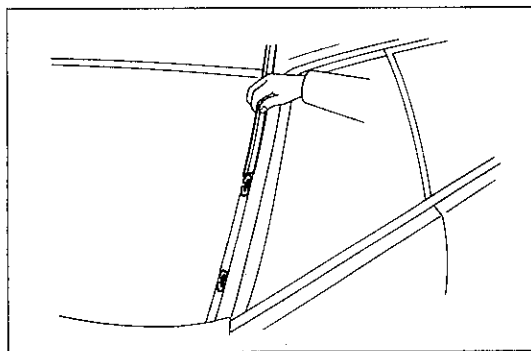

U0371

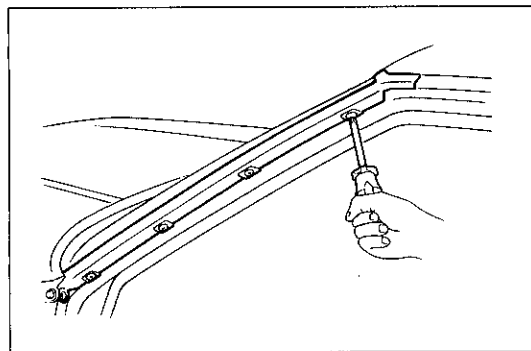

U0367

ウインドシールド モールドイング取り付け

1 ウインドシールド アツパ モールドイング取り付け

- (1) スクレツパを使用してクリップのアーム部を持ち上げモールドイングを取り付ける。
- (2) モールドイングのツメをファスナとボデーの間にたたき込み、ツメどうしをかん合させてモールドイングを固定する。
- (3) 取り付け後、ファスナが固着するまでモールドイングを押し付けておく。

2 サイド モールドイング取り付け

マークⅡ セダン

- (1) 上部のクリップからモールドイング下端をかん合させ、下側へスライドさせてクリップおよびファスナへモールドイングを取り付ける。
- (2) コーナ モールドイングを取り付け、上部ファスナにサイドモールドイングを取り付ける。

マークⅡ ハードトップ, チエイサー, クレスタ

- (1) サイド モールドイングをスクリュ5本で取り付ける。

ルーフ ドリツプ、ロツカ パネル モールディング

構成図

マークII セダン

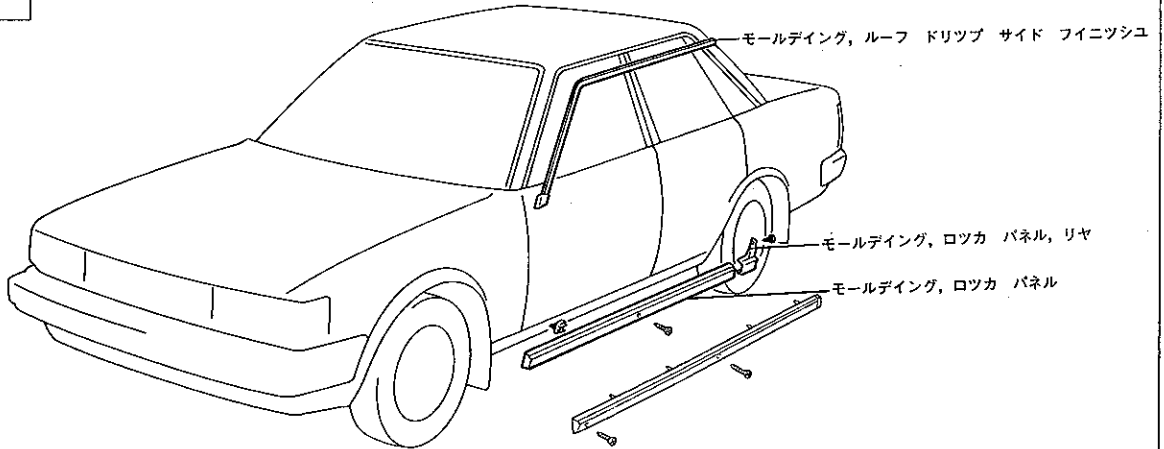

マークII ハードトップ

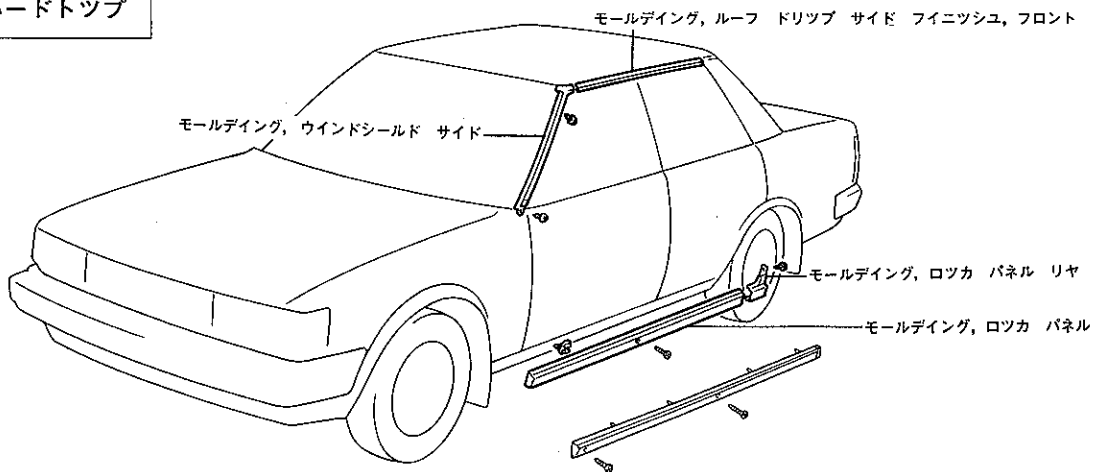

チエイサー、クレスト

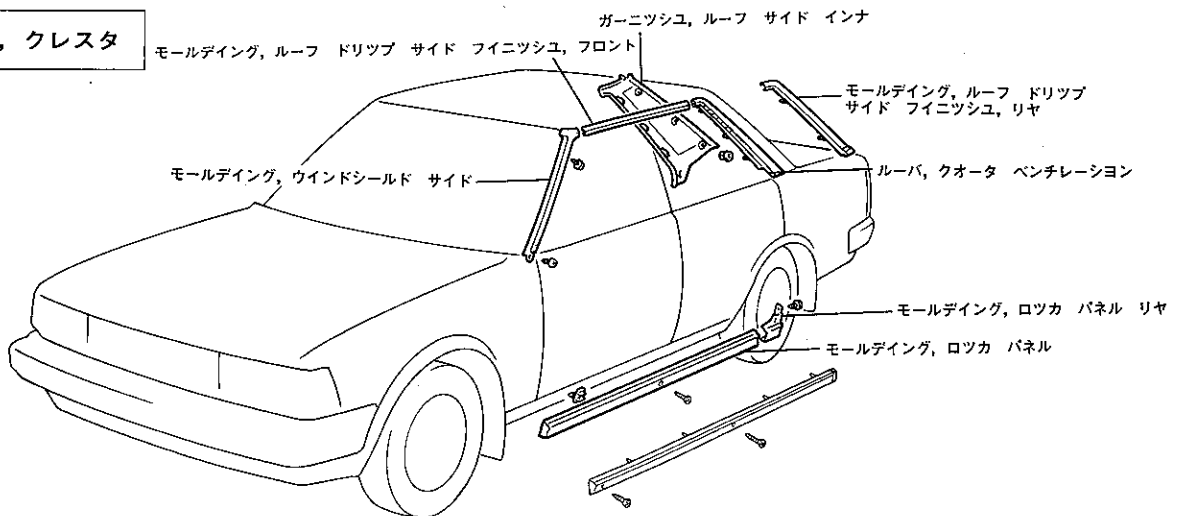

U1120 U0400 U0401

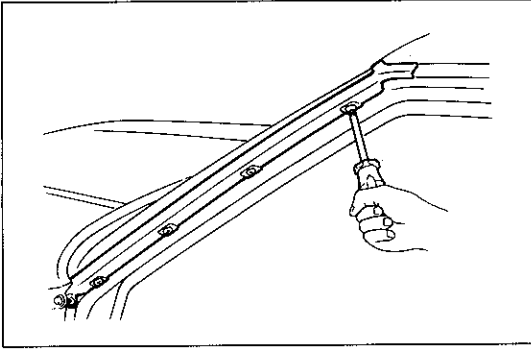

U0367

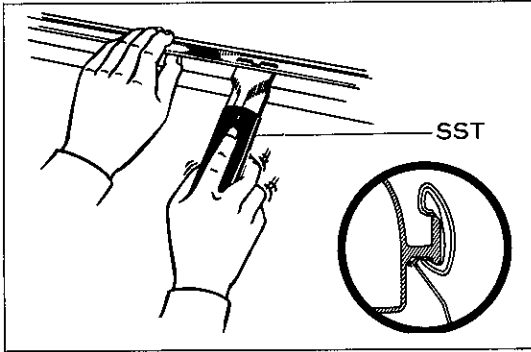

BO0213

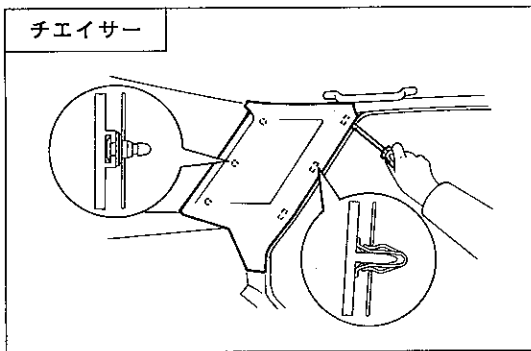

U0372

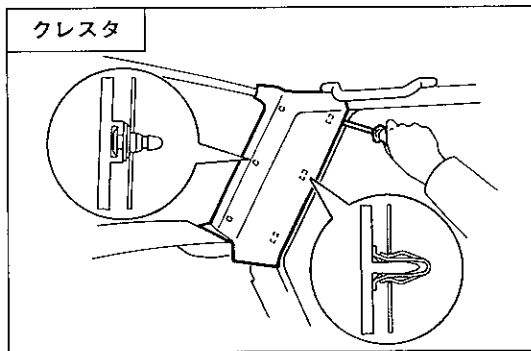

U0373

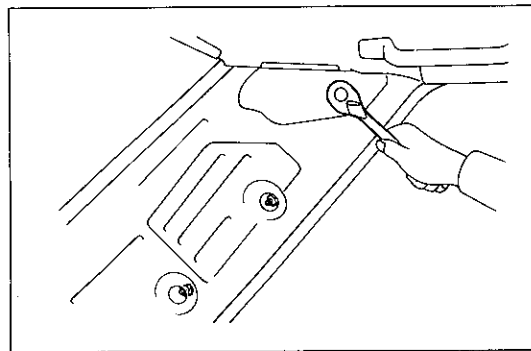

U0374

ルーフ ドリツプ モルディング取りはずし

- 1 ウインドシールド サイド モルディング取りはずし (マークII ハードトップ, チエイサー, クレスタ)

(1) スクリユ5本をはずし, ウインドシールド サイド モルディングを取りはずす。

- 2 ルーフ ドリツプ モルディング取りはずし

SST 09806-30010

- 3 ルーフ サイド インナ ガーニツシュ取りはずし

(1) ドライバに保護テープを貼り, クリツプ位置をこじてルーフ サイド インナ ガーニツシュを取りはずす。

- 4 クォータ ベンチレーション ルーバ取りはずし (チエイサー)

(1) ディープ ソケット レンチ (8mm) を使用してナツト 3個をはずす。

注意 ナツトを落とさない。

(2) ドライバに保護テープを貼り, クォータ ベンチレーション ルーバ下部のクリツプをこじて取りはずし, クォータ ベンチレーション ルーバを取りはずす。

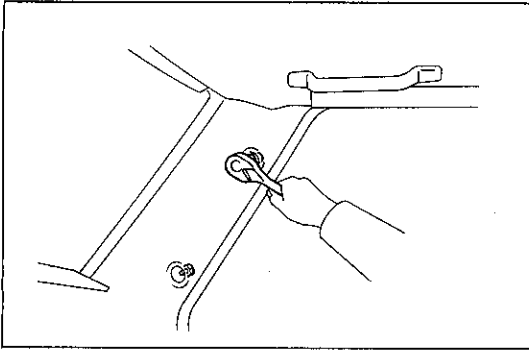

U0375

5 ルーフ ドリツプ サイド ファイニツシュ モールディング取りはずし (クレスタ)

- (1) デイープ ソケット レンチ (8mm) を使用してナット 2 個をはずし、ルーフ ドリツプ サイド ファイニツシュ モールディングを取りはずす。

注意 ナットを落とさない。

ルーフ ドリツプ モールディング取り付け

1 ルーフ ドリツプ サイド ファイニツシュ モールディング取り付け (クレスタ)

注意 ナットを落とさない。

2 クオータ ベンチレーション ルーバ取り付け (チエイサー)

- (1) クリップをはめ込み、デイープ ソケット (8mm) を使用してナット 3 個で取り付ける。

注意 ナットを落とさない。

3 ルーフ サイド インナ ガーニツシュ取り付け

- (1) クリップ位置を合わせ、クリップ付近をたたいて取り付ける。

4 ルーフ ドリツプ モールディング取り付け

- (1) ボデーにアツパ側を先に取り付け、ロー側を手で打ち込む。

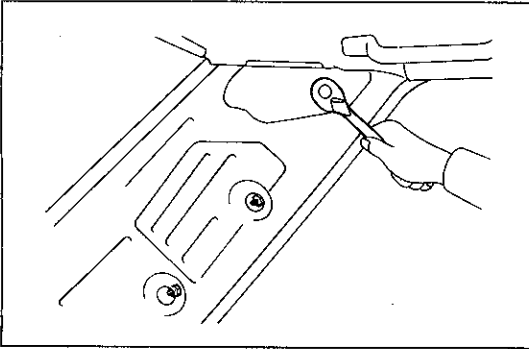

U0374

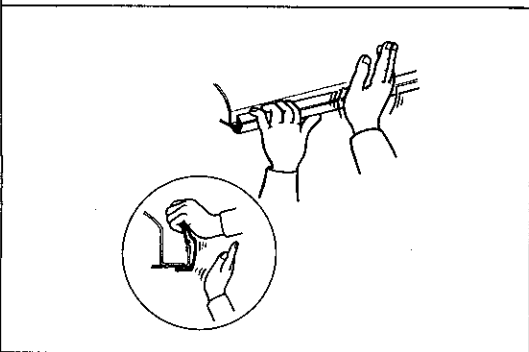

B00104

5 ウインドシールド サイド モールディング取り付け (マーク II ハードトップ, チエイサー, クレスタ)

- (1) ウインドシールド サイド モールディングをスクリュ 5 本で取り付ける。

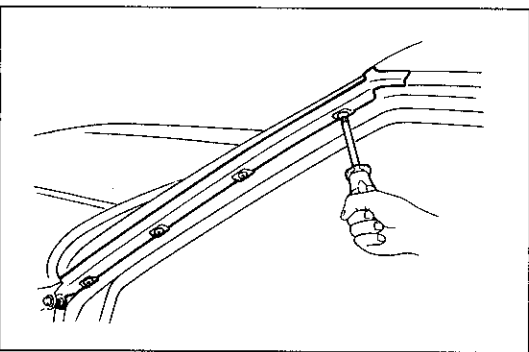

U0367

ロツカ パネル モールディング取りはずし

1 リヤ ホイール取りはずし (マーク II グランデ, チエイサー アバンテ, クレスタ スーパールーセント)

2 ロツカ パネル モールディング取りはずし

- (1) スクリュ 2 本を取りはずす。(マーク II グランデ, チエイサー アバンテ, クレスタ スーパールーセントはスクリュ 2 本をはずしてリヤ モールディングを取りはずす。)

- (2) スクレッツパに保護テープを貼り、クリップ位置付近をこじて取りはずす。

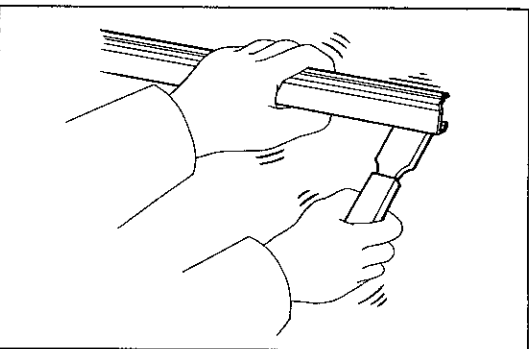

B00448

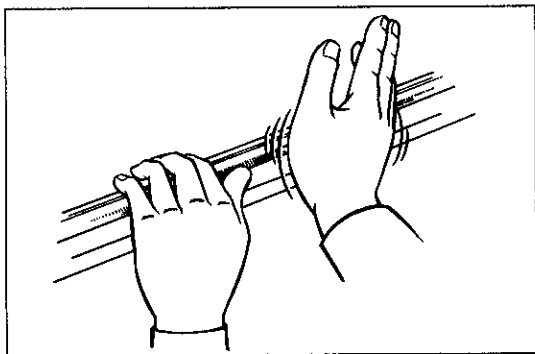

B 00110

3 ロツカ パネル モールディング取り付け

- (1) クリップ穴を合わせ、ロツカ パネル モールディングを手で打ち込む。
- (2) スクリュ 2本を取り付ける。(マークII グランデ、チエイサーアバンデ、クレスト スーパールーセントはリヤ モールディングを取り付け、スクリュ 2本で取り付ける。)

注意 再組み付けの場合は、クリップは新品と交換する。

4 リヤ ホイール取り付け (マークII グランデ、チエイサーアバンデ、クレスト スーパールーセント)

アウトサイド モールディング

構成図

マークII セダン、クレスト

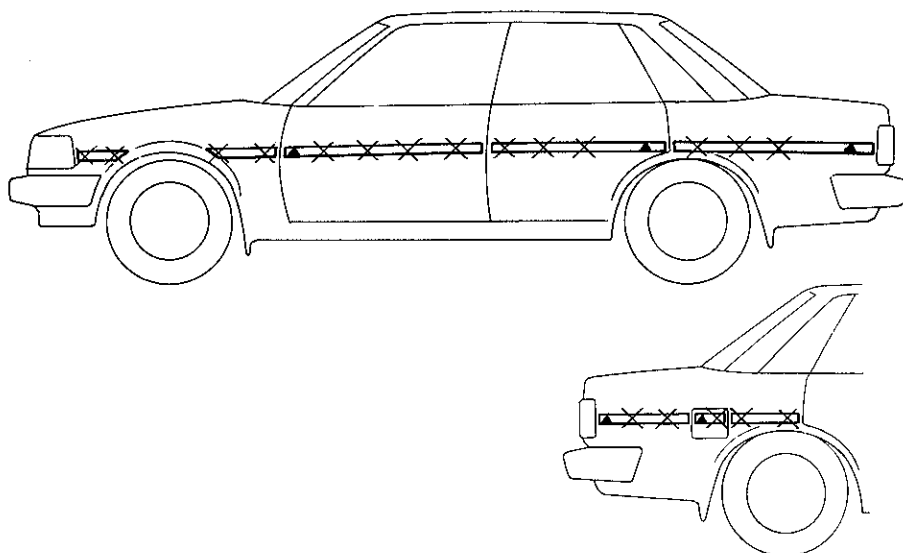

マークII ハードトップ、チエイサー

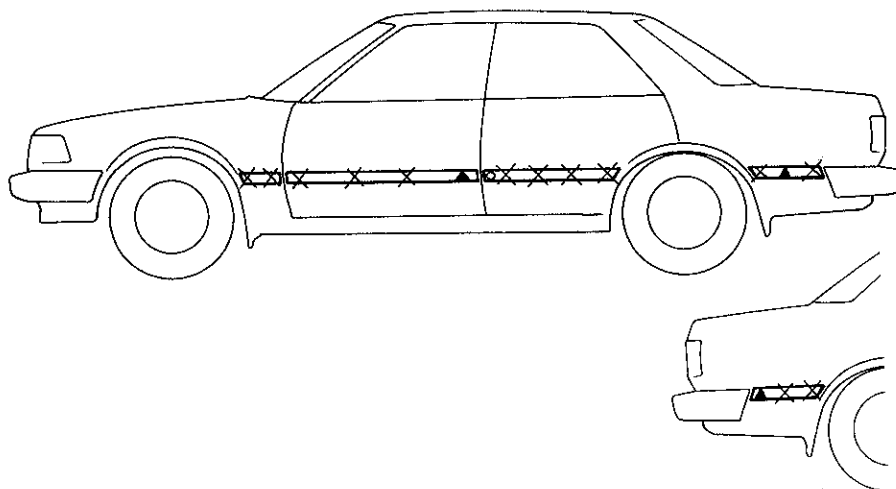

○……接着箇所 ▲……ナット ×……クリップ

U0376 U0377

アウト サイド モールディング取りはずし

1 ナット取りはずし

- (1) ボックス ドライバを使用してモールディング取り付け用ナットを取りはずす。

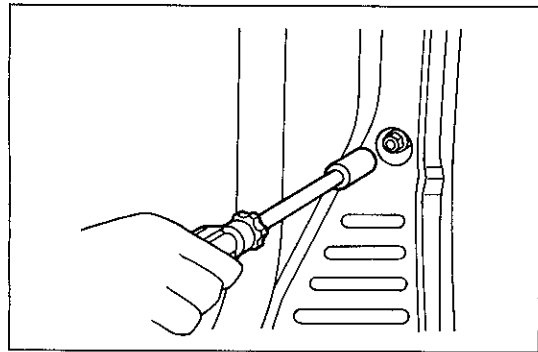

C 0565

2 接着剤塗布箇所取りはずし (マークⅡ ハードトップ, チェイサー)

- (1) スクレツパに保護テープを貼り、リヤ ドア モールディング 前端部40mmぐらいをはがす。

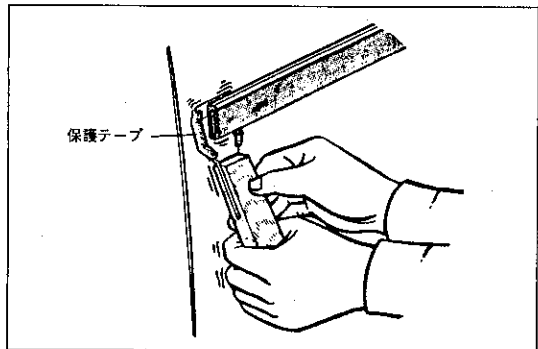

Z 8840

3 クリップ取りはずし

- (1) クリップ リムーバに保護テープを貼り、モールディング取り付け用クリップを取りはずす。

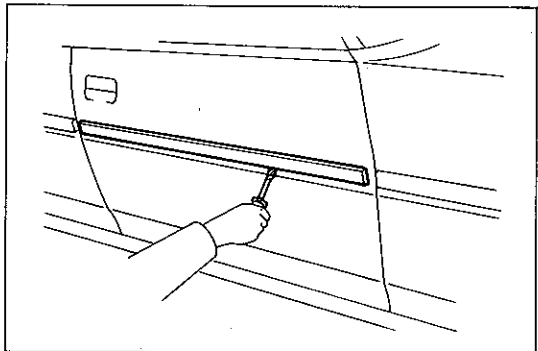

U 0378

アウトサイド モールディング取り付け

1 リヤ ドア アウトサイド モールディング取り付け (マークⅡ ハードトップ, チェイサー)

- (1) 白ガソリンでモールディング取り付け部の汚れを拭き取り、きれいなウエスにアルコールを含ませて拭き取る。また水滴が付着している場合は空拭きをする。
- (2) 離形紙をはずし、両面テープ打ち抜き部に接着剤をピート状に塗布し、クリップ位置を合わせてリヤ ドア アウトサイド モールを取り付ける。

注意 接着剤塗布後4分以内に取り付ける。

- (3) アウトサイド モールディングを手で十分に圧着し、接着剤がはみだした場合は、きれいなウエスに白ガソリンを浸し拭き取った後、乾いたウエスでふたたび拭き取る。

注意 取り付けから圧着までは1分以内に行う。

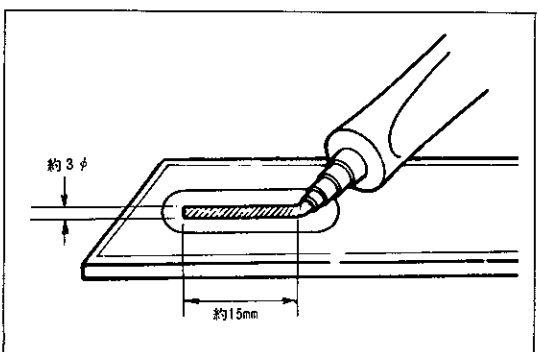

Z 0672

2 クリップ取り付け

3 ナット取り付け

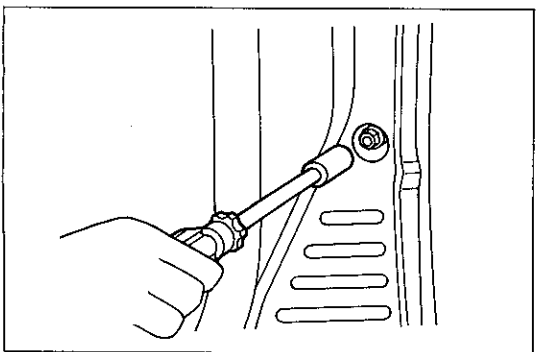

C 0565

ドア ベルト, ドア フレーム モールディング

構成図

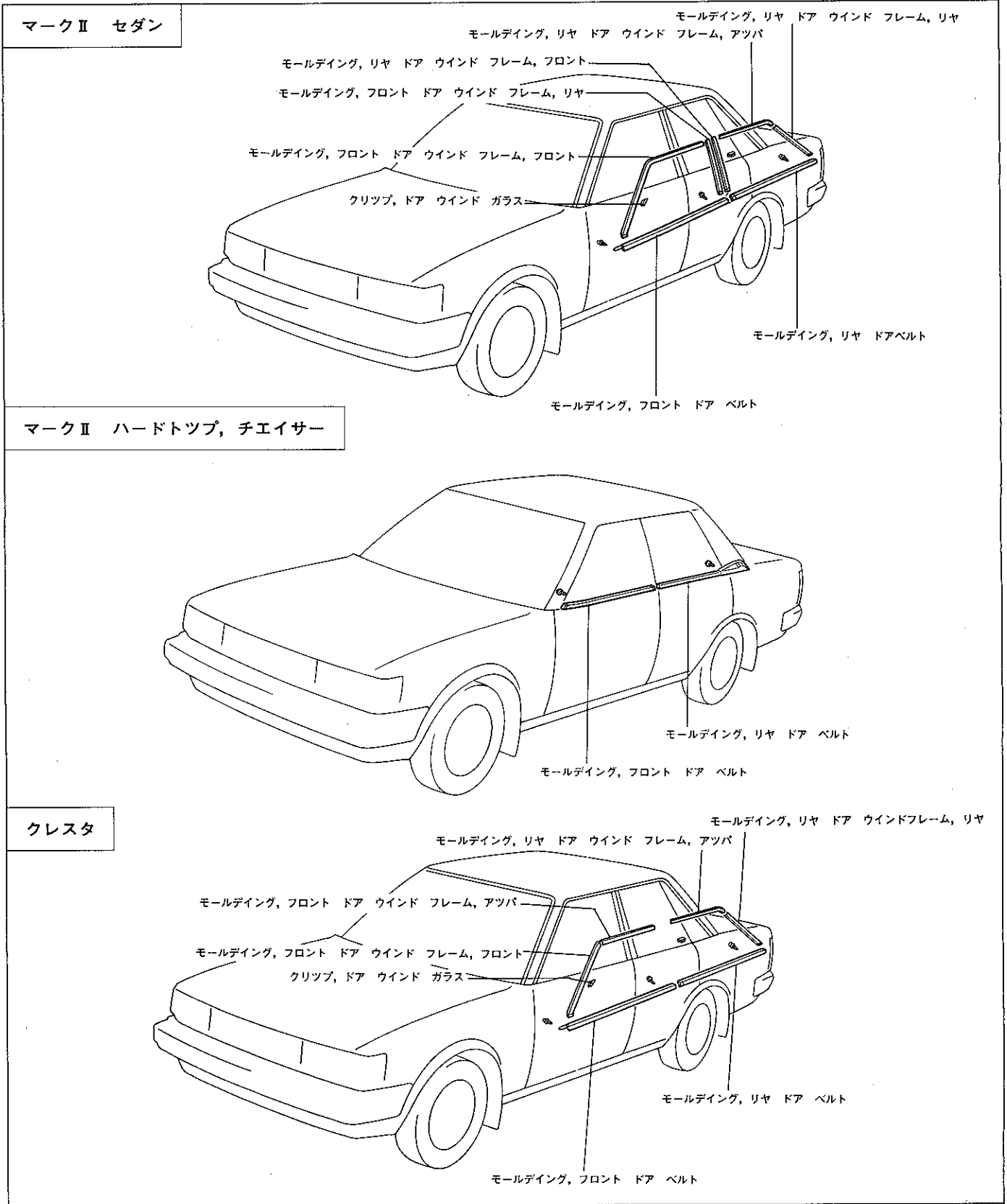

U1121 U0402 U1122

ドア ベルト モールディング取りはずし

マークII セダン, クレスタ

- 1 ドア ガラス取りはずし
(S11-17, 35参照)
- 2 ドア ウエザストリップ No.2 取りはずし
- 3 ドア ウインド ガラス取りはずし (リヤ ドア)
(S11-36参照)

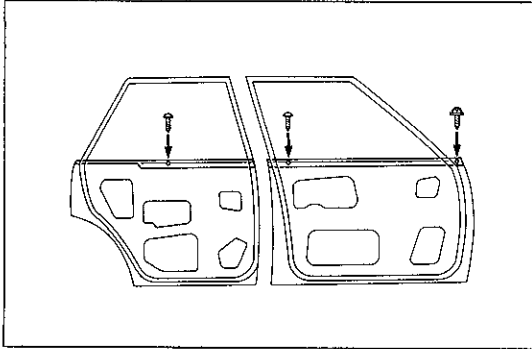

B O 0335

- 4 フロント ドア ベルト モールディング取りはずし
(1) スクリュ2本をはずし, フロント ドア ベルト モールディングを取りはずす。
- 5 リヤ ドア ベルト モールディング取りはずし
(1) スクリュをはずし, リヤ ドア ベルト モールディングを取りはずす。

マークII ハードトップ, チェイサー

- 1 フロント ロー フレーム シール取りはずし (フロント ドア)
(S11-25参照)
- 2 ドア トリム ボード取りはずし (リヤ ドア)
(S11-42参照)

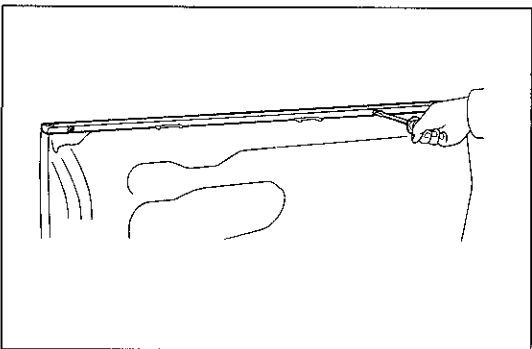

U 0379

- 3 フロント ドア ベルト モールディング取りはずし
(1) スクリュ2本をはずし, フロント ドア ベルト モールディングを取りはずす。

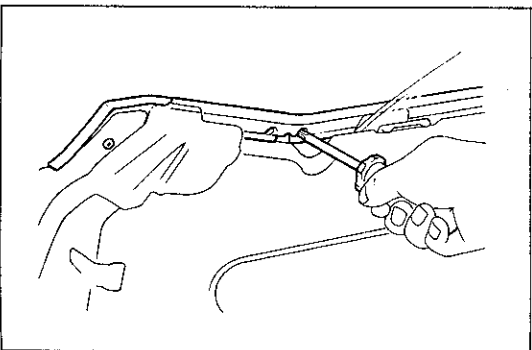

U1113

- 4 リヤ ドア ベルト モールディング取りはずし
(1) スクリュ2本をはずし, リヤ ドア ベルト モールディングを取りはずす。

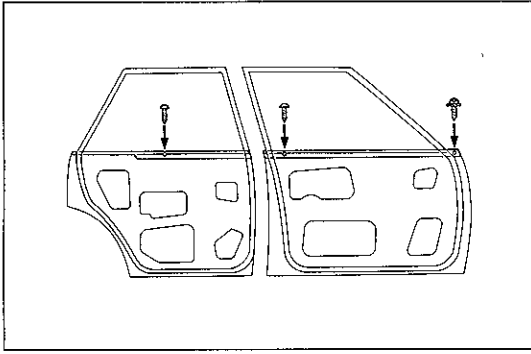

B O 0335

ドア ベルト モールディング取り付け

マークII セダン, クレスタ

- 1 リヤ ドア ベルト モールディング取り付け
 - (1) リヤ ドア ベルト モールディングをスクリユで取り付ける。
- 2 フロント ドア ベルト モールディング取り付け
 - (1) フロント ドア ベルト モールディングをスクリユ2本で取り付ける。
- 3 ドア ウインド ガラス取り付け (リヤ ドア)

(S11-38参照)
- 4 ドア ウエザストリップ No.2 取り付け
- 5 ドア ガラス取り付け

(S11-21, 38参照)

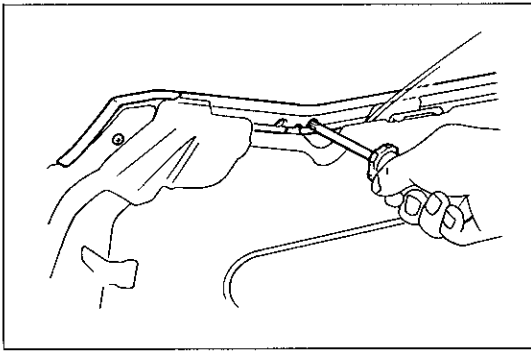

U1113

マークII ハードトップ, チェイサー

- 1 リヤ ドア ベルト モールディング取り付け
 - (1) リヤ ドア ベルト モールディングをスクリユ2本で取り付ける。
- 2 フロント ドア ベルト モールディング取り付け
 - (1) フロント ドア ベルト モールディングをスクリユ2本で取り付ける。
- 3 ドア トリム ボード取り付け (リヤ ドア)

(S11-48参照)
- 4 フロント ロー フレーム シール取り付け (フロント ドア)

(S11-29参照)

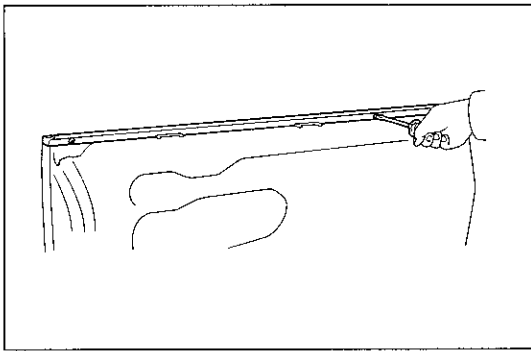

U0379

フロント ドア フレーム モールディング取りはずし

- 1 ドア ガラス取りはずし

(S11-17参照)
- 2 ドア ベルト モールディング取りはずし
 - (1) スクリユ2本をはずし、フロント ドア ベルト モールディングを取りはずす。
- 3 ドア ガラス ラン取りはずし

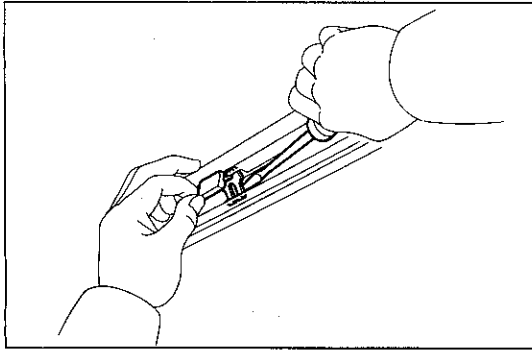

B00336

4 ドア ウインド ガラス クリップ取りはずし

- (1) ドライバに保護テープを貼り付ける。
- (2) ドライバでこじ、ツメを引き出すようにしてドア ウインド ガラス クリップを取りはずす。

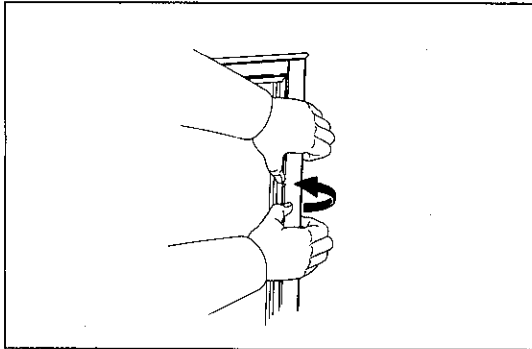

B00355

5 ドア フレーム モールディング取りはずし

- (1) 手でモールディングをこじるようにしてドア フレーム モールディングを取りはずす。

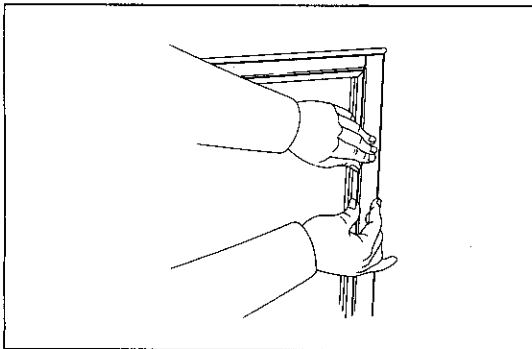

B00354

フロント ドア フレーム モールディング取り付け

1 フロント ドア フレーム モールディング取り付け

- (1) ドア フレーム モールディングを手ではめ込む。

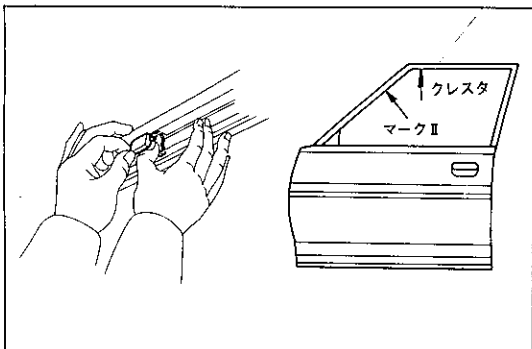

B00337 B00339

2 ドア ウインド ガラス クリップ取り付け

- (1) ドア フレームにドア ウインド ガラス クリップを取り付ける。

3 ドア ガラス ラン取り付け

4 ドア ガラス取り付け

(S11-21参照)

リヤ ドア フレーム モールディング取りはずし

1 ドア ウインド ガラス取りはずし

(S11-36参照)

2 ドア ベルト モールディング取りはずし

- (1) スクリューをはずし、リヤ ドア ベルト モールディングを取りはずす。

3 ドア ウインド ガラス クリップ取りはずし

(S11-62参照)

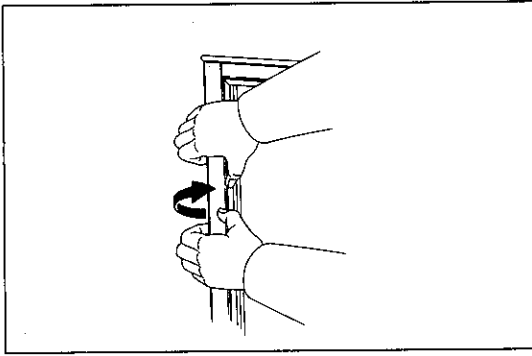

B00357

4 ドア フレーム モールドイング取りはずし

- (1) 手でモールドイングをこじるようにしてドア フレーム モールドイングを取りはずす。

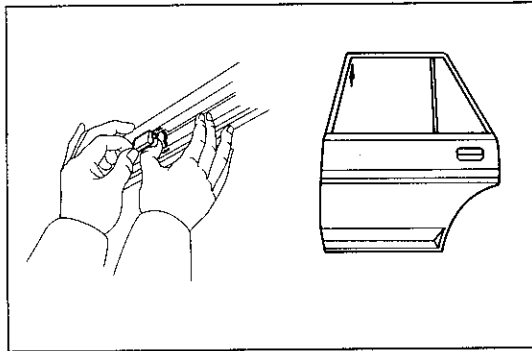

B00337 B00338

リヤ ドア フレーム モールドイング取り付け

- 1 ドア フレーム モールドイング取り付け
 - (1) リヤ, アツパおよびフロント モールドイングを手ではめ込む。
- 2 ドア ウインド ガラス クリップ取り付け
 - (1) ドア フレームにドア ウインド ガラス クリップを取り付ける。
- 3 ドア ベルト モールドイング取り付け
 - (1) リヤ ドア ベルト モールドイングをスクリユで取り付ける。
- 4 ドア ウインド ガラス取り付け
(S11-38参照)

クオータ ウインド モールドイング

構成図

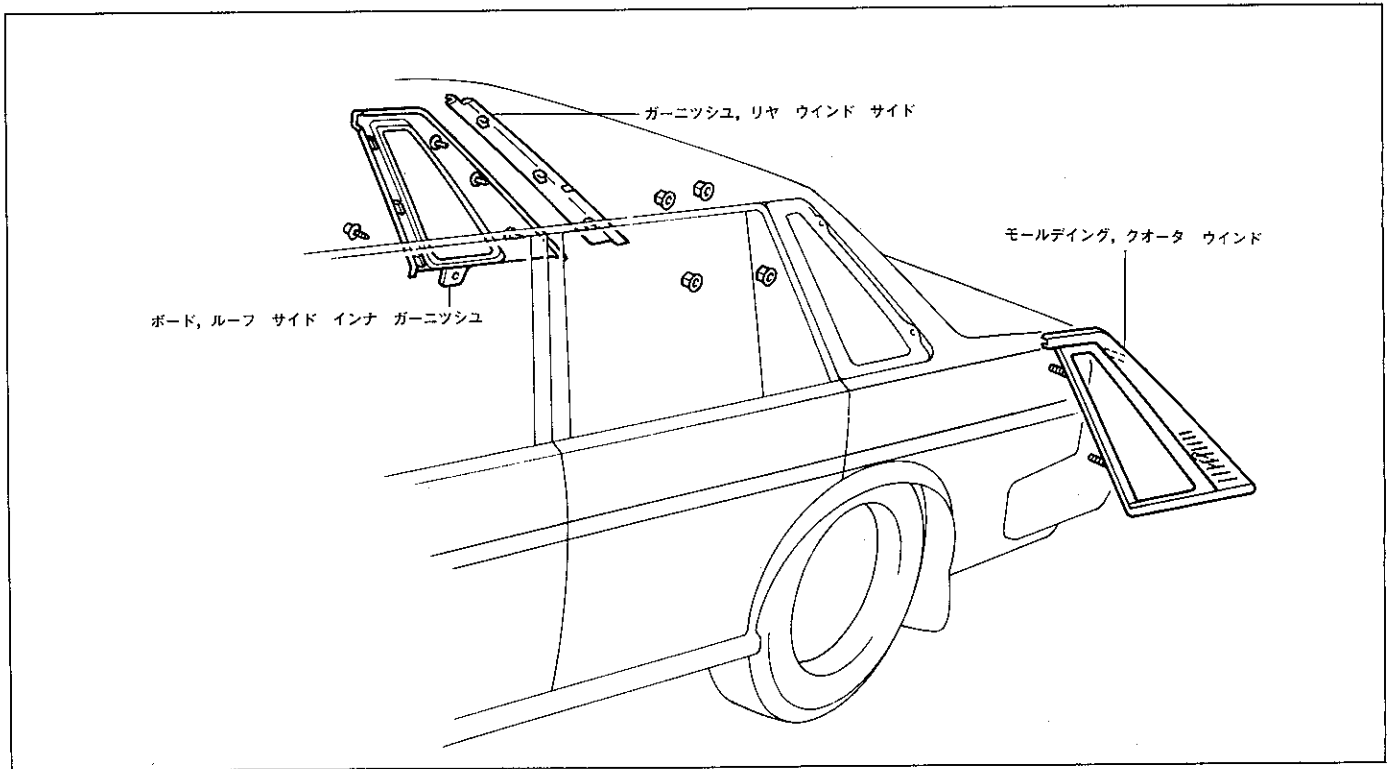

U1114

クオータ ウインド モールドイング取りはずし
(S11-77参照)

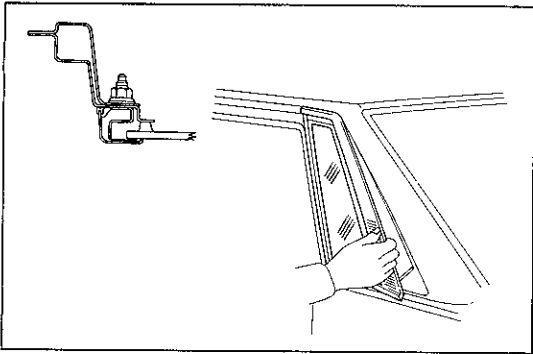

B00347 B00447

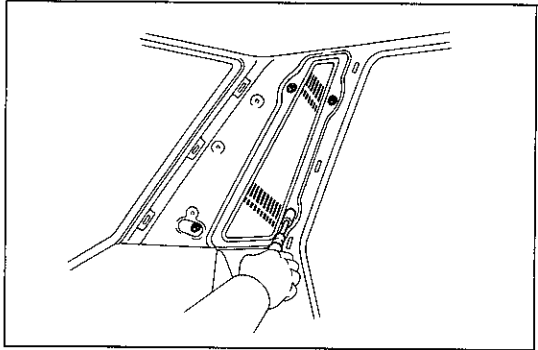

B00349

クォータ ウインド モールドディング取り付け

1 クォータ ウインド モールドディング取り付け

- (1) ルーフ ドリツプ モールドディング部を取り付け、前側のボルト2本をボデーに差し込んだ後、リヤ側のボルトをボデーに差し込む。

注意 ・ボデーに傷を付けない。

・モールドディング前側でガラスに傷を付けない。

- (2) クォータ ウインド モールドディングをナット4個で取り付ける。

2 ルーフ サイド インナ ガーニツシュ ボード取り付け

- (1) クリップ位置を合わせ、クリップ付近をたたいて取り付ける。

3 リヤ ウインド サイド ガーニツシュ取り付け

4 リヤ シート 3ポイント タイプ アウタ ベルト取り付け
(マークII グランデ)

5 リヤ シート取り付け

(S11-125参照)

クォータ ガーニツシュ

構成図

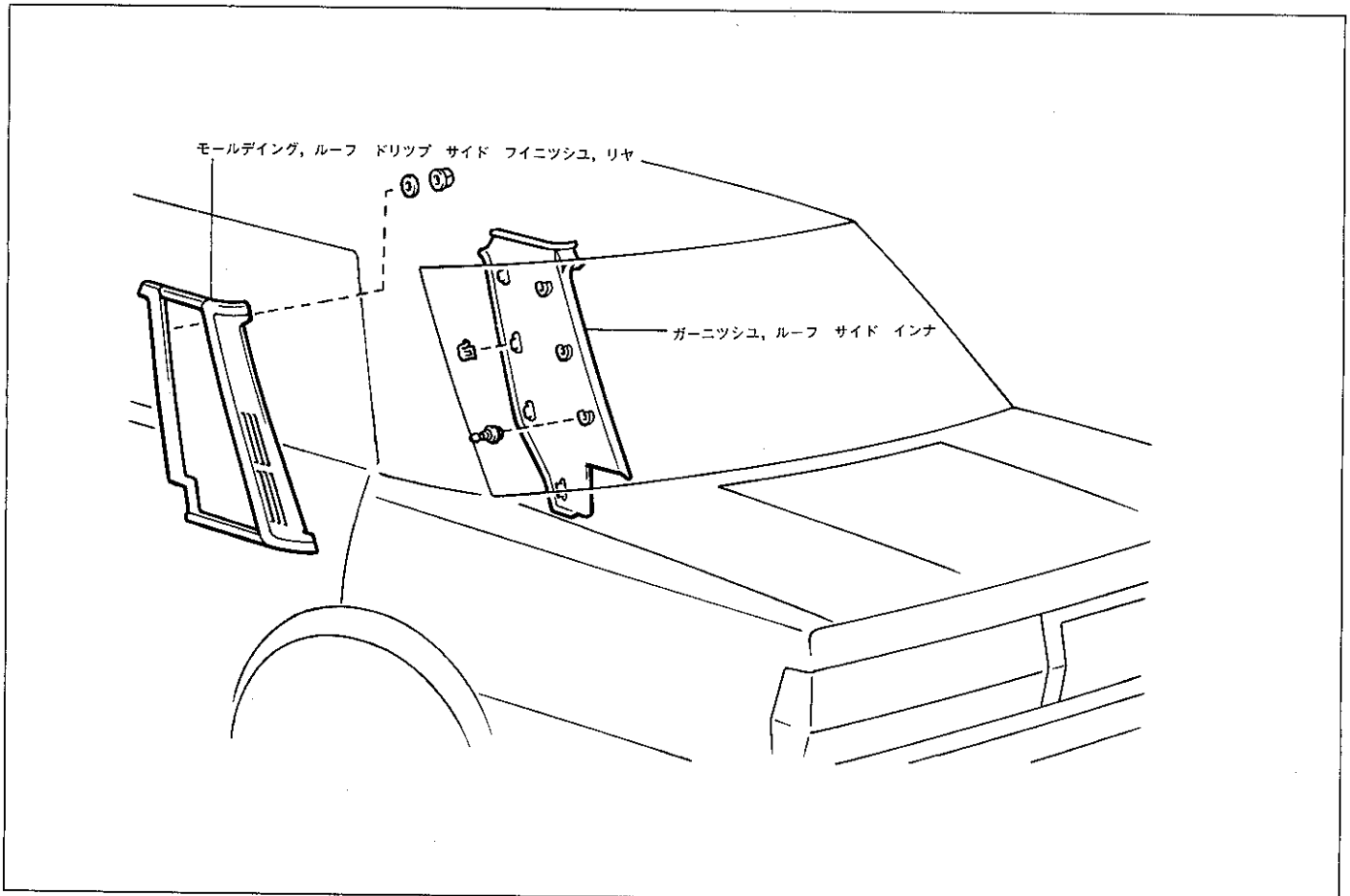

U0380

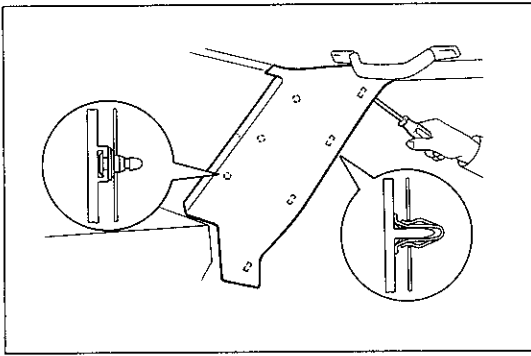

U0381

クオータ ガーニツシュ取りはずし

1 リヤ シート取りはずし

(S11-122参照)

2 ルーフ サイド インナ ガーニツシュ取りはずし

- (1) ドライバに保護テープを貼り、クリップ位置をこじてルーフ サイド インナ ガーニツシュを取りはずす。

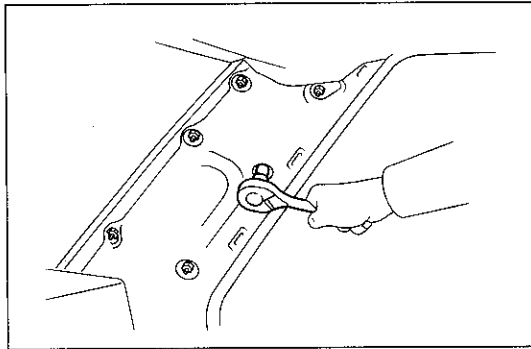

U0382

3 クオータ ガーニツシュ (ルーフ ドリツプ サイド フィニツシュ モールドイング リヤ) 取りはずし

- (1) ディープ ソケット レンチ (8mm) を使用してナット 6 個をはずし、ルーフ ドリツプ サイド フィニツシュを取りはずす。

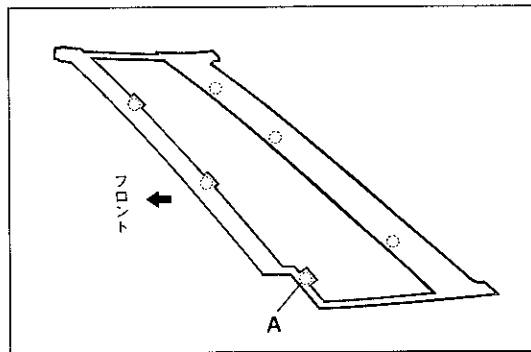
注意 ナットを落とさない。

U0383

クオータ ガーニツシュ取り付け

1 クオータ ガーニツシュ (ルーフ ドリツプ サイド フィニツシュ モールドイング リヤ) 取り付け

- (1) フロント下部のボルト A を少しそう入しておき、ルーフ ドリツプ部をかん合させて残りのボルト 5 本を穴に合わせる。

注意 ボデーに傷を付けない。

- (2) ルーフ ドリツプ サイド フィニツシュ モールドイングをナット 6 個で取り付ける。

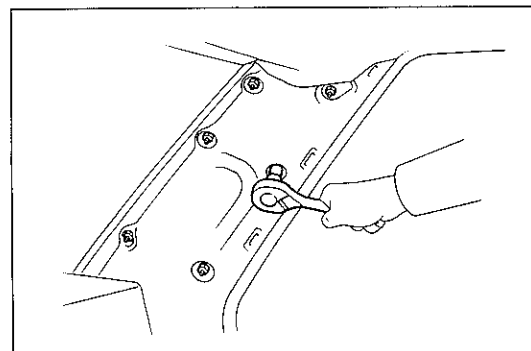
注意 ナットを落とさない。

U0382

2 ルーフ サイド インナ ガーニツシュ取り付け

- (1) クリップ位置を合わせ、クリップ付近をたたいて取り付ける。

3 リヤ シート取り付け

(S11-125参照)

バック ウインド モールディング

構成図

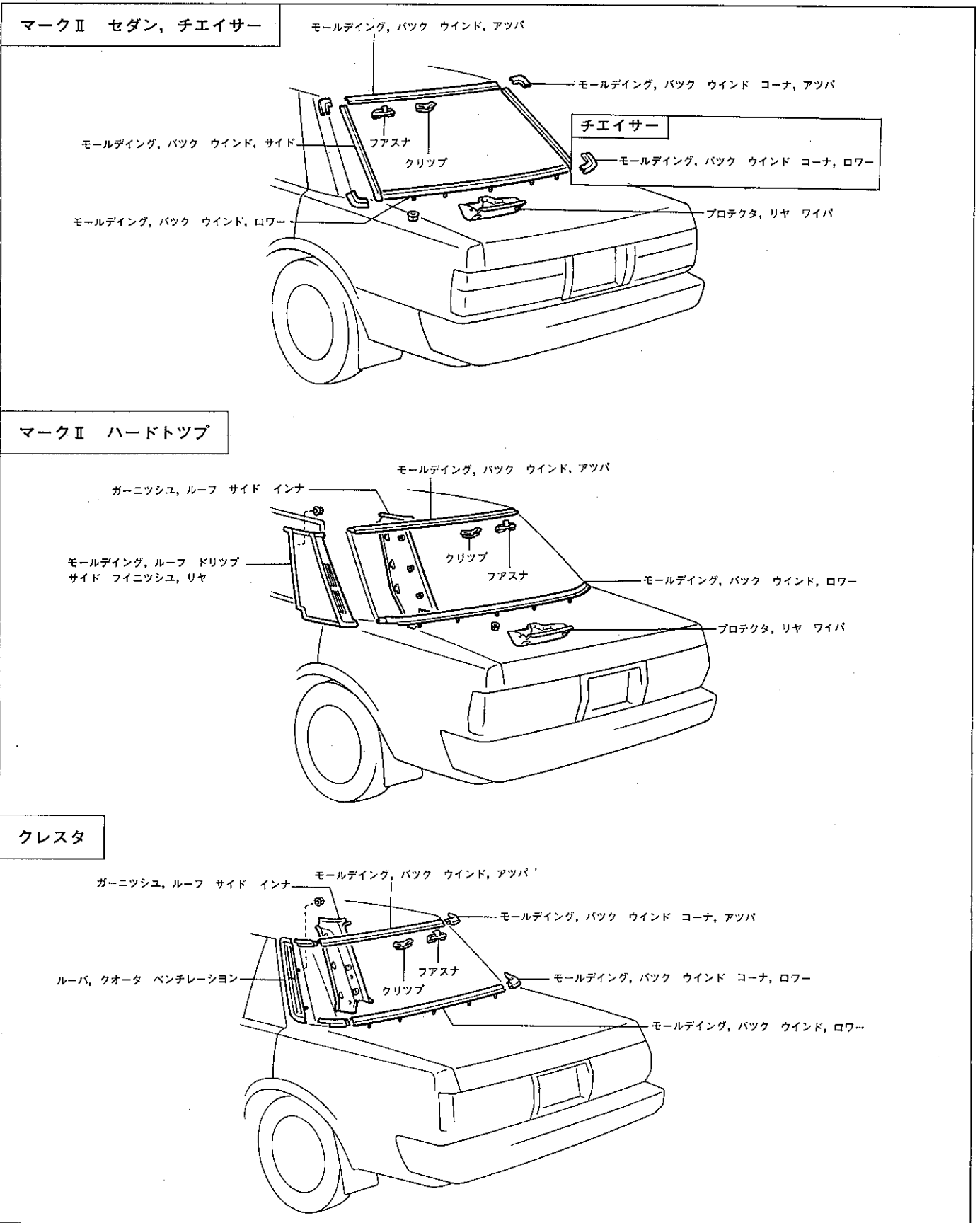

U0384 U0385 U0386

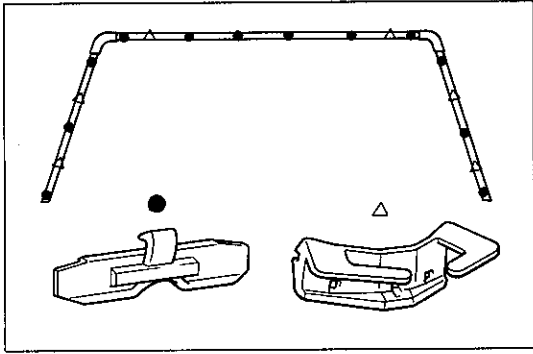

U0365

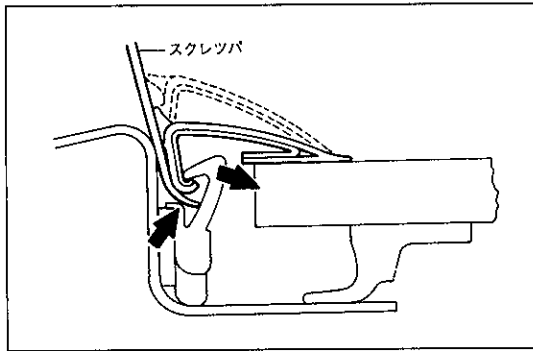

U0209

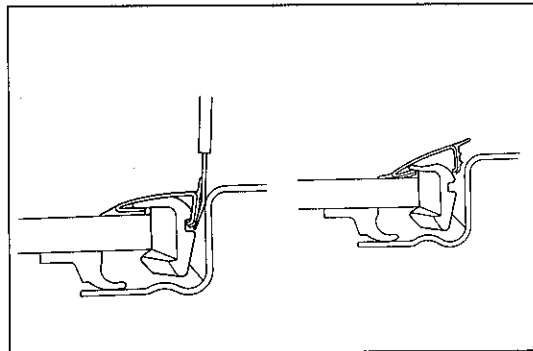

B00326 B00327

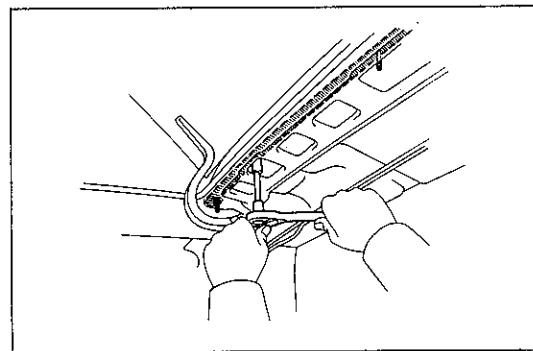

B00424

バック ウインド モルディング取りはずし

マークII セダン

1 バック ウインド サイド モルディング取りはずし

(1) ボデーに保護テープを貼り付ける。

(2) ファスナのツメをスクレッツパで押し、サイド モルディング 外側をひねり上げるようにしてかん合をはずす。

(3) クリップのガラス側のツメがはがれないようにスクレッツパでクリップをガラスへ押し付けながら、モルディング外側をひねり上げるようにして、サイド モルディング上端から順にクリップとモルディングのかん合をはずし、サイド モルディングおよびコーナ モルディング アツパを取りはずす。

(4) コーナ モルディング ローアを取りはずす。

2 バック ウインド ローア モルディング取りはずし

(1) デイプ ソケット レンチ (8mm) を使用してナット 2 個をはずし、ローア モルディングを取りはずす。

3 バック ウインド アツパ モルディング取りはずし

(1) ファスナのツメをスクレッツパで押し、アツパ モルディング 後部をひねり上げるようにしてかん合をはずす。

(2) クリップのガラス側のツメがはがれないようにスクレッツパでクリップをガラスへ押し付けながら、モルディング後部をひねり上げるようにして、端から順にクリップおよびファスナとモルディングのかん合をはずし、アツパ モルディングを取りはずす。

マークII ハードトップ

1 リヤ シート取りはずし

(S11-122参照)

2 ルーフ サイド インナ ガーニツシュ取りはずし

(S11-65参照)

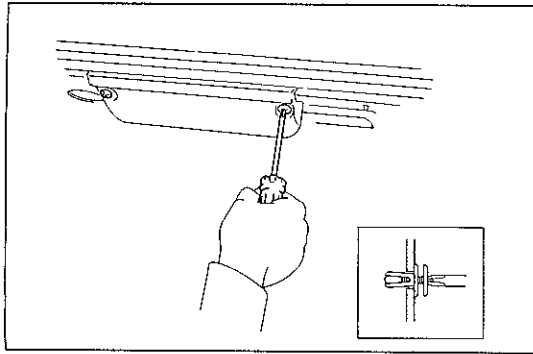

H0567

3 クオータ ガーニツシュ サブ ASSY取りはずし
(S11-65参照)

4 リヤ ワイパ プロテクタ取りはずし

- (1) クリップ2個をはずし、リヤ ワイパ プロテクタを取りはずす。

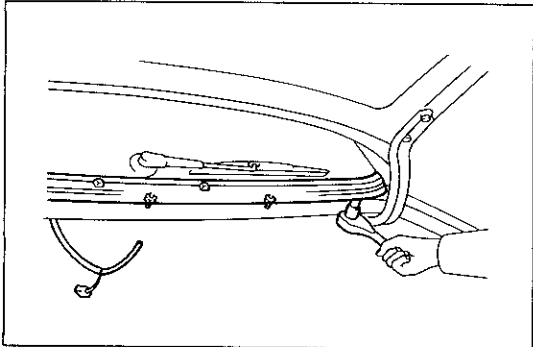

U0387

5 バック ウインド ローワー モールディング取りはずし

- (1) ウオツシヤ ホースをローワー モールディング側で切り離す。
(リヤ ワイパ付き車)
- (2) ディープ ソケット レンチを使用してナット5個をはずし、ローワー モールディングを取りはずす。
- (3) ローワー モールディングからリヤ ウオツシヤ ノズルを取りはずす。(リヤ ワイパ付き車)

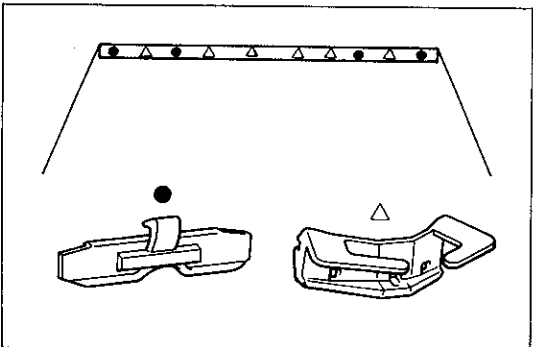

U0368

6 バック ウインド アツパ モールディング取りはずし
(S11-67参照)

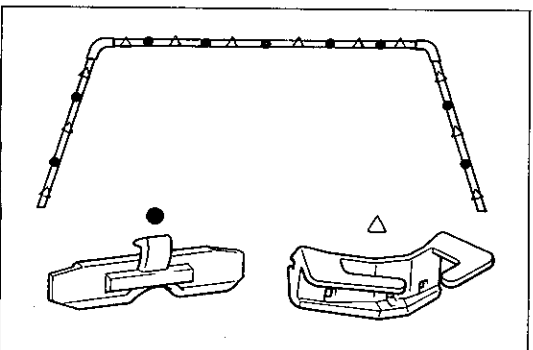

U0365

チエイサー

1 バック ウインド サイド モールディング取りはずし

- (1) ボデーに保護テープを貼る。

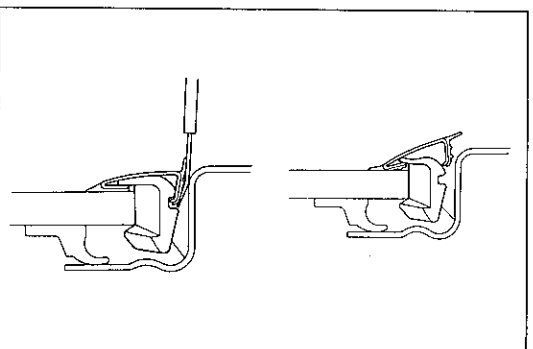

B00326 B00327

- (2) クリップのガラス側のツメがはがれないようにスクレッツパでクリップをガラスへ押し付けながら、モールディング外側をひねり上げるようにして、サイド モールディング上端のクリップのかん合をはずし、コーナ モールディング アツパを取りはずす。
- (3) サイド モールディングを上方へ引き抜くようにして取りはずす。
- (4) コーナ モールディング ローワーを取りはずす。

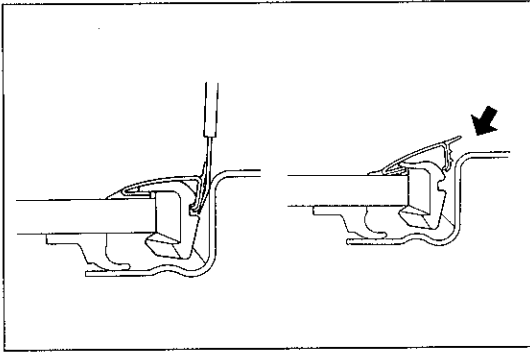

B00326 B00327

2 リヤ ワイパ プロテクタ取りはずし

(S11-68参照)

3 バック ウインド ロワー モールドイング取りはずし

(S11-68参照)

4 バック ウインド アツパ モールドイング取りはずし

(1) クリップのガラス側のツメがはがれないようにスクレツパでクリップをガラスへ押し付けながら、モールドイング外側をひねり上げるようにして、アツパ モールドイング端のクリップのかん合をはずす。

(2) ファスナのツメをスクレツパで押し、アツパ モールドイング外側をひねり上げるようにしてかん合をはずし、端から順にファスナおよびクリップとモールドイングのかん合をはずしてアツパ モールドイングを取りはずす。

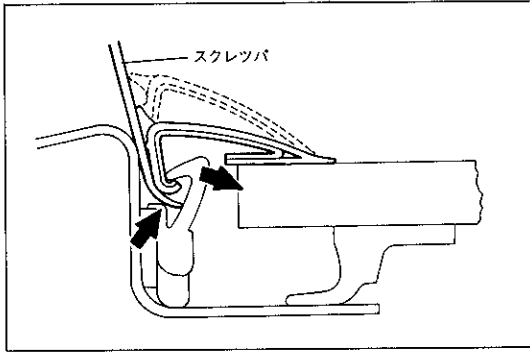

U0209

クレスト

1 リヤ シート取りはずし

(S11- 参照)

2 ルーフ サイド インナ ガーニツシュ取りはずし

(1) ドライバに保護テープを貼り、クリップ位置をこじてルーフ サイド インナ ガーニツシュを取りはずす。

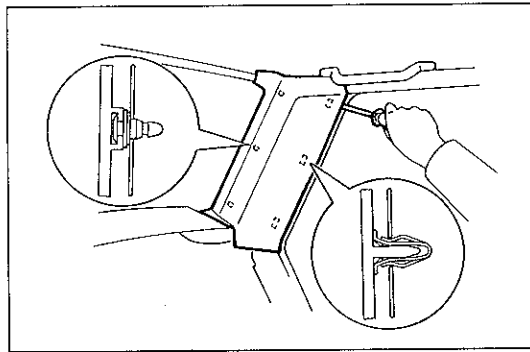

U0373

3 クォータ ベンチレーション ルーバ取りはずし

(1) ディープ ソケット レンチ (8mm) を使用してナット3個をはずし、クォータ ベンチレーション ルーバを取りはずす。

4 バック ウインド ロワー モールドイング取りはずし

(S11-67参照)

5 バック ウインド アツパ モールドイング取りはずし

(S11-67参照)

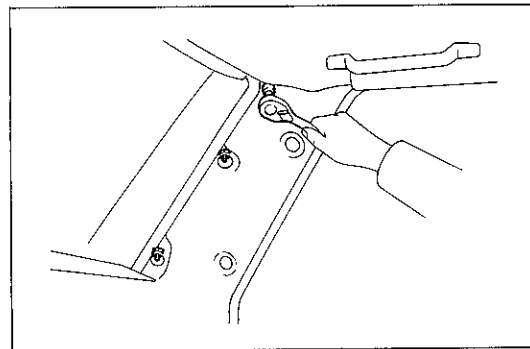

U0388

モールドイング クリップ交換

(S11-52参照)

ファスナ交換

(S11-53参照)

バック ウインド モールディング取り付け

1 バック ウインド アツパ モールディング取り付け

- (1) スクレッツパを使用してクリップのアーム部をもち上げ、モールディングを取り付ける。

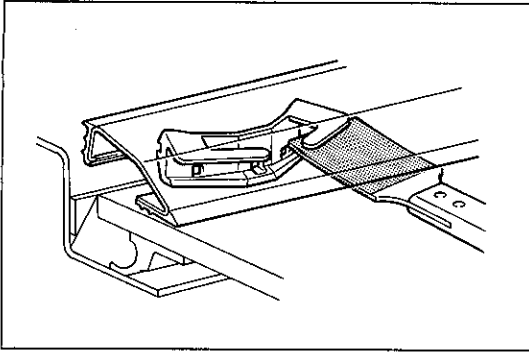

U0869

- (2) モールディングのツメをフアスナとボデーの間にたたき込み、ツメどうしをかん合させてモールディングを固定する。
 (3) 取り付け後、フアスナが固着するまでモールディングを押し付けておく。

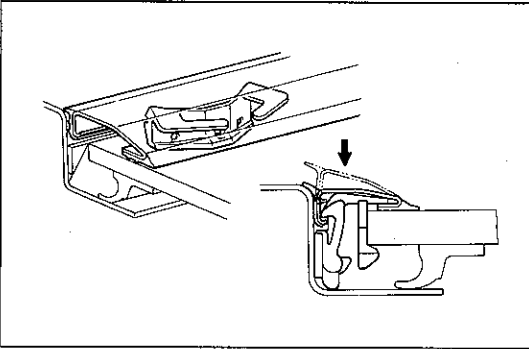

U0870

2 バック ウインド ローワー モールディング取り付け

- (1) リヤ ウオツシヤ ノズルを取り付ける。(リヤ ワイパ付き車)
 (2) デイブ ソケット レンチを使用してローワー モールディングをナット 5個で取り付ける。
 (3) ウオツシヤ ホースを取り付ける。(リヤ ワイパ付き車)

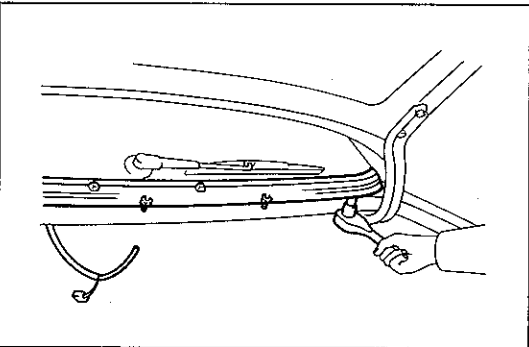

U0387

3 リヤ ワイパ プロテクタ取り付け

- (1) リヤ ワイパ プロテクタをクリップ 2個で取り付ける。

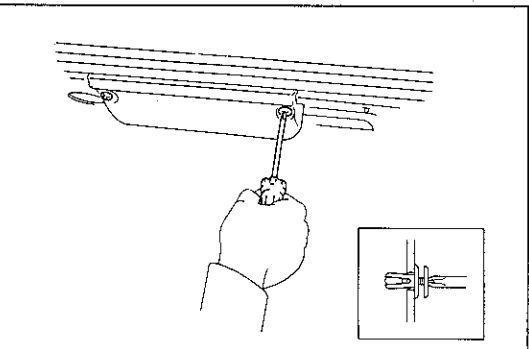

H0567

4 バック ウインド サイド モールディング取り付け (マーク II セダン, チエイサー)

マーク II セダン

- (1) アツパ モールディングと同じ要領でクリップおよびフアスナを下側から取り付け、上端のクリップおよびフアスナはコーナモールディングを取り付けた後、取り付ける。

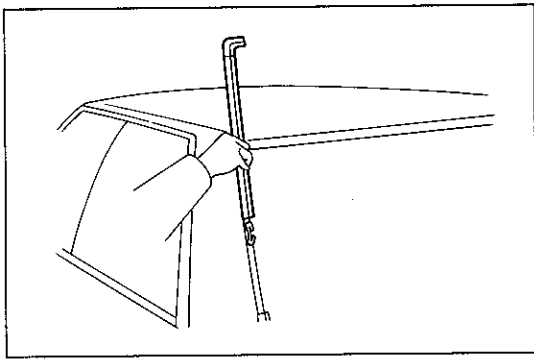

U0389

チエイサー

- (1) コーナ モールドディング ローラーを取り付ける。
- (2) 中心のクリップからモールドディング下端をかん合させ、下側へスライドさせて下部クリップも取り付ける。
- (3) コーナ モールドディング アツパを取り付ける。
- (4) アツパ モールドディングと同じ要領でクリップおよびフアスナを取り付ける。

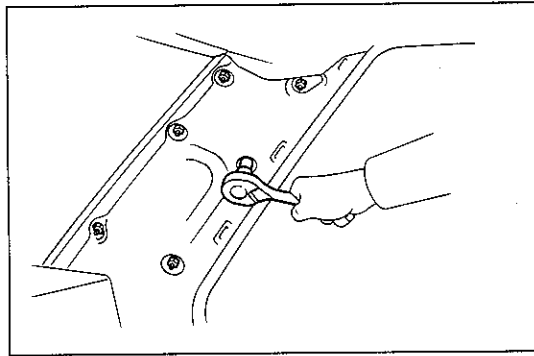

U0382

- 5 クォータ ガーニツシュ サブ ASSY取り付け (マークⅡ ハードトップ)
(S11-65参照)

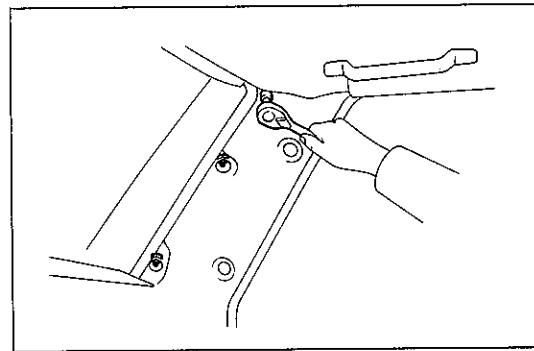

U0388

- 6 クォータ ベンチレーション ルーバ取り付け (クレスト)
(1) クォータ ベンチレーション ルーバをナット 3個で取り付ける。
- 7 ルーフ サイド インナ ガーニツシュ取り付け (マークⅡ ハードトップ, クレスト)
- 8 リヤ シート取り付け (マークⅡ ハードトップ, クレスト)
(S11-125参照)

ウインドシールド ガラス

構成図

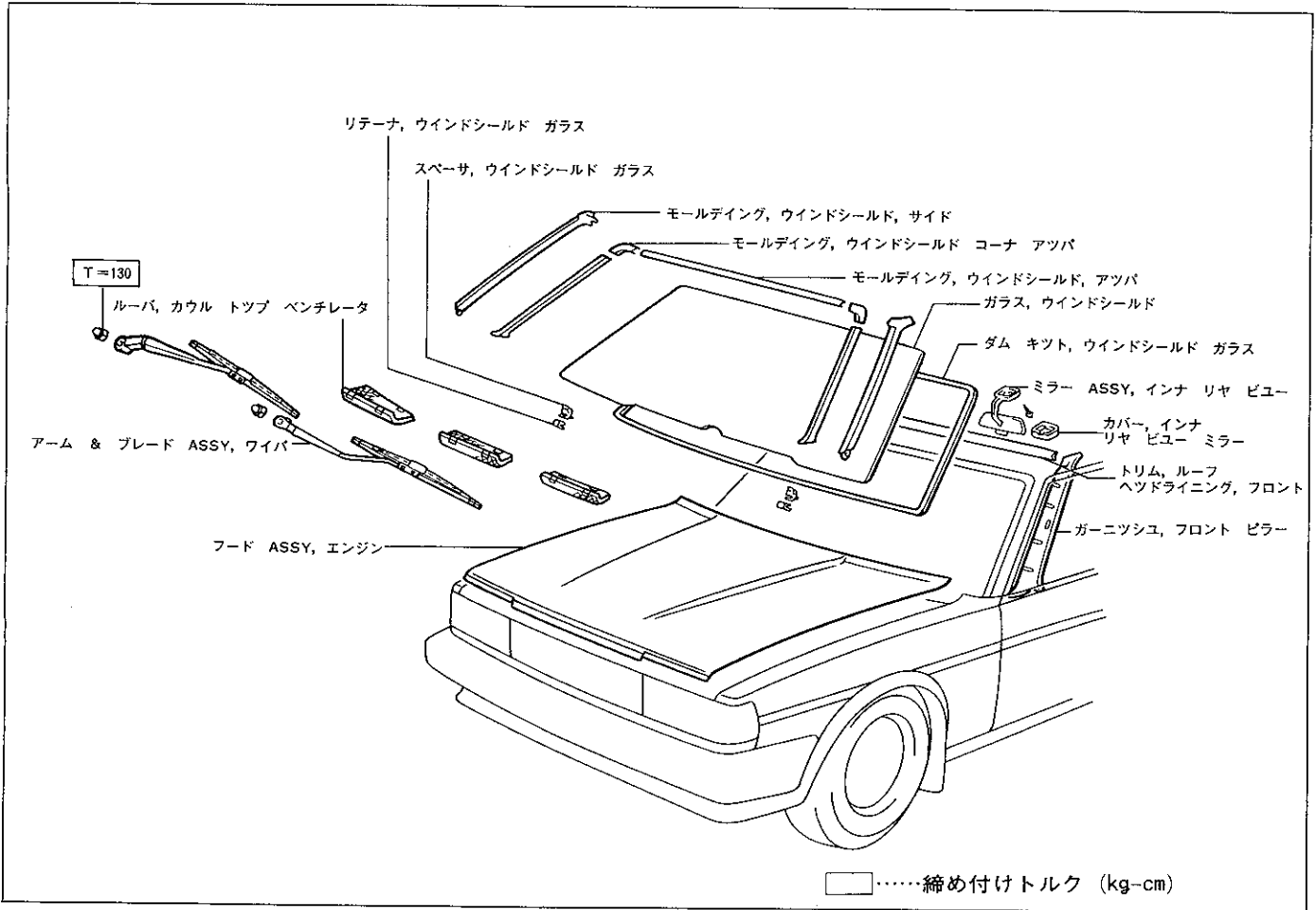

U1123

ウインドシールド ガラス取りはずし

- 1 フロント ピラー ガーニツシュ取りはずし
 - (1) ドライバに保護テープを貼り、クリップAをこじてかん合をはずす。
 - (2) フロント ピラー ガーニツシュを上方へ引き抜く。
 - 2 バイサ & ホルダ取りはずし
 - 3 インナ リヤ ビュー ミラ取りはずし
 - 4 ルーフ ヘッドライニング フロント トリム取りはずし
 - 5 フード取りはずし
 - 6 ワイパ アーム取りはずし
 - 7 ウインドシールド モールディング取りはずし
(S11-51参照)
 - 8 クリップ取りはずし
 - (1) ガラスからクリップを取りはずす。(S11-52参照)
- 注意** ・取りはずし時クリップを損傷させない。
 ・フアスナは変形している物以外取りはずさない。

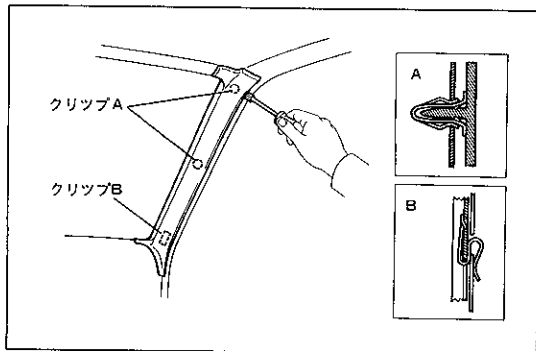

B8169

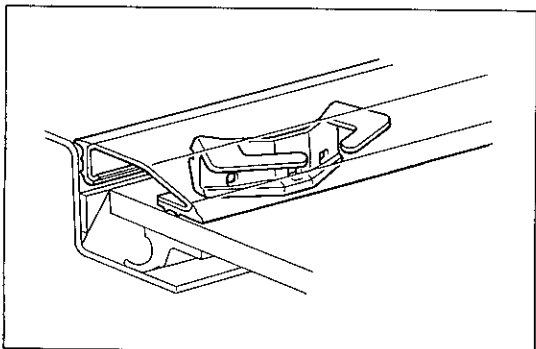

U0390

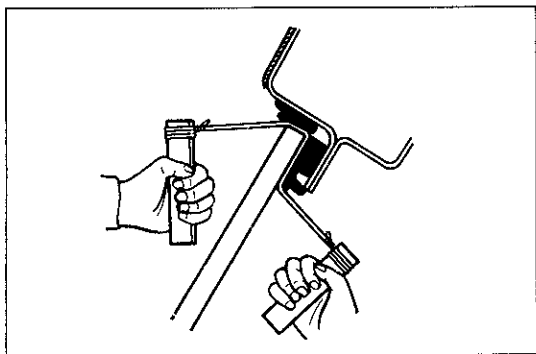

B1569

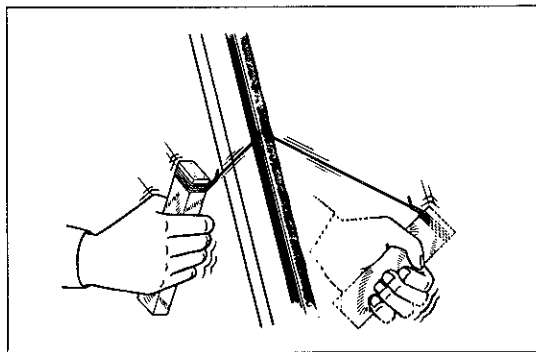

B1570

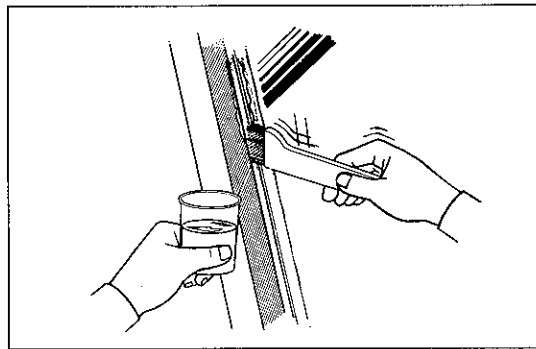

M2375

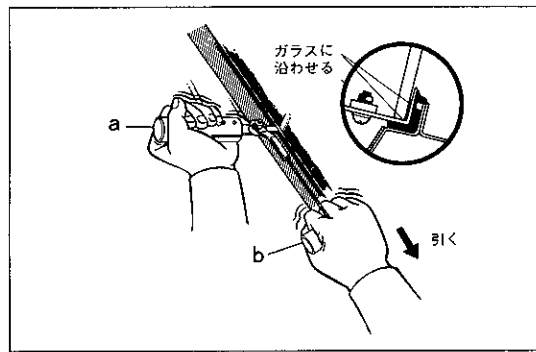

Z4500

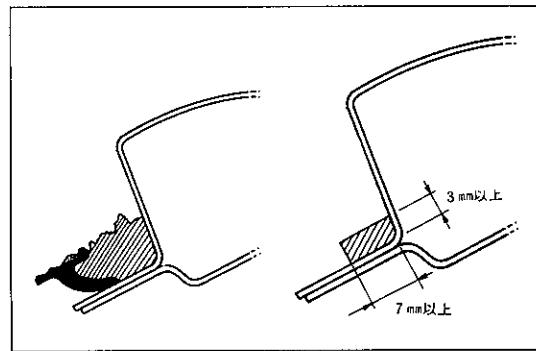

M8822 Z5057

9 ウインドシールド ガラス取りはずし

ピアノ線を使用する場合

(1) 室内側よりピアノ線を通し、両端を木片などに結び付ける。

- 注意**
- ・ボデーに傷が付かないよう保護テープを貼る。
 - ・切断時に内装，外装を傷付けない。

〈参考〉セーフティパッド付近を切断する時はセーフティパッドとガラスの間に下敷等を当てて、セーフティパッドの傷付きを防止する。

(2) ピアノ線を交互に引きながら，接着剤を切り離す。

- 注意** できるだけガラス側の接着層を全周にわたり切断する。

ウインドシールド ナイフを使用する場合

(1) ガラス前面より接着層に筆などを用いて石けん水を十分に塗布する。

- (2) ガラス下辺およびガラスとボデーのすき間が狭い箇所やモールディングクリップがある箇所は，ピアノ線を使用する。
- (3) 初めにナイフを接着層に差し入れるときはボデーとガラスとの間が広い箇所を選ぶ。
- (4) 片手でaの部分握り刃先をガラスと直角方向に保持しながらナイフの刃をガラス面および端面に沿わせるようにしてbの部分ガラスと平行に引いて切断する。

- 注意** ボデーに傷が付かないよう保護テープを貼る。

点検，清掃

1 ボデー接着面清掃

(1) 切断されたボデー接着面が著しく凹凸の場合は，ナイフなどで平滑な面にしボデー壁面，接着面をアルコールなどの溶剤できれいに清掃する。

- 注意** ・ボデー面を露出させないように接着層を残し，除去後，接着予定面は完全乾燥させておく。

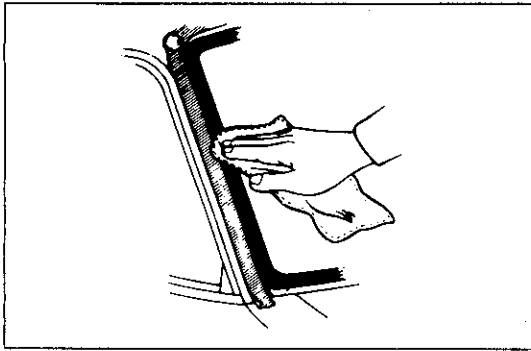

B1571

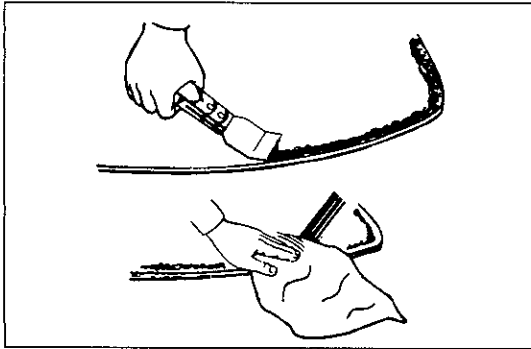

B1572

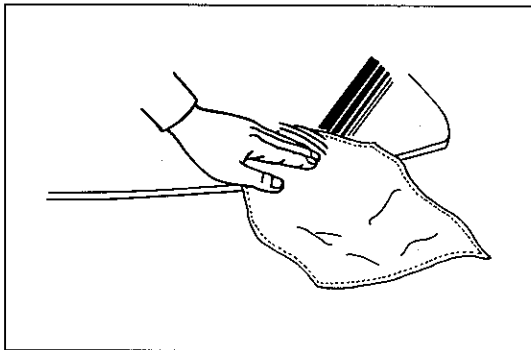

M2954

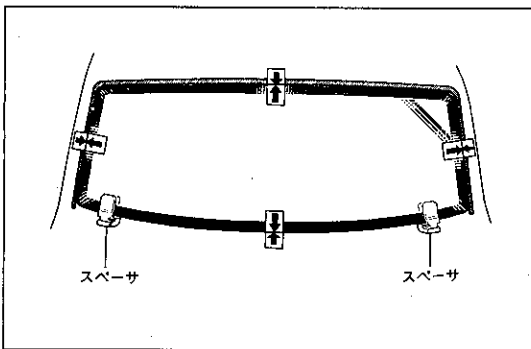

B9382

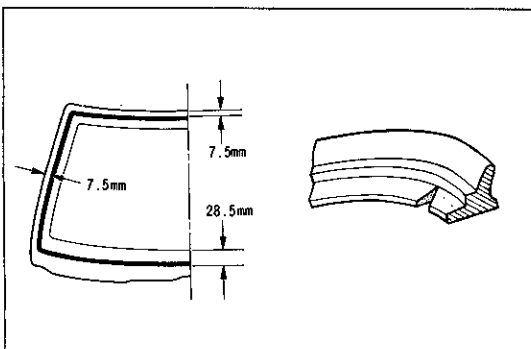

B00413 B1573

- ボデー側に残った接着剤を取り除いた場合もボデー塗装面を溶剤で洗浄する。

2 クリツプおよびフアスナ点検、交換

(S11-52参照)

3 ガラス接着面清掃

- (1) ガラスを再使用するときは、ガラスに付着している接着剤、ゴミなどをきれいに削り落としてから、ガラス接着面をアルコールなどの溶剤で清掃する。

注意 合わせガラスは端部より溶剤が浸透し中間フィルムに作用する恐れがあるので清掃時は溶剤を付け過ぎない。

- (2) 新品であつても接着部はアルコールなどの溶剤でガラスの端20～30mmを清掃する。

4 ガラス位置決め

- (1) ゴム スペーサに変形、き裂など不良のものは交換する。
- (2) ガラスをゴム スペーサの上に乗せる。

注意 ・全周にわたって接着層が均一になる位置にする。

・フアスナ、クリツプに当たらない位置であること。

- (3) 取り付け位置をガラス外周の縦と横の中心にマークする。
- (4) ガラスを取りはずしてアルコールなどの溶剤で清掃し、完全乾燥させる。

ウインドシールド ガラス取り付け

1 ダム貼り付け

- (1) ガラス周縁に両面テープを接着する。
アツバおよびサイド……7.5mm ガラス端から
ロワー……………28.5mm セラミック上端から

- (2) 両面テープの上へダムを接着する。
- (3) コーナ部はカッタで4、5箇所切り込みを入れる。

注意 ダムを接着するとき、清掃した面に手を触れない。

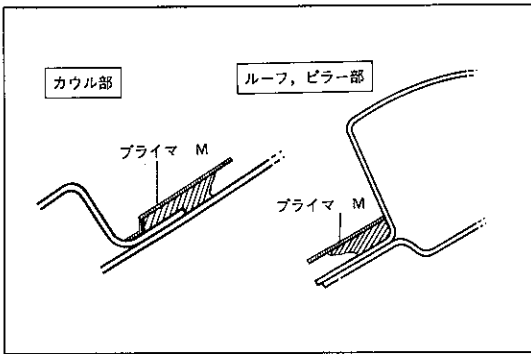

Z7748

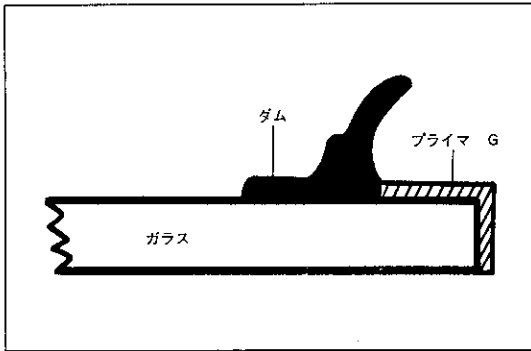

Z5910

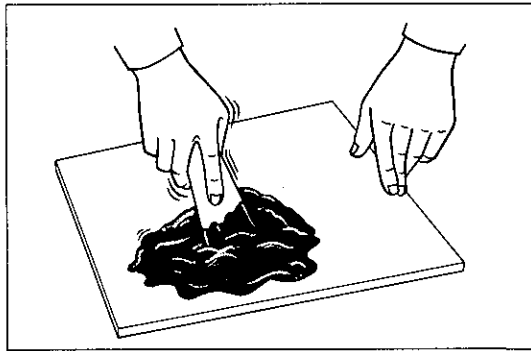

M1587

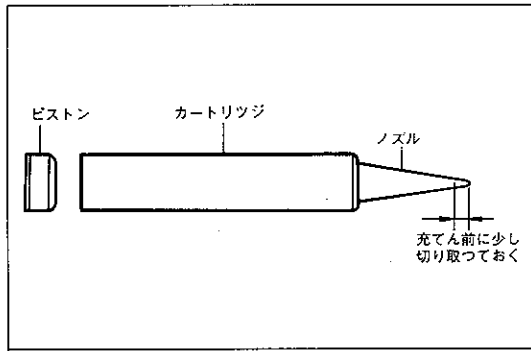

Z5058

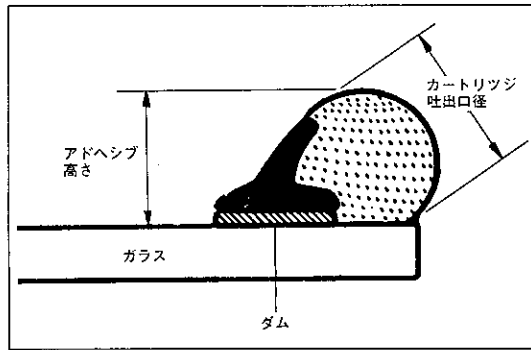

B1574

2 プライマ塗布

- (1) ルーフ、ピラーとカウル部にボデー プライマ Mをきれいな筆などで塗布する。
- (2) 塗布後10分以上乾燥させる。
- (3) ガラス プライマ Gをスポンジでガラス接着面、ガラスの側面(厚みの部分)に塗布し、乾かないうちにガーゼで拭き取り厚塗りを避ける。
- (4) プライマ塗布後、次の時間以内にガラスを取り付ける。

基準 プライマ G : 70分以内

プライマ M : 120分以内

注意 ・プライマはガラス接着剤との接着力を強固にするものなので塗り残しのないようにする。また厚塗りは接着力を低下させる。

・プライマは一度開栓したら再度使用しない。

3 アドヘシブ塗布準備

- (1) アドヘシブの使用に関しては使用説明書に従う。

環境温度(℃)	品番	品名
0~15 (低温用)	08850-00070	アドヘシブ セット ウインドシールド ガラス No.15
15~35 (高温用)	08850-00080	アドヘシブ セット ウインドシールド ガラス No.35

- (2) ガラス板およびパテヘラはあらかじめ溶剤で充分に清掃しておく。
- (3) 主剤と硬化剤の混合が不十分だと接着能力が低下するので、均一になるようにかくはんする。

注意 気泡を混入しない。

- (4) 主剤と硬化剤をガラス板などでパテヘラを使用して混合し、カートリッジに充てんする。

注意 主剤、硬化剤などは素手で触れない。もし手などに付着した場合はすぐに洗い落とす。

- (5) 主剤、硬化剤とも大気中の水分と反応し硬化物を形成するため開栓後はすばやく混合し、カートリッジに充てんする。

注意 カートリッジに充てんするときは、空気の混入を防ぐためノズルの先端を少し切り取っておく。

- (6) カートリッジのアドヘシブ吐出口の径が5~10mmになるようにノズル先端を切り取る。

ボデー側接着層の有無	アドヘシブ高さ	カートリッジ吐出口
取り除いたとき	8~10mm	10mm
取り除かないとき	3.5~5mm	5mm

- (7) シーラントガンにカートリッジをセットする。

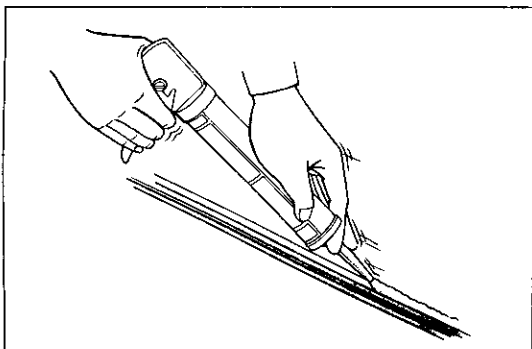

B1575

4 アドヘシブ塗布

- (1) ダムに沿ってガラス接着面全周にシーラントガンでアドヘシブをビート状に塗布する。

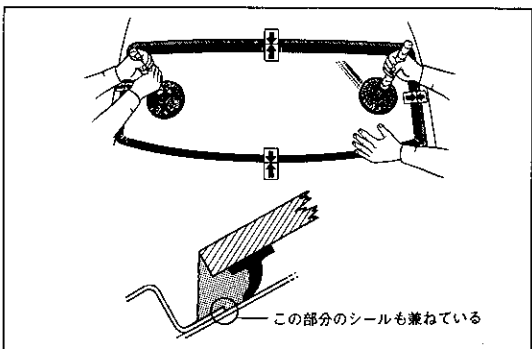

M1589 Z5060

5 ガラス取り付け

- (1) 吸盤などを使用してガラスをマーク位置に一致させてゴムスパーサの上に乗せて取り付け、全面を軽く押しながら完全に密着させる。
- (2) 接着剤のはみ出し、不足をヘラで修正する。

注意 接着力に大きく影響するのでガラスの断面までアドヘシブを塗布する。

6 シーラ充てん

- (1) 塗布範囲に防錆用ウインドシーラTB-4104を塗布し、ボデーとガラス間に水がたまらないようにヘラで修正する。

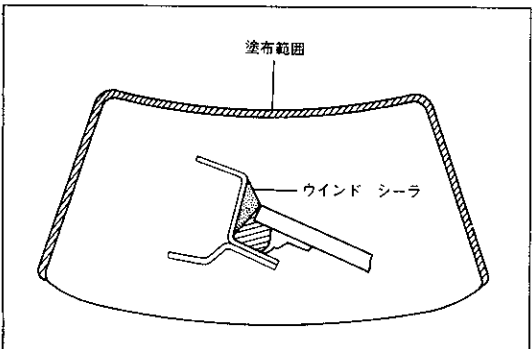

Z6510

7 水漏れ点検, 補修

- (1) 硬化時間後に水漏れ点検を行い、水漏れが生じた場合は、その部分を乾燥させた後、アドヘシブまたは防錆用ウインドシーラで補修する。

8 ウインドシールドモールディング取り付け

(S11-53参照)

9 シーラ清掃

- (1) ボデー、ガラス、モールディングなどにはみだした防錆用ウインドシーラはアルコールなどの溶剤で清掃する。

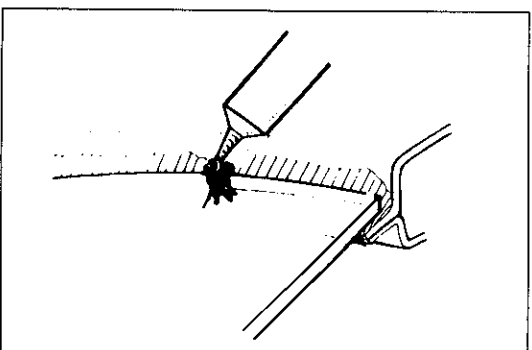

B1576

10 ワイパーム取り付け

11 フード取り付け

(S11-3参照)

12 ルーフヘッドライニングフロントトリム取り付け

13 インナリヤビューミラー取り付け

14 バイザ&ホルダ取り付け

15 フロントピラーガーニツシュ取り付け

クォータ ウインド ガラス

構成図

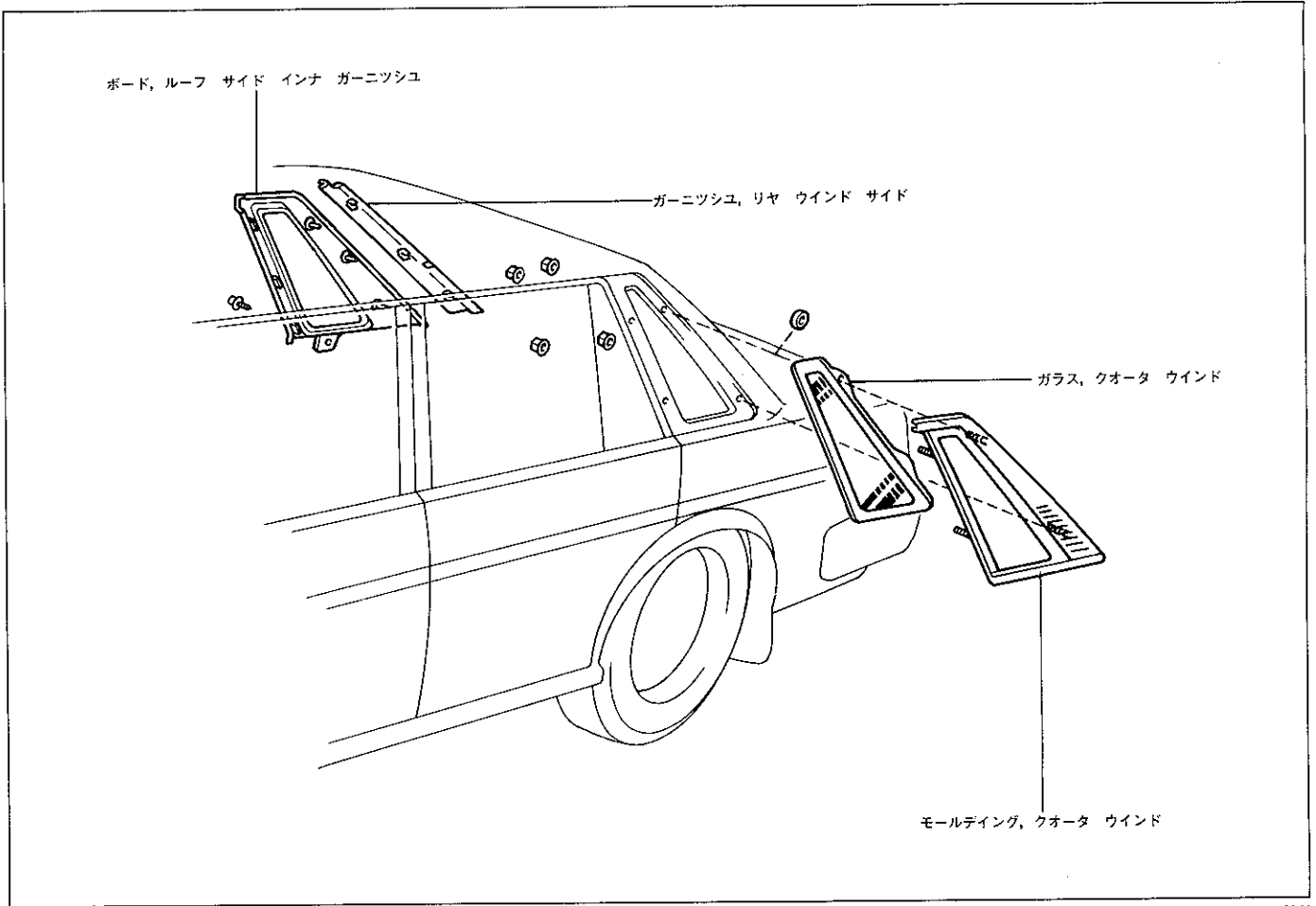

BO0344

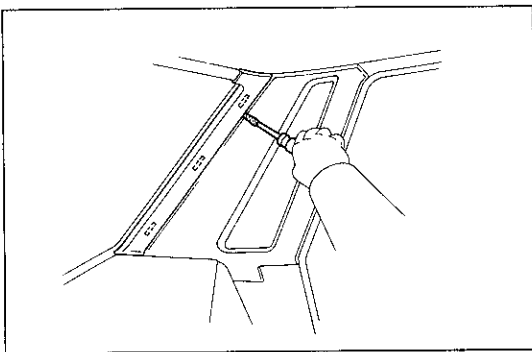

BO0348

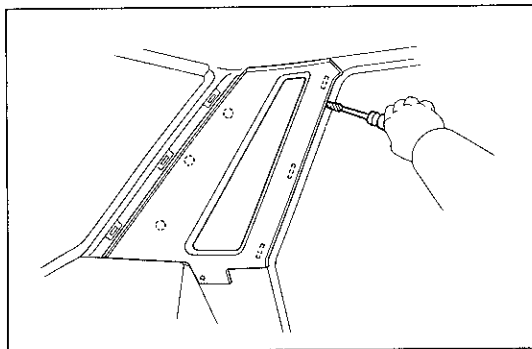

BO0350

クォータ ウインド ガラス取りはずし

- 1 リヤ シート取りはずし
(S11-122参照)
- 2 リヤ シート 3ポイント タイプ アウタ ベルト取りはずし (マークII グランデ)
(S11-126参照)
- 3 リヤ ウインド サイド ガーニツシュ取りはずし
(1) ドライバに保護テープを貼り、クリップ位置をこじて取りはずす。
- 4 ルーフ サイド インナ ガーニツシュ ボード取りはずし
(1) ドライバに保護テープを貼り、クリップ位置をこじてルーフ サイド インナ ガーニツシュを取りはずす。

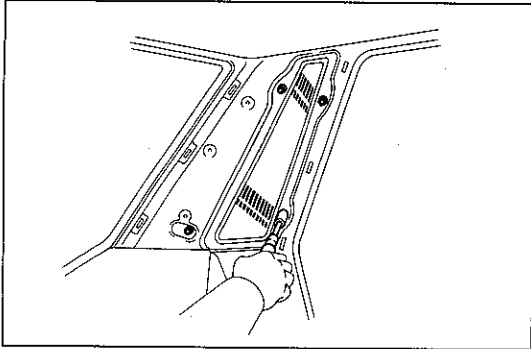

B O 0349

5 クォータ ウインド モールディング取りはずし

(1) ナット 4 個を取りはずす。

(2) モールディング後側を引いてはずし、前側のかん合をガラスに当たらない様にはずしてクォータ ウインド モールディングを取りはずす。

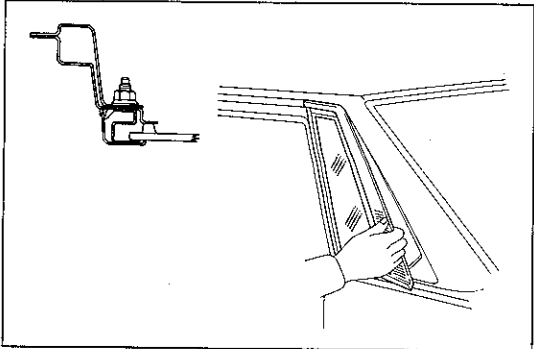

B O 0347 B O 0447

6 クォータ ウインド ガラス取りはずし

(1) ナイフなどを使用してブチル テープを切り離し、クォータ ウインド ガラスを取りはずす。

注意 切り離し時に内装、外装を傷付けない。

7 クォータ ガラス ウインド スペーサ取りはずし

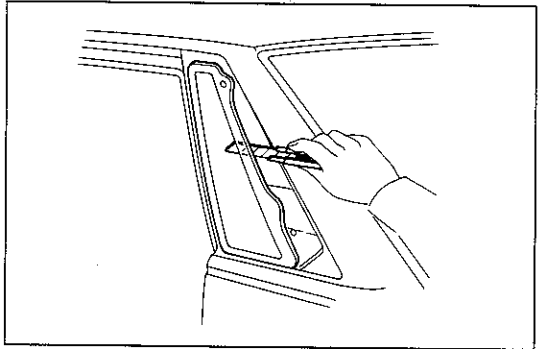

B O 0415

クォータ ウインド ガラス取り付け

1 ボデーとガラスの清掃

- (1) ガラスおよびボデーに残っているブチル テープを取り除き、ガーゼなどに白ガソリンを浸し抜き取る。
- (2) ガラス表面の汚れをアルコールを浸したガーゼで拭き取る。

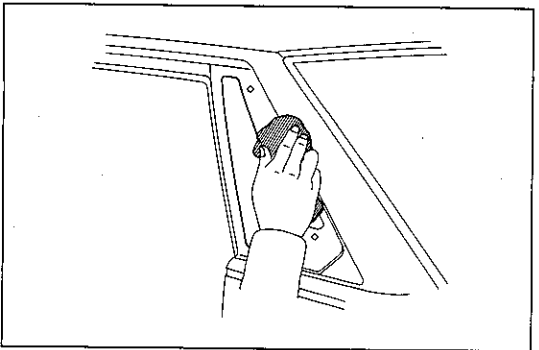

B O 0416

2 プライマ塗布

- (1) ガラス接着部全周にわたり、スポンジに浸したプライマを塗布する。
- 注意** 厚塗りはいしない。
- (2) 塗布後10分間放置しておく。

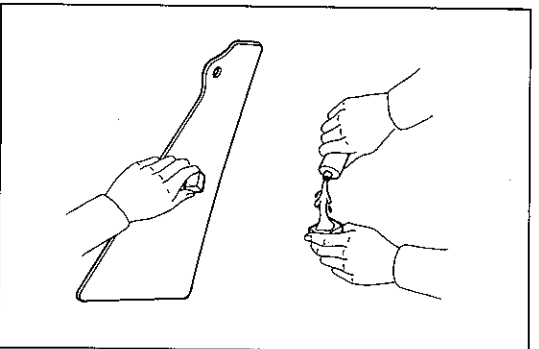

B O 0417

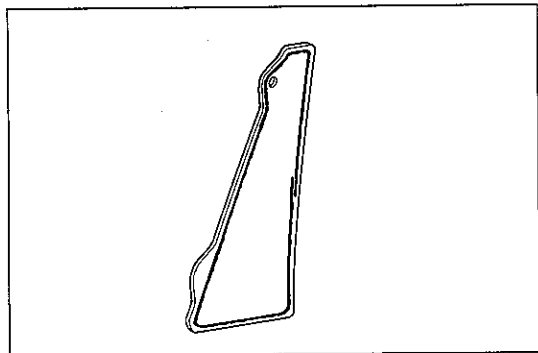

B O 0418

3 クォータ ウインド ガラス シール取り付け

- (1) クォータ ウインド ガラスにブチル テープ (φ 5mm) を全周にわたり貼り付ける。

注意 ブチル テープの端と端を50mm程度ラップさせて完全に密着させる。

4 クォータ ウインド ガラス スペース取り付け

- (1) スペースにスリーセメント ブラックを塗布し、クォータ ウインド ガラスの室内側からクォータ ガラス ウインド スペースを取り付ける。

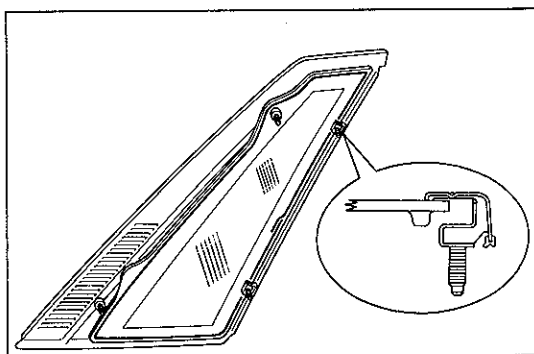

B O 0450 B O 0451

5 クォータ ウインド ガラス取り付け

- (1) クォータ ウインド ガラスをクォータ ウインド モールディングに組み付ける。

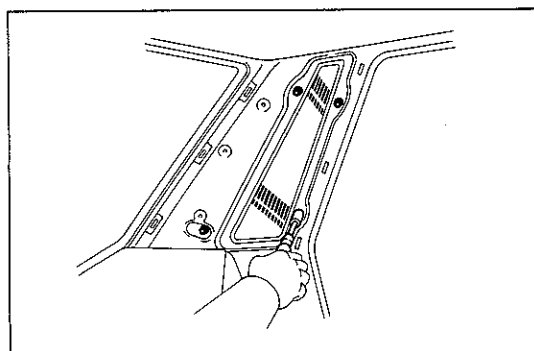

B O 0349

- (2) クォータ ウインド モールディングをボデーに取り付け、ナット4個で取り付ける。

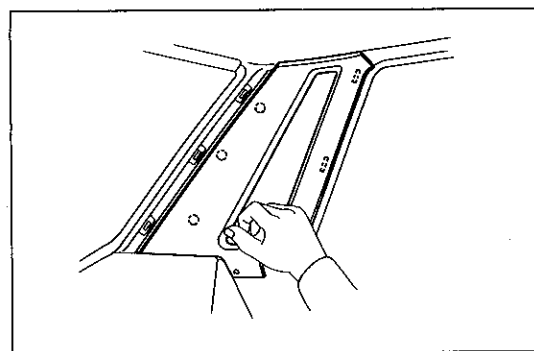

B O 0409

6 ルーフ サイド インナ ガーニツシュ ボード取り付け

- (1) クリップ位置を合わせ、クリップ付近をたたいて取り付ける。

7 リヤ ウインド サイド ガーニツシュ取り付け

8 リヤ シート 3ポイント タイプ アウタ ベルト取り付け (S11-126参照)

9 リヤ シート取り付け (S11-125参照)

バック ウインド ガラス

構成図

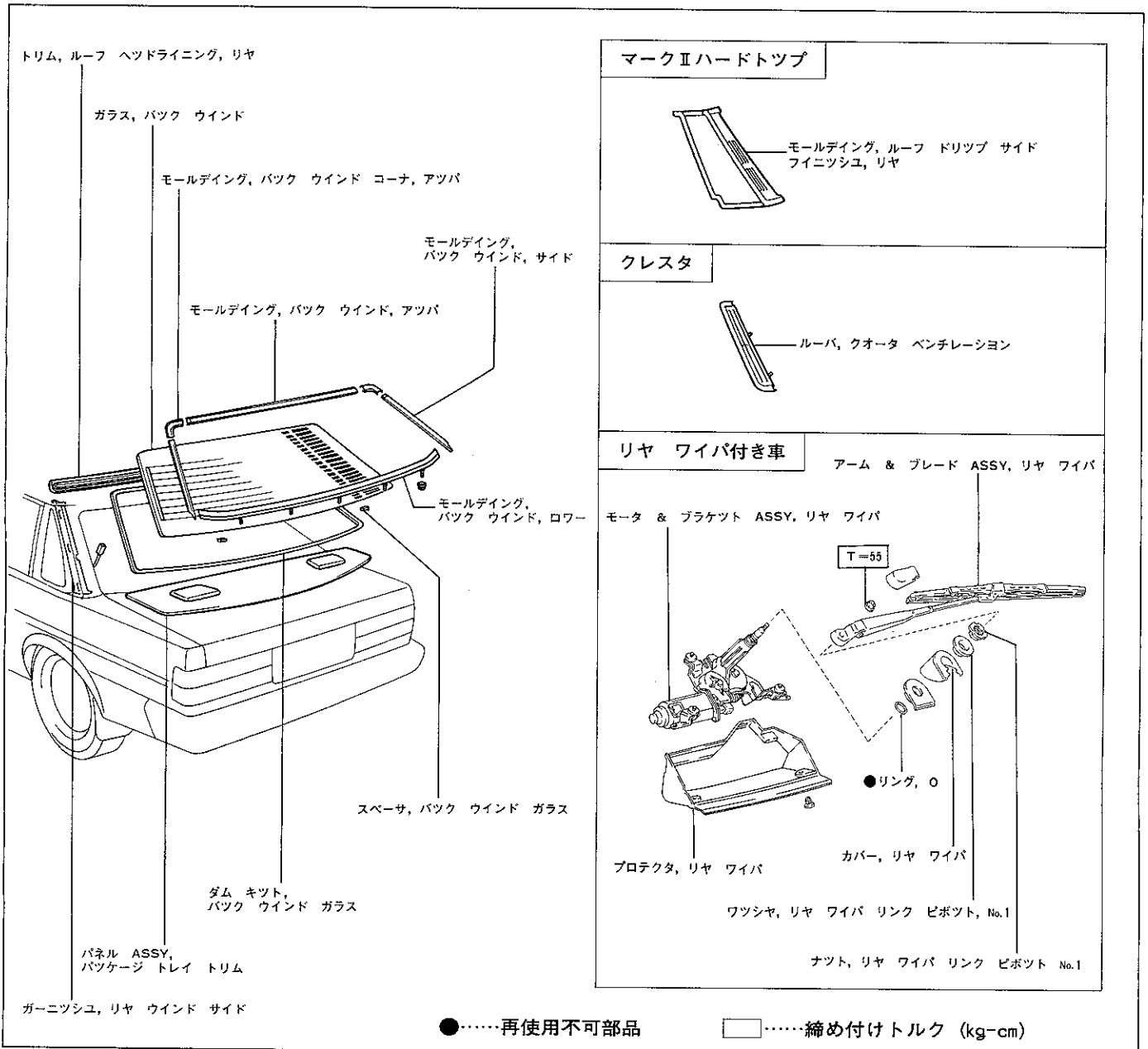

BO0420 U1115 U1525

バック ウインド ガラス取りはずし

- 1 リヤ シート取りはずし
(S11-122参照)
- 2 リヤ シート 3ポイント タイプ アウタ ベルト取りはずし (マークII セダンのグランデおよびスーパールーセント)
(S11-126参照)
- 3 リヤ ウインド サイド ガーニツシュ取りはずし
(S11-77参照)
- 4 ルーフ サイド インナ ガーニツシュ取りはずし
(S11-55, 65, 77参照)

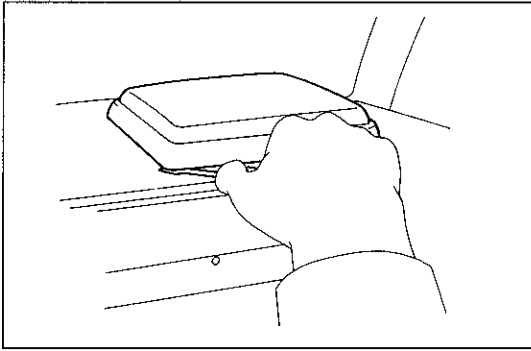

C0491

5 パッケージ トレイ トリム取りはずし

(1) リヤ スピーカ グリルのクリップ4個をドライバでこじて取りはずす。

注意 スピーカ コーン部に触れない。

(2) パッケージ トレイ トリムを手前に引いて取りはずす。

6 ルーフ ヘツドライニング リヤ トリム取りはずし

7 リヤ ワイパ取りはずし (マークII ハードトップ, チエイサー)

(S10参照)

8 バック ウインド モールディング取りはずし

(S11-67参照)

9 バック ウインド ガラス取りはずし

(S11-73参照)

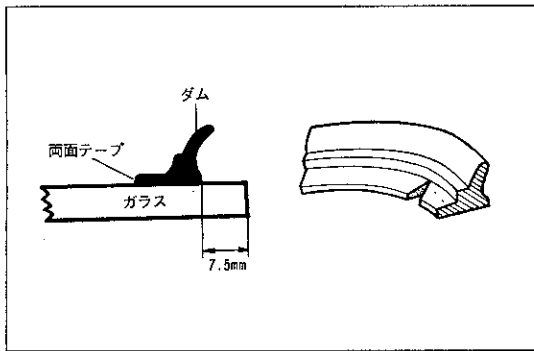

B1573

バック ウインド ガラス取り付け

1 バック ウインド ガラス取り付け

(S11-74参照)

注意 ダムの貼り付けは、ガラス周縁部から7.5mmの位置に行う。

2 バック ウインド モールディング取り付け

(S11-70参照)

3 リヤ ワイパ取り付け (マークII ハードトップ, チエイサー)

(S10参照)

4 ルーフ ヘツドライニング リヤ トリム取り付け

5 パッケージ トレイ トリム取り付け

(1) パッケージ トレイ トリムを取り付け、リヤ スピーカ グリルをクリップ4個で取り付ける。

6 ルーフ サイド インナ ガーニツシュ取り付け

7 リヤ ウインド サイド ガーニツシュ取り付け

8 リヤ シート 3ポイント タイプ アウタ ベルト取り付け

(S11-126参照)

9 リヤ シート取り付け

(S11-125参照)

サン ルーフ

構成 図

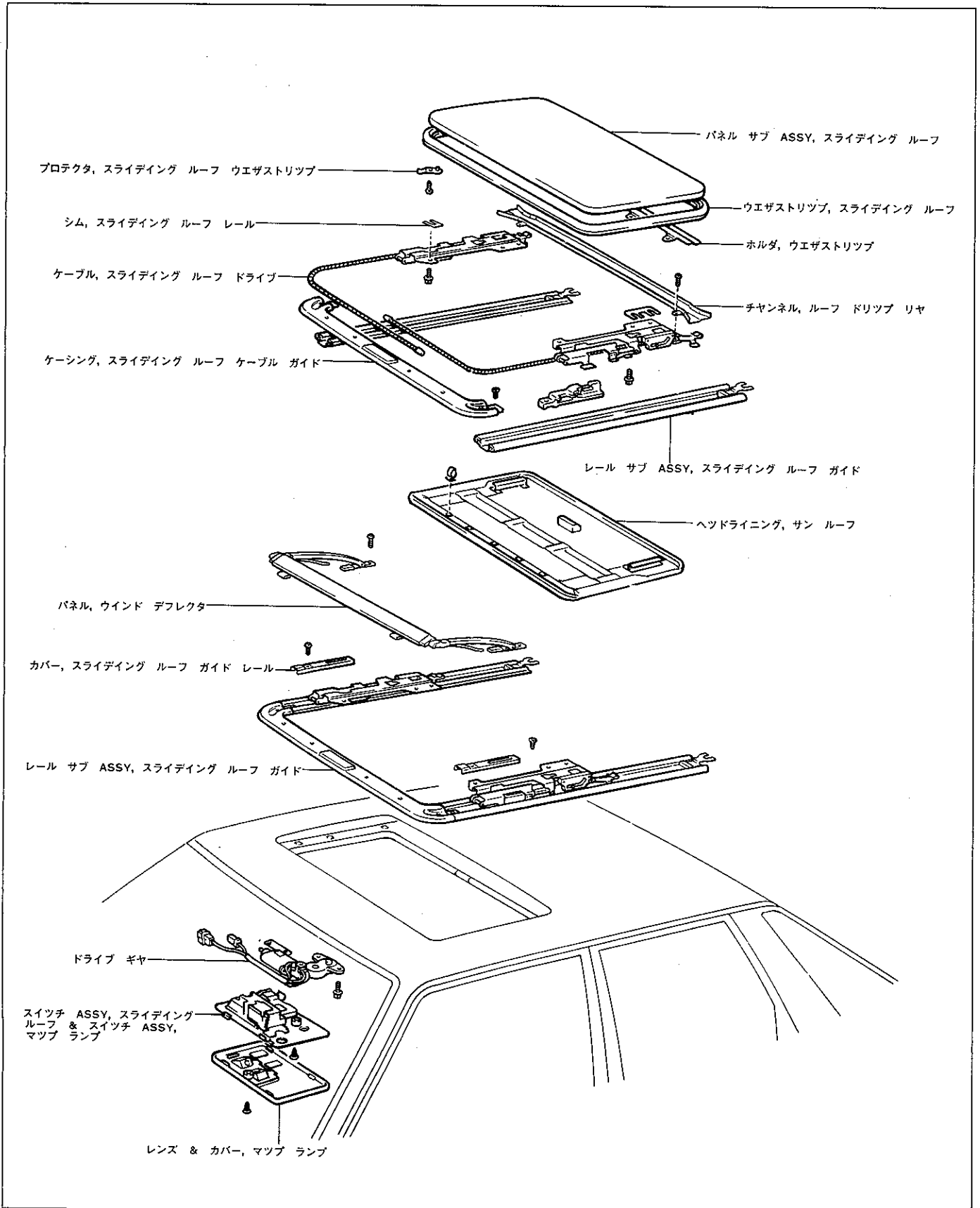

B O0353

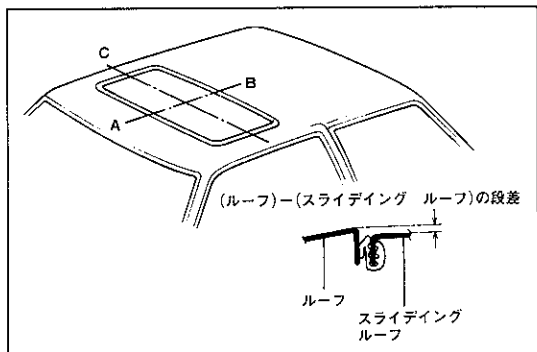

B1004

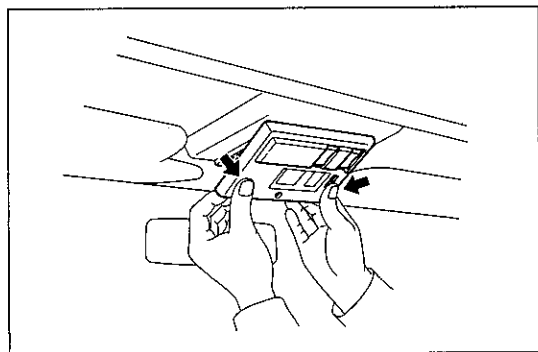

B00422

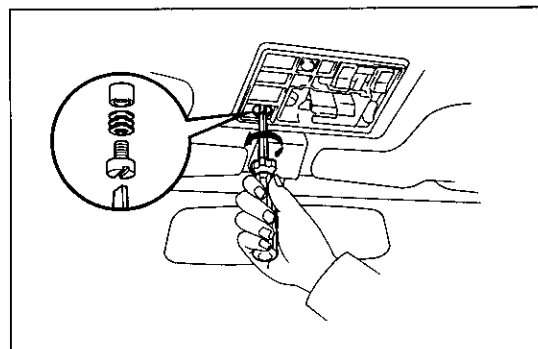

B00421

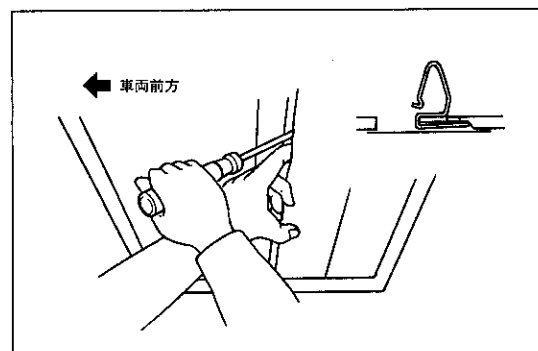

C1293

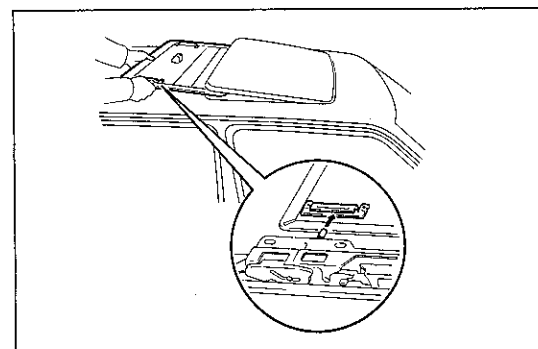

C3247

サン ルーフ作動点検

1 作動点検

- (1) アイドル回転時の開閉時間を測定する。
基準値 全開から全閉まで約10秒以内で作動する。
- (2) 作動時に引っ掛かりおよび異音がない。
- (3) エンジン回転を3000rpm以上に保ち、スライディング パネルを作動させて全開およびチルト アップ状態でモータが止まっていることを確認する。

注意 モータが止まらない場合は、手動作動方法(2)のスクリュに付いているシム(90564-09004)を追加し、再度点検する。

- (4) 全閉状態で水漏れしない。

2 段差測定

- (1) ルーフ パネルとスライディング パネルの段差を測定する。

基準値 前側(A), 後側(B), 左右(C) : 0 ± 1.0 mm
 2.0 mm

3 手動作動方法

- (1) レンズ & カバーを取りはずす。
 - ① カバー取り付けスクリュを取りはずす。
 - ② 図に示す矢印の箇所を親指で押さえた状態で、カバー前端のツメ付近を中指と人差し指で引き下げるようにしてカバーをそらして、ツメのかん合をはずす。

注意 スイッチ本体をカバーと一緒に引っ張るとスイッチ本体が破損する。
- (2) 図の位置のスクリュを取りはずす。
注意 シムをなくさない。
- (3) 取りはずしたスクリュのネジ穴へ⊖ドライバをさし込みドライブ シャフトを回すことにより、ルーフ パネルが開閉できる。
- (4) 取りはずし時と同じ枚数のシムを介してスクリュを強く締め付ける。
- (5) レンズ & カバーを取り付ける。

スライディング ルーフの建て付け調整

1 サン ルーフ ヘッドライニング脱着

- (1) サン ルーフを半開き状態にする。
- (2) ヘッドライニング前側のクリップを取りはずす。
- (3) サン ルーフをチルト アップ全開状態にする。
- (4) ヘッドライニングを後部上方へ抜き取る。
- (5) ヘッドライニングをルーフ上部より入れ、シユのリンクにサンシェード ロック スプリング ケースをそう入させる。
- (6) サン ルーフをスライド半開き状態にして、フロント部クリップ5個を取り付ける。

2 スライディング ルーフの段差調整

- (1) スライディング ルーフ ブラケットとルーフ パネルとの間の調整シムの増減により行う。

注意 フロントのスライディング ルーフが高い場合（シムなしの状態でも）は、全閉状態になつていないことがあるので確認して確実にしめる。

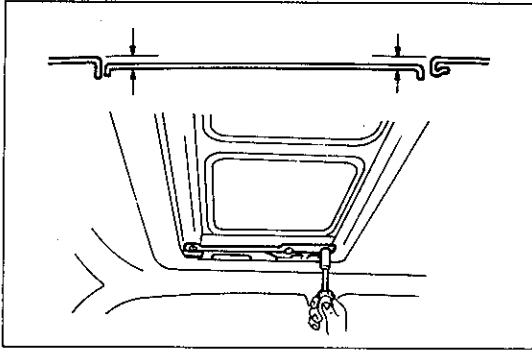

C 1295

3 スライディング ルーフの前後方向の微調整

- (1) 両サイドのスライディング ルーフ取り付けボルトをゆるめ、パネルを動かして調整する。

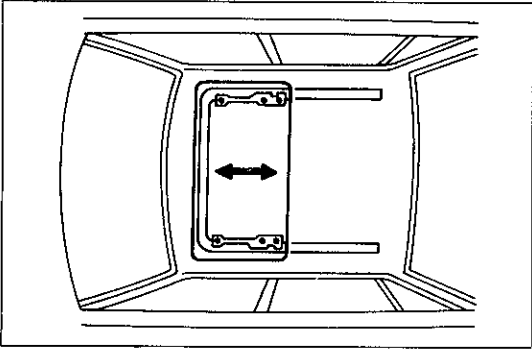

C 1296

注意 スライディング ルーフが全閉しているとき、ピン等を使用して図のようになっていることを確認する。

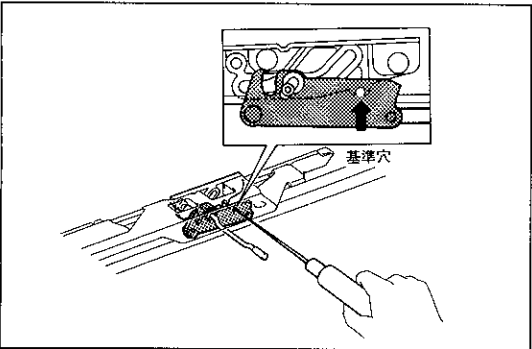

C 3248

4 スライディング ルーフの左右方向の微調整

- (1) 両サイドのスライディング ルーフ取り付けボルトをゆるめ、パネルを動かして調整する。

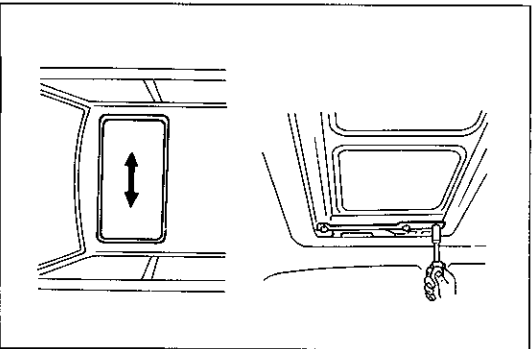

C 1299

5 スライディング ルーフすき間の偏差調整

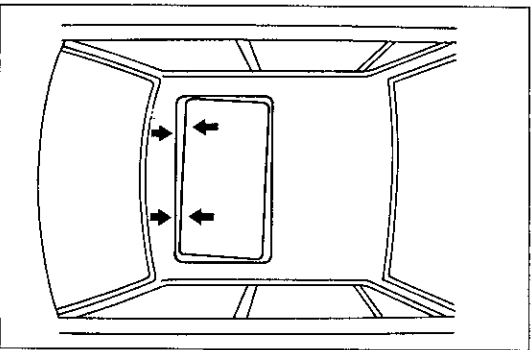

C 2168

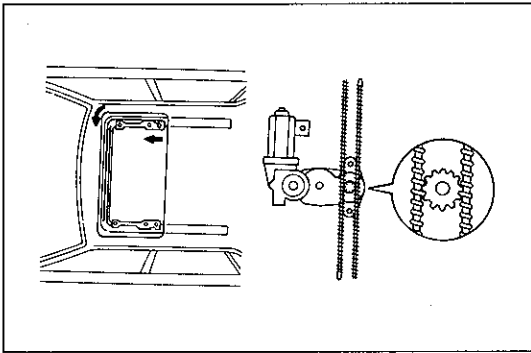

C1300

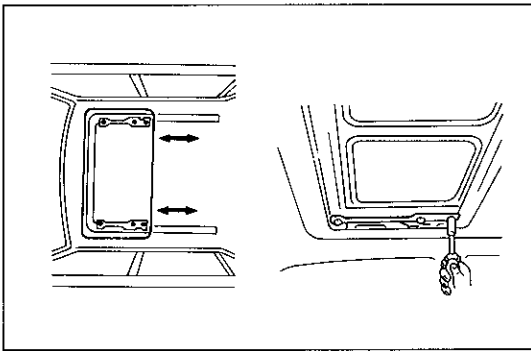

C1301

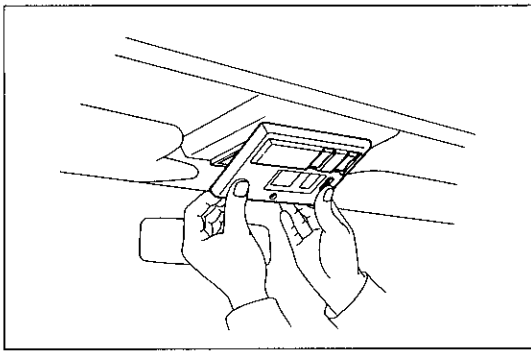

B00422

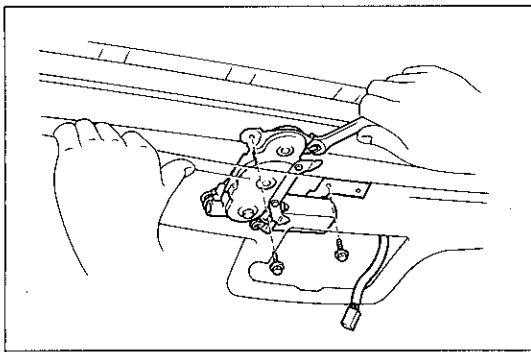

U0391

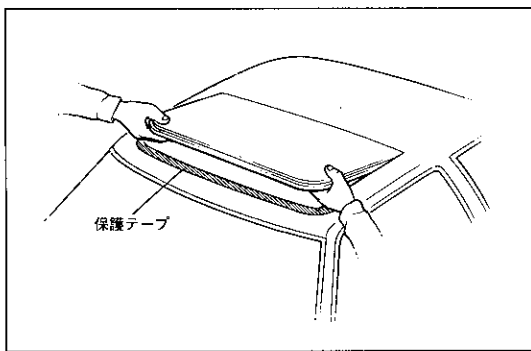

Z5199

- (1) 2 mm程度のずれがある場合は、ギヤをはずしてすき間の大きい方のケーブルを1ピッチ進める。

〈参考〉 ケーブル1ピッチで2.5mm移動する。

- (2) 1 mm程度のずれがある場合は、スライディング ルーフ取り付け位置を再び調整して、正規位置にする。

サン ルーフ取りはずし

- 1 スライディング ルーフをチルト全閉状態にセット
- 2 レンズ & カバー取りはずし
- 3 スイッチ ASSY取りはずし
- 4 ドライブ ギヤ取りはずし

- (1) 下記の部品を取りはずす。

- ① フロント ピラー ガーニツシユ
- ② インナ リヤ ビュー ミラー
- ③ バイザ & ホルダ
- ④ アシスト グリツプ (フロント側のみ)
- ⑤ ルーフ ヘッドライニング フロント トリム
- ⑥ サン ルーフ オープニング トリム

- (2) センタ ピラーから前側のルーフ ヘッドライニングを少し下げてボルト3本をはずし、ギヤ ASSYを取りはずす。

注意 ・ヘッドライニングを必要以上に下げない。

・ドライブ ギヤは動かさない。

- 5 スライディング ルーフ パネル取りはずし

- (1) ボデーに保護テープを貼り付ける。
- (2) スライディング ルーフ ヘッド ライニングを取りはずす。
(S11-83参照)
- (3) ボルト6本をはずし、スライディング ルーフ パネルを取りはずす。

注意 シムの枚数を確認する。

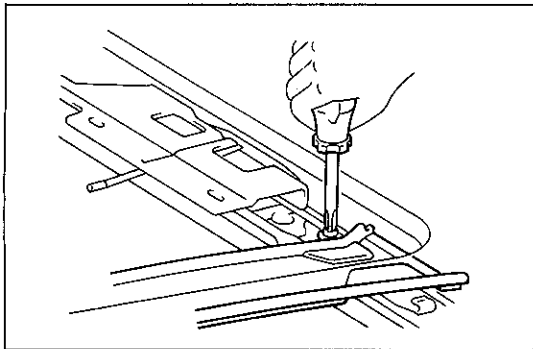

C1303

6 ルーフ ドリツプ チャンネル取りはずし

- (1) スクリュ2本をはずし、ルーフ ドリツプ チャンネルを前方へ抜き取る。

7 ウインド デフレクタ パネル取りはずし

- (1) ケーブル ASSYを後方へずらし、スクリュ4本をはずしてウインド デフレクタ パネルを取りはずす。

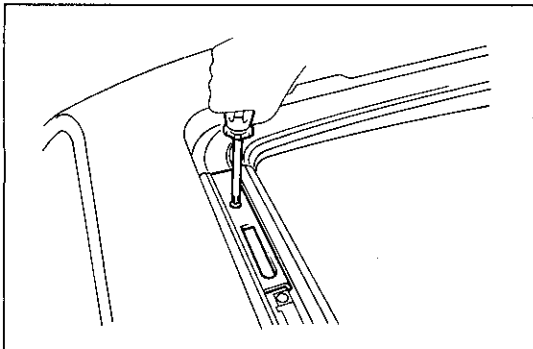

C7857

8 ガイド レール カバー取りはずし

- (1) スクリュ2本をはずし、ガイド レール カバー2個を取りはずす。

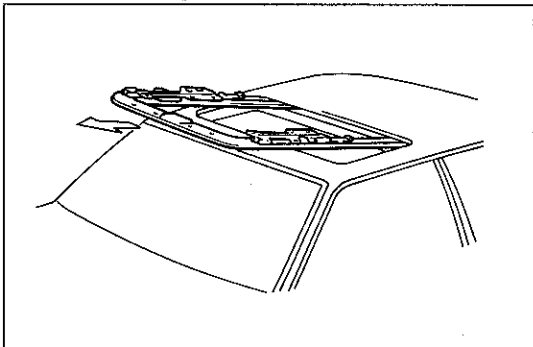

C1304

9 スライディング ルーフ ドライブ ケーブル ASSY取りはずし

- (1) 開口部先端部に保護テープを貼る。
 (2) スクリュ6本をはずし、レール中央部を下に押えながらケーブル ASSYを前方へ引き抜く。

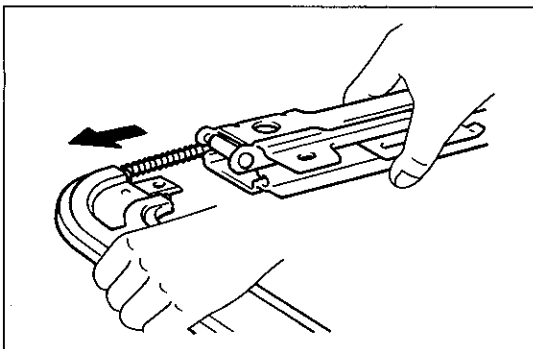

C1305

サン ルーフ分解

1 スライディング ルーフ ガイド レールとケーブル ガイド ケーシング取りはずし

- (1) スクリュ2本をはずし、ケーブル ガイド ケーシングを前方に取りはずす。

2 レールからケーブル サブ ASSY取りはずし

- (1) ガイド レールからスライディング ケーブル ガイド ブロックを取りはずす。

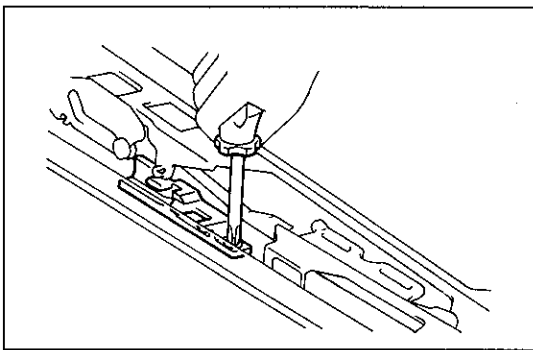

C1306

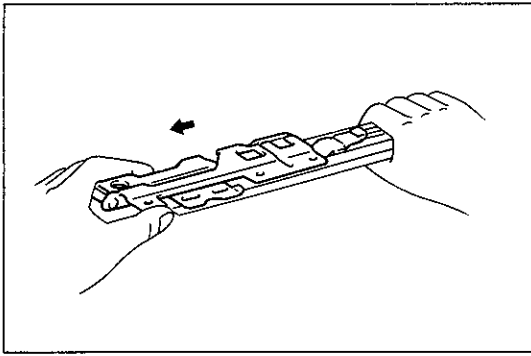

C1307

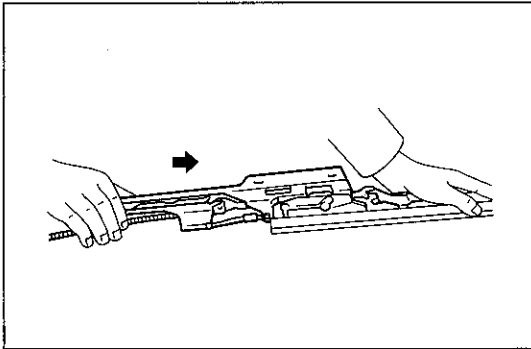

C7858

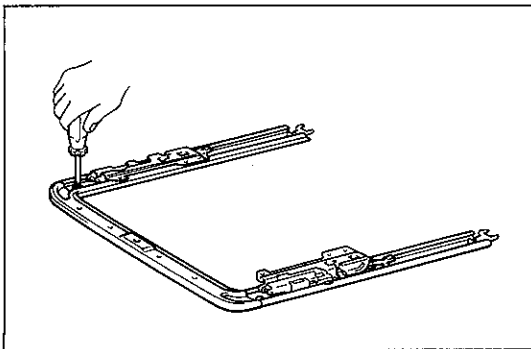

C1308

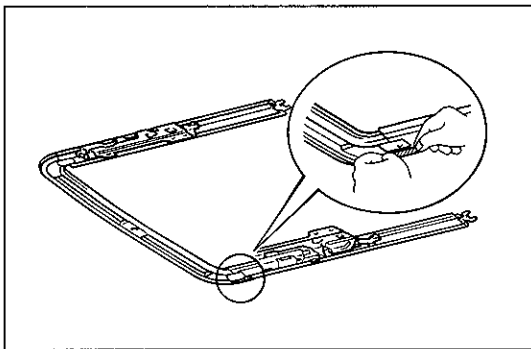

C1309

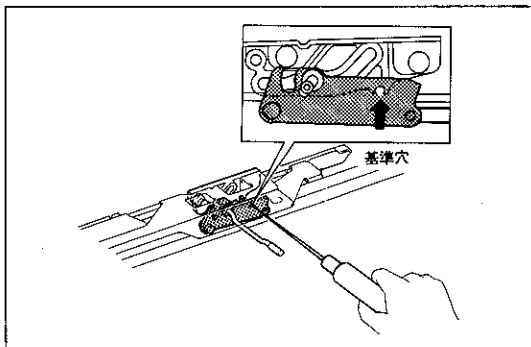

C3248

- (2) ガイド レールからケーブル サブ A S S Y を抜き取る。

サン ルーフ組み付け

1 ケーブル サブ A S S Y 取り付け

- (1) 組み付ける前にキャッスル M P グリース No.2 をケーブルに塗布する。
- (2) ガイド レールにケーブル サブ A S S Y をさし込む。
- (3) スライディング ケーブル ガイド ブロックを取り付ける。

2 スライディング ルーフ ガイド レールとケーブル ガイド ケーシング取り付け

- (1) ケーブルをケーシングの中に入れながらガイド レールと合わせる。
- (2) ガイド レールとガイド ケーシングをスクリュ2本で取り付ける。

- (3) ガイド ケーシングとガイド レールの連結部のウエザストリップの切れている部分にプチル テープを貼り付ける。

サン ルーフ取り付け

1 スライディング ルーフ ドライブ ケーブル A S S Y 取り付け

- (1) 基準穴にピン等を使用してリンク位置をあわせ、チルト全閉状態にセットする。
- (2) レール中央部を押えながらルール前方上部からケーブル A S S Y を入れ、スクリュ6本で取り付ける。

2 ルーフ ドリツプ リヤ チャンネル取り付け

3 スライディング ルーフ パネル取り付け

(1) スライディング ルーフ パネルをボルト 6 本で取り付ける。

注意 取りはずし時に使用していた枚数だけのシムを取り付ける。

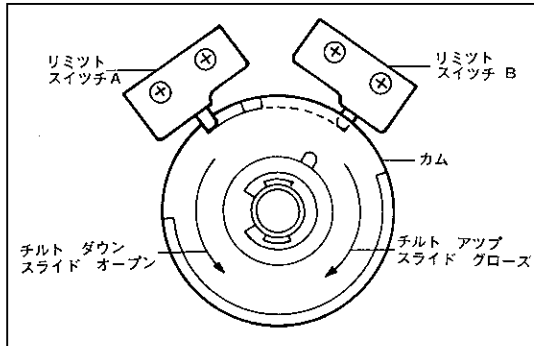

H0193

4 ドライブ ギヤ取り付け

(1) ドライブ ギヤを動かした場合は、必ずチルト全閉位置にカムをセットする。

(2) ドライブ ギヤをボルト 3 本で取り付ける。

(3) スイッチ ASSYとレンズ & カバーを取り付ける。

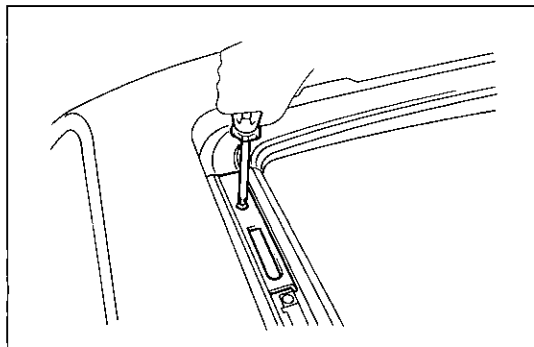

C7857

5 ガイド レール カバー取り付け

(1) スイッチ操作によりスライド パネルを全開にする。

(2) ガイド レール カバーをスクリュ 2 本で取り付ける。

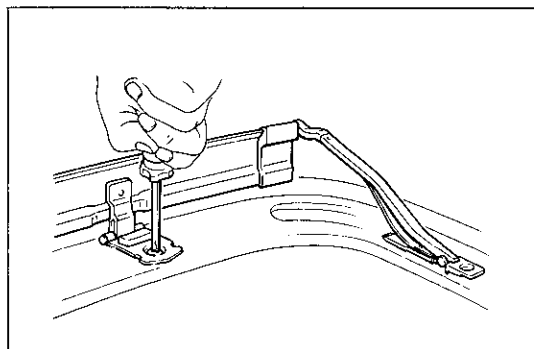

C1769

6 ウインド デフレクタ パネル取り付け

(1) ウインド デフレクタ パネルをスクリュ 4 本で取り付ける。

7 スライディング ルーフ作動点検

(S11-83参照)

8 スライディング ルーフ ヘッドライニング取り付け

(1) サン ルーフをチルト アップ全開状態にする。

(2) ヘッド ライニングをルーフ上部から入れ、シユーのリンクにサンシェード ロック スプリング ケースをそう入させる。

(3) サン ルーフをスライド半開き状態にしてフロント部クリップ 5 個を取り付ける。

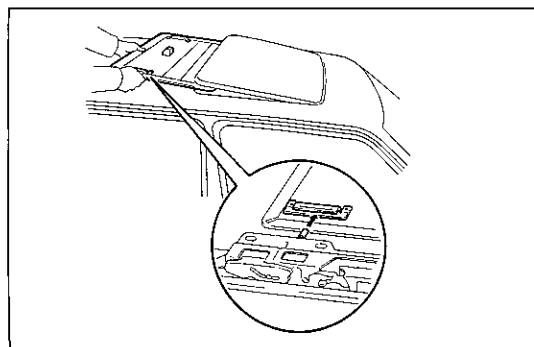

C3247

ネーム プレート

構成図

バック ウインド ガラス

〔マークII〕
〔クレスタ〕

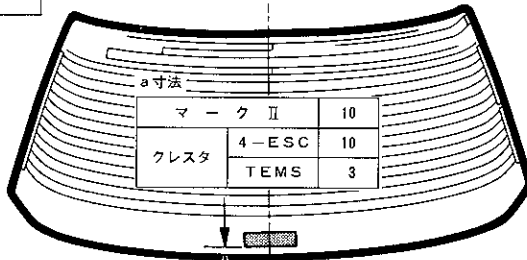

a (セラミック プリント端から)

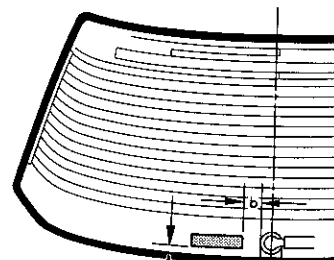

b=25
(ワイバ ピボット
ガスケット端から)

10 (セラミック プリント端から)

〔リヤ ワイバ付き車〕

〔チエイサー〕

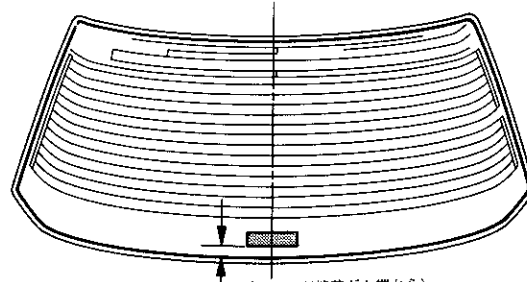

9 (ウインド接着ダム端から)

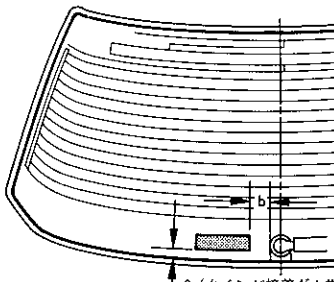

b=25
(ワイバ ピボット
ガスケット端から)

(参考)
ガラス穴端から33

9 (ウインド接着ダム端から)

〔リヤ ワイバ付き車〕

ラツゲージ コンパートメント ドア

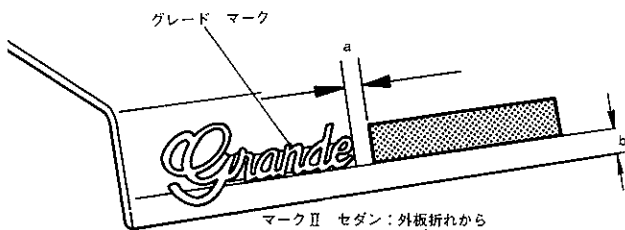

マークII セダン：外板折れから
マークII ハードトップ：モール プロテクタから
チエイサー：ドア下端から
クレスタ：モール プロテクタから

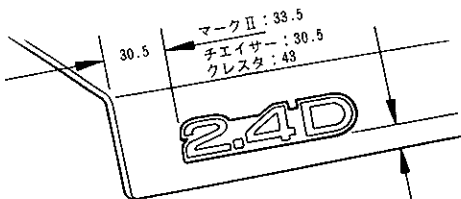

マークII：13 (外板折れから)
チエイサー：15 (ドア下端から)
クレスタ：15 (モール プロテクタから)

貼り付け位置

	マークII		チエイサー	クレスタ		
	a	b セダン ハード トップ	a	b	a	b
TWINCAM 24	8	18 19.8	4.5	16	8	17
TURBO	8	18 19.8	4	15	8	15
TURBO-D	8	13	XG : 3.5 XL : 5	15	8	15
2.4D	8	13	7	15	8	15
EXTRA	—		8	18	—	

クオータ パネル(チエイサー)

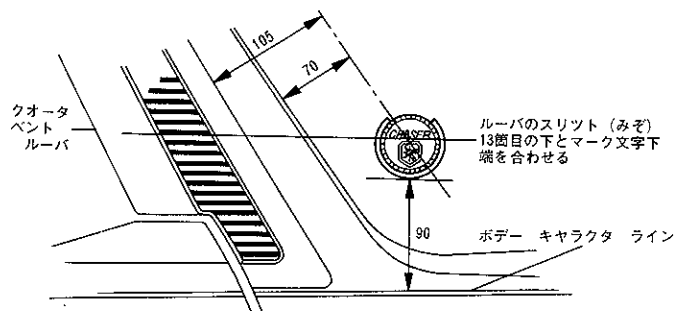

ルーバのスリット (みぞ)
13箇目下とマーク文字下
端を合わせる

ボデー キャラクタ ライン

単位：mm





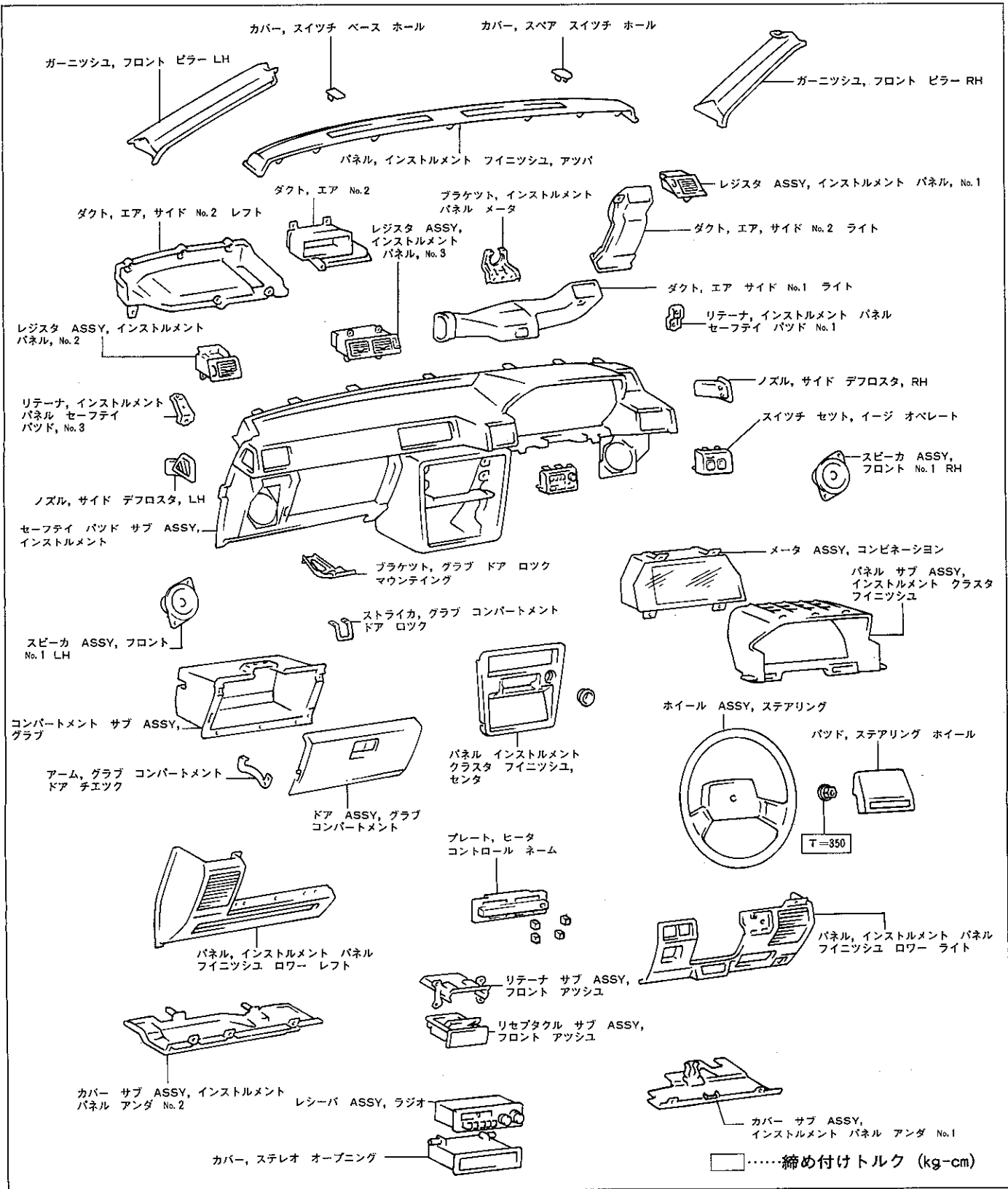

インストルメント パネル

マークII

構成図



注意 インストルメント パネル脱着に必要なボルト ナットを次の符号で図中に示す。

符 号	品 名	形 状	符 号	品 名	形 状
A	スクリュ, タツピング	 $\phi = 5.22$ $l = 16$	D	スクリュ	 $\phi = 5$ $l = 16$
B	スクリュ, W/ワツシャ	 $\phi = 5$ $l = 20$	E	スクリュ, タツピング	 $\phi = 5$ $l = 16$
C	スクリュ, W/ワツシャ	 $\phi = 6$ $l = 16$	F	ボルト, W/ワツシャ	 $\phi = 16$ $l = 18$

U1101

インストルメント パネル取りはずし

注意 バッテリー端子を切り離す。

- 1 ステアリング ホイール取りはずし
(S 9 参照)
- 2 フロント ピラー ガーニツシユ左右取りはずし
(S11-72参照)
- 3 グラブ コンパートメント ドア取りはずし
(1) スクリユ 3本を取りはずし, グラブ コンパートメント ドア
を取りはずす。

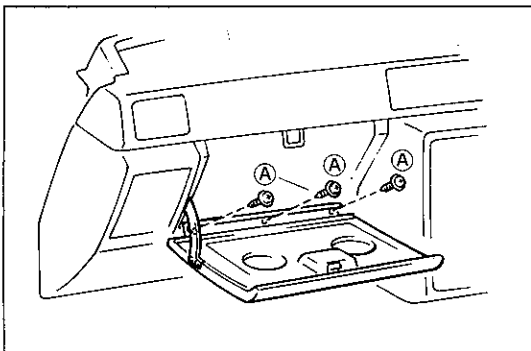

U0416

- 4 グラブ コンパートメント ドア ロック ストライカ取りはずし
(1) スクリユ 2本を取りはずし, ドア ロック ストライカを取り
はずす。

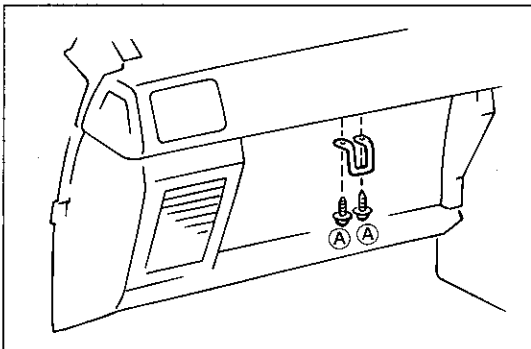

U0430

- 5 グラブ コンパートメント取りはずし
(1) スクリユ 2本を取りはずし, グラブ コンパートメントを取り
はずす。
(2) コネクタを切り離す。(グラブ ボックス ランプ付き車)

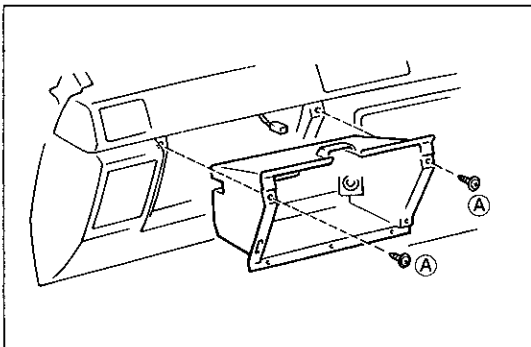

U0415

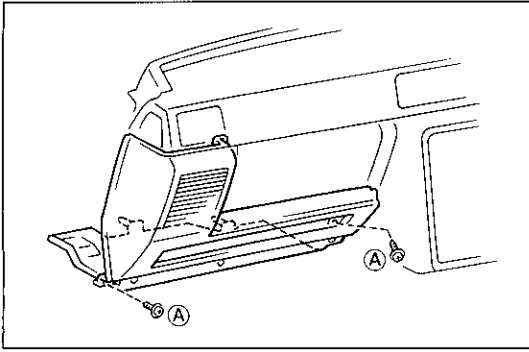

U0414

6 インストルメント パネル フィニツシュ ロー パネルおよびインストルメント パネル アンダ No.2 カバー取りはずし

- (1) フィニツシュ ロー パネルのスクリュ2本を取りはずす。
- (2) フィニツシュ ロー パネルを手前に引き出し、カバーとともに取り出す。

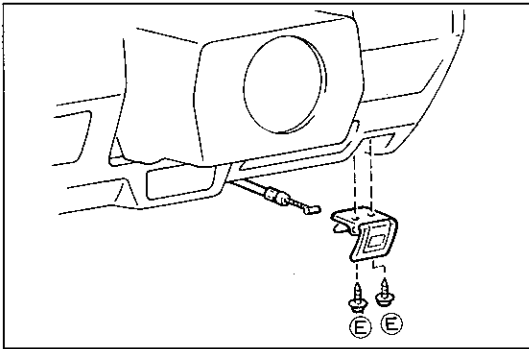

U0413

7 フード ロック リリース レバー取りはずし

- (1) スクリュ2本を取りはずす。
- (2) レバーを取り出しケーブルをはずす。

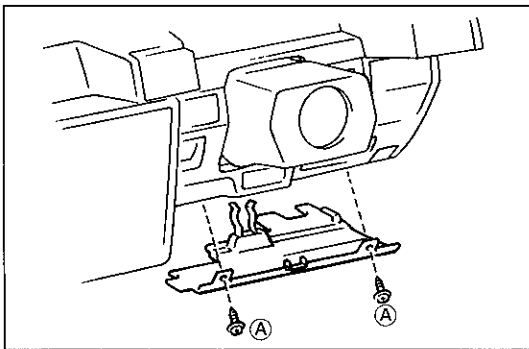

U0417

8 インストルメント パネル アンダ No.1 カバー取りはずし

- (1) スクリュ2本を取りはずし、カバーを引き上げて取りはずす。

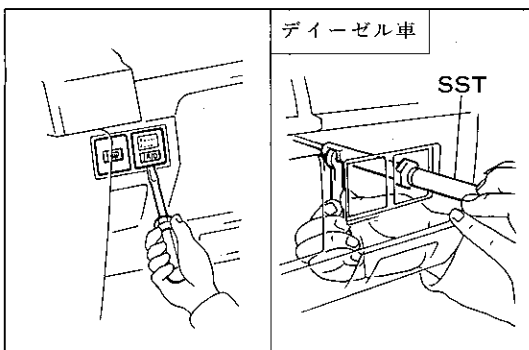

U0419 U0420

9 インストルメント パネル フィニツシュ ロー ライト パネル取りはずし

- (1) デフオツガなどのスイッチ取り付け部のカバーを、保護テープを貼った⊖ドライバなどでこじて取り出す。
- (2) コネクタを切り離す。(デフオツガ、オート ドライブ付き車)
- (3) スロットル コントロール ケーブルのノブを引き抜く。
- (4) 内側よりスパナを当て、S S Tを使用してナットを取りはずす。

S S T 09810-25010

注意 (3), (4)はディーゼル車のみ

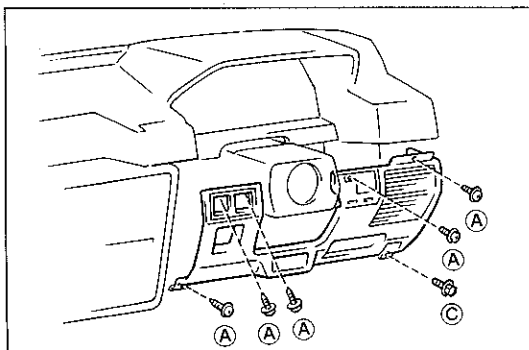

U0421

- (5) スクリュ6本を取りはずし、フィニツシュ ロー ライト パネルを取りはずす。
- (6) レオスタットのコネクタを切り離す。

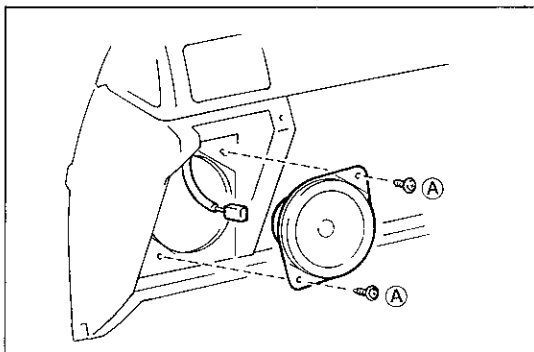

U0422

10 フロント スピーカ取りはずし

- (1) スピーカ取り付けスクリユ (片側 2本) を取りはずす。
- (2) スピーカを引き出し、コネクタを切り離して左右のスピーカをそれぞれ取りはずす。

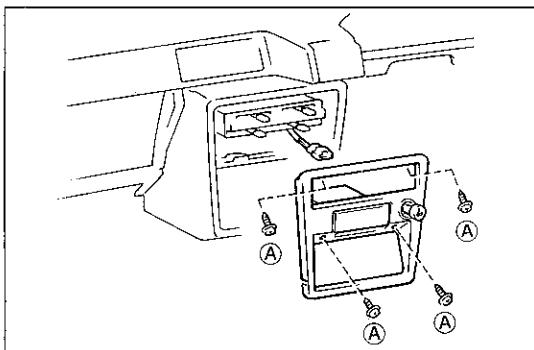

U0423

11 インストルメント センタ クラスタ フィニツシュ センタ パネル取りはずし

- (1) ワンタッチ式コントロール パネルを取りはずす。
(S10参照) (ワンタッチ式フル オート エアコン付き車)
- (2) スクリユ 4 本を取りはずす。
- (3) センタ パネルを手前に取り出し、コネクタを切り離す。

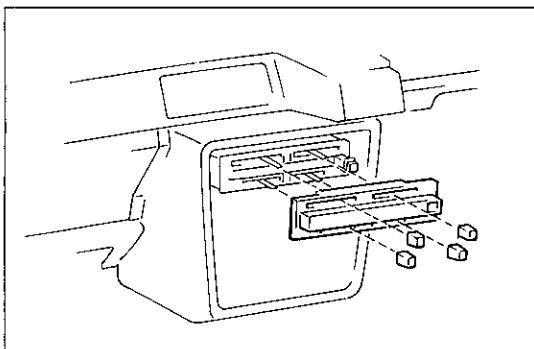

U0424

12 ヒータ コントロール プレート取りはずし (レバー式ヒータ コントロール付き車)

- (1) ヒータ コントロール レバー ノブ 4 個を引き抜いて取りはずす。
- (2) ヒータ コントロール ネーム プレート を取りはずす。

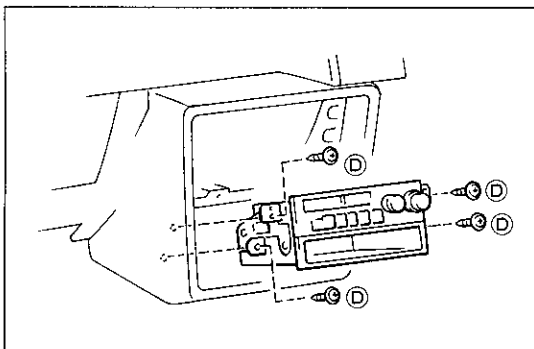

U0425

13 ラジオ レシーバ取りはずし

- (1) スクリユ 4 本を取りはずす。
- (2) レシーバを手前に取り出し、コネクタおよびアンテナの端子を切り離しレシーバを取りはずす。

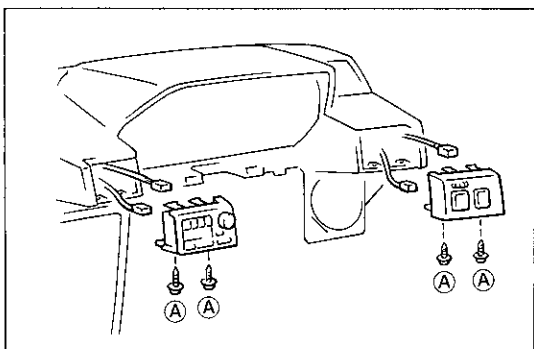

U0425

14 イージ オペレート スイッチ取りはずし

- (1) スイッチ取り付けスクリユ (片側 2本) を取りはずす。
- (2) スイッチを手前に取り出し、コネクタを切り離す。

注意 無理に取り出したたり押し込むと、オペレート スイッチが破損する場合がある。

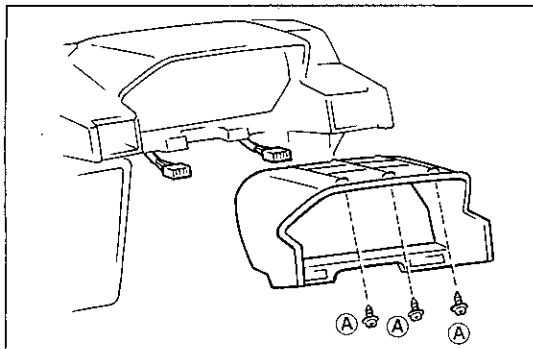

U0427

15 インストルメント クラスタ フィニッシュ パネル取りはずし

- (1) スクリュ 3 本を取りはずす。
- (2) パネルを手前に取り出し、コネクタを切り離す。

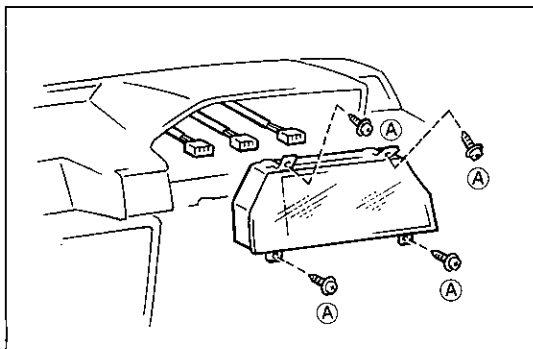

U0428

16 コンビネーション メータ取りはずし

- (1) スクリュ 4 本を取りはずす。
- (2) メータを手前に取り出し、各コネクタを切り離す。

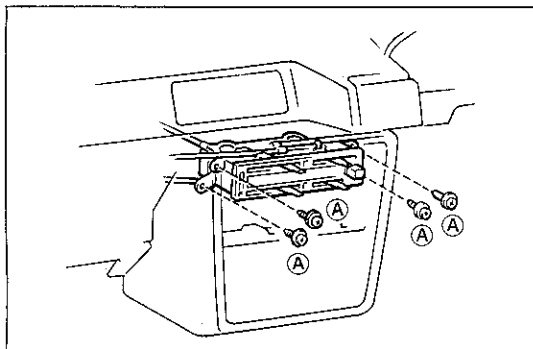

U0429

17 インストルメント パネル アツパ セフティ パッド取りはずし

- (1) ヒータ コントロール パネル取り付けスクリュ 4 本を取りはずす。
- (2) ダクト エア サイド No.1, No.2 ライトの取り付けスクリュ 1 本を取りはずし、ダクト No.1 ライトを取りはずす。
- (3) 各コネクタを切り離し、スクリュ 4 本、ボルト 5 本を取りはずす。

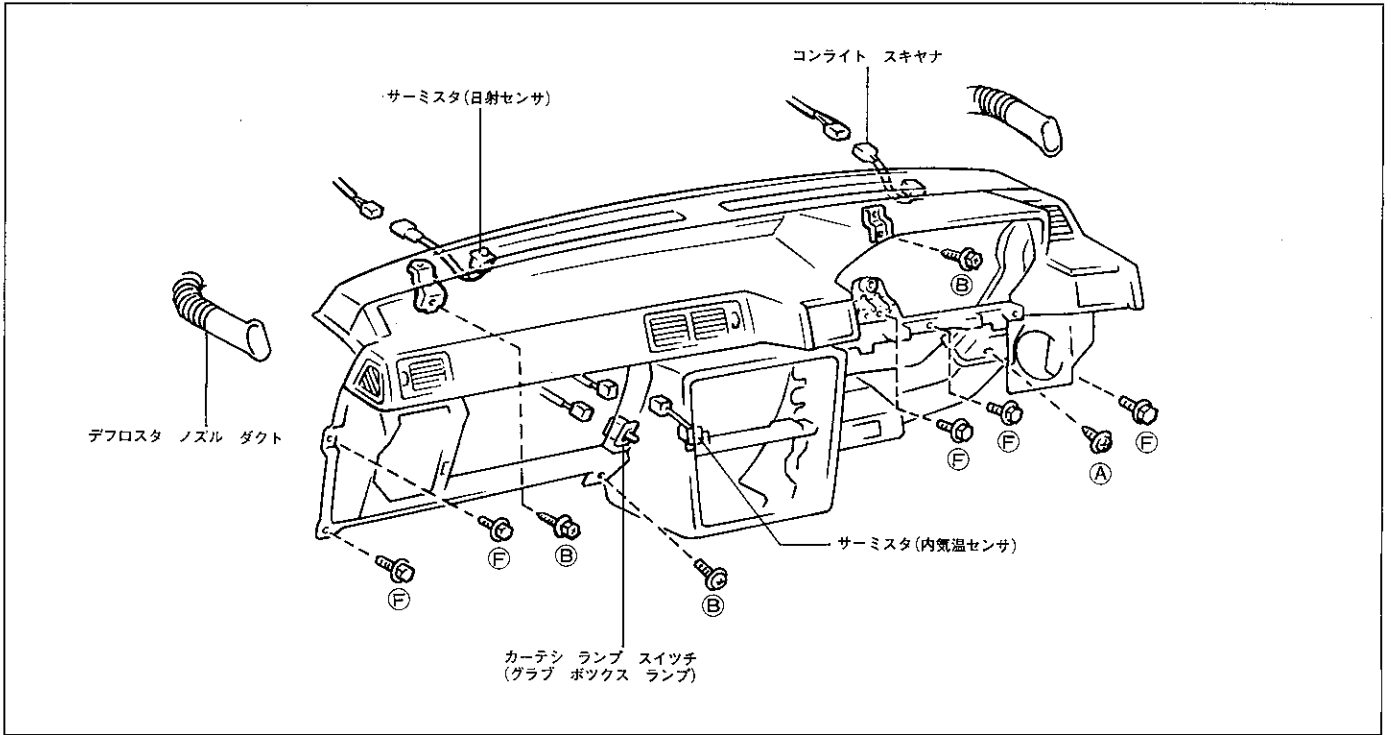

U0431

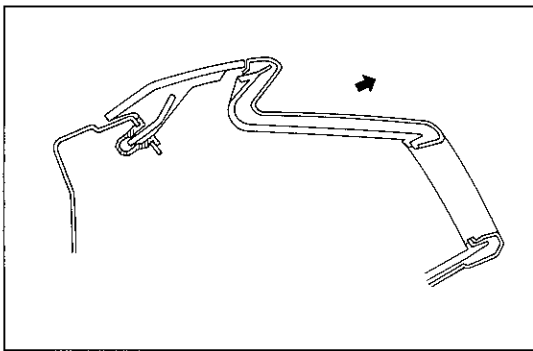

U0432

- (4) セーフティ パッドの裏面にボスがあり、ボデーへ組み付けたクリップにクランプされているので、水平より斜め上方へ引き抜いて、セーフティ パッドを少し浮かした状態にする。
- (5) セーフティ パッド裏面左右のデフロスタ ノズル ダクトを切り離してからセーフティ パッドを取りはずす。

インストール パネル取り付け

- 1 インストール パネルの取り付けは、以下の要領を追加して取りはずしの逆作業で行う。

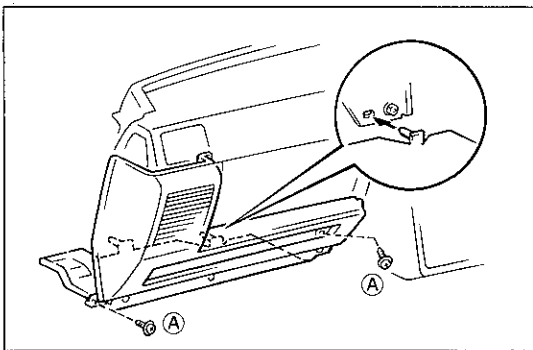

U0433

- 2 インストール パネル フィニッシュ ロー フロント パネルおよびインストール パネル アンダ No.2 カバー取り付け





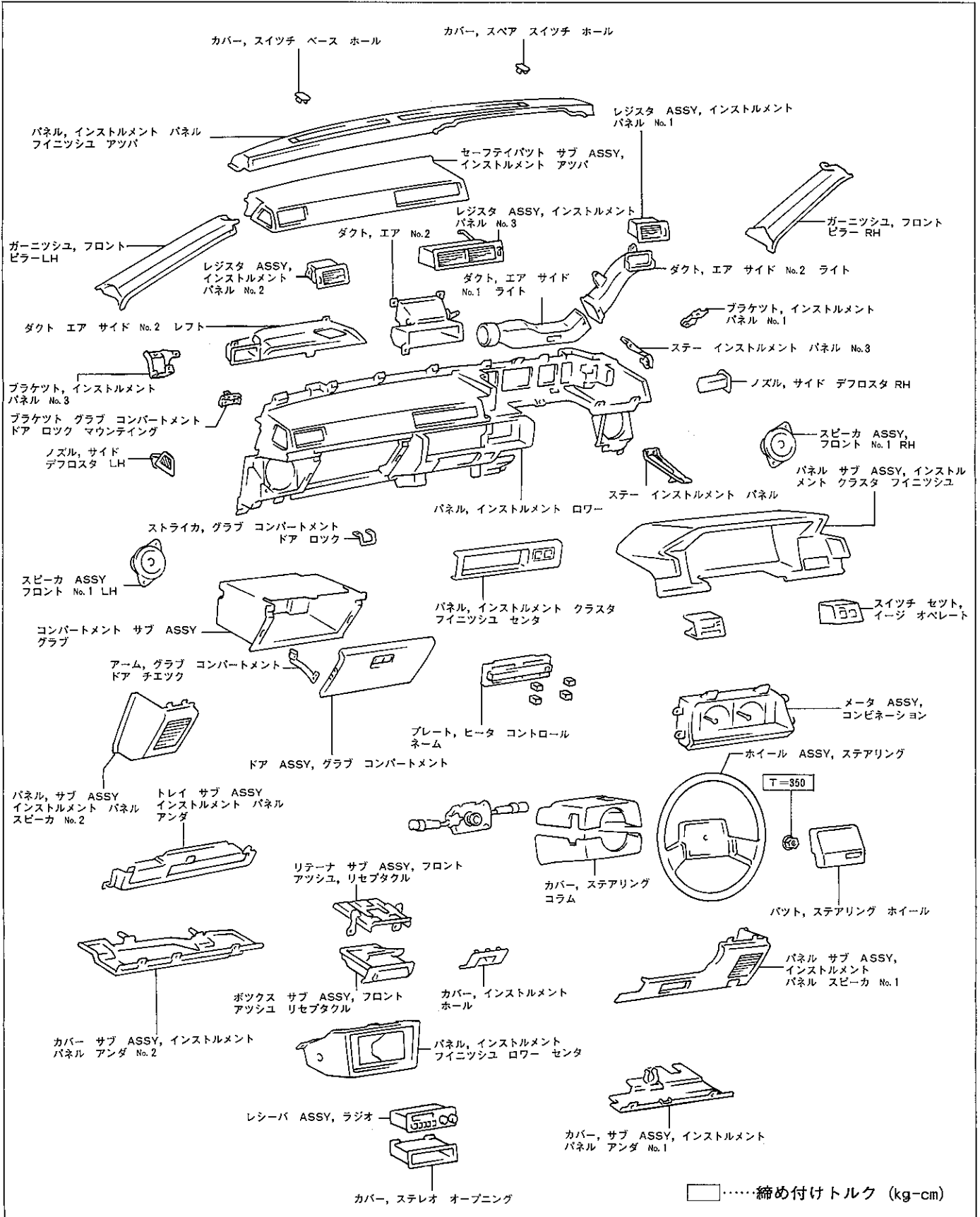

- (1) フィニッシュ ロー パネルとカバーを組み付けた状態でカバーのボス部をヒータ ユニットの穴へ差し込む。
- (2) スクリュー2本でフィニッシュ ロー パネルを取り付ける。

チエイサー, クレスタ

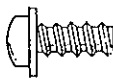
構成図

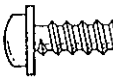
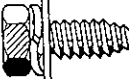

注意 インストールメント パネル脱着に必要なボルト, ナットを次の符号で図中に示す。

符 号	品 名	形 状	符 号	品 名	形 状
A	スクリュ, タツピング	 $\phi = 5.22$ $l = 12$	E	スクリュ, タツピング	 $\phi = 5$ $l = 16$
B	スクリュ, タツピング	 $\phi = 5.22$ $l = 14$	F	ボルト, W/ワツシャ	 $\phi = 6$ $l = 18$
C	スクリュ, タツピング	 $\phi = 5.22$ $l = 16$	G	スクリュ, パン タツピング	 $\phi = 4.5$ $l = 12$
D	スクリュ	 $\phi = 5$ $l = 16$			

U1102

インストールメント パネル取りはずし

注意 バツテリ-端子を切り離す。

- 1 ステアリング ホイール取りはずし
- 2 ターン シグナル スイツチ ASSY取りはずし
- 3 ステアリング コラム カバー取りはずし
- 4 フロント ピラー ガーニツシユ左右取りはずし

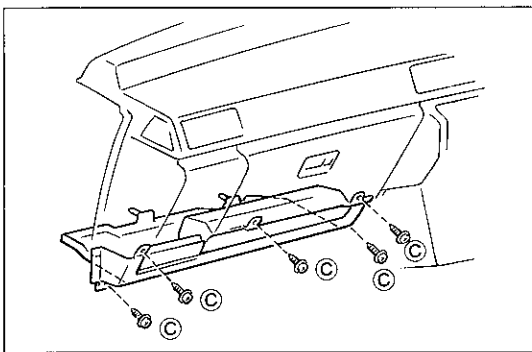

U1103

- 5 インストールメント パネル アンダ トレイおよびインストールメント パネル アンダ No.2 カバー取りはずし
 - (1) トレイのスクリュ 5本を取りはずす。
 - (2) トレイを手前に引き出し, カバーとともに取り出す。

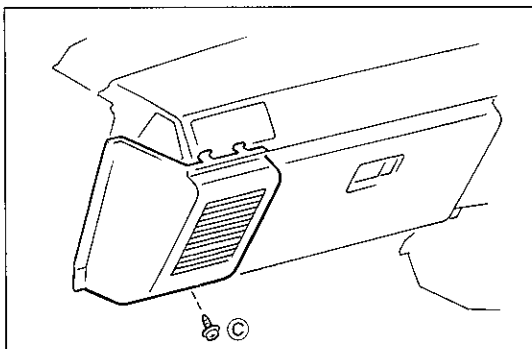

U0434

- 6 スピーカ パネル No.2 取りはずし
 - (1) スクリユ 1本を取りはずし, スピーカ パネル No.2 を取りはずす。

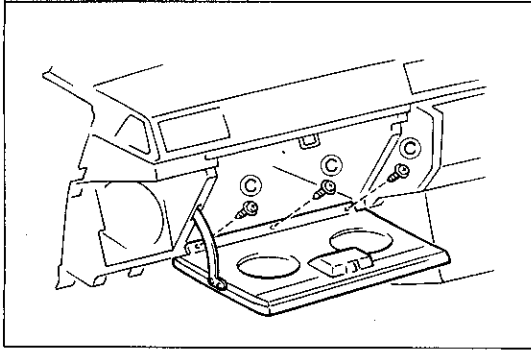

U0435

7 グラブ コンパートメント ドア取りはずし

- (1) スクリュ3本を取りはずし、グラブ コンパートメント ドアを取りはずす。

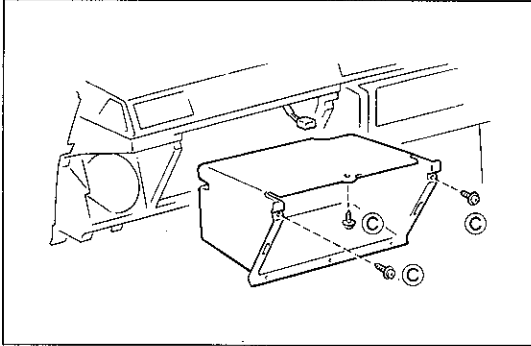

U0436

8 グラブ コンパートメント取りはずし

- (1) スクリュ3本を取りはずし、グラブ コンパートメントを取りはずす。
- (2) コネクタを切り離す。(グラブ ボックス ランプ付き車)

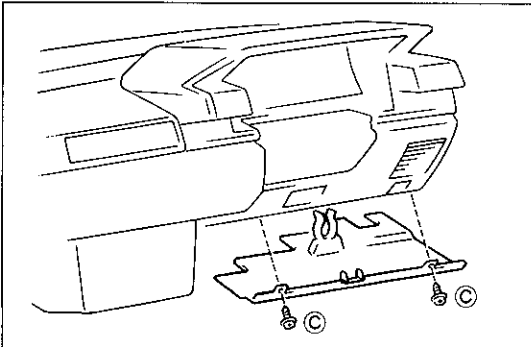

U0437

9 インストルメント パネル アンダ No.1 カバー取りはずし

- (1) スクリュ2本を取りはずし、カバーを引き下げて取りはずす。

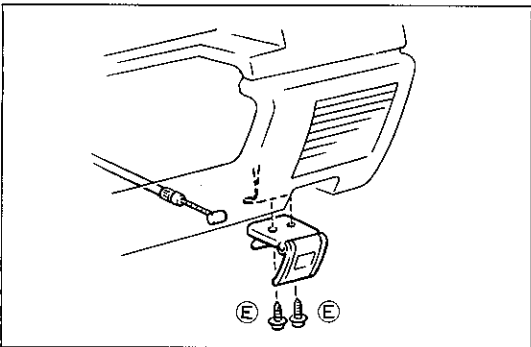

U0438

10 フード ロック レリーズ レバー取りはずし

- (1) スクリュ2本を取りはずす。
- (2) レバーを取り出しケーブルをはずす。

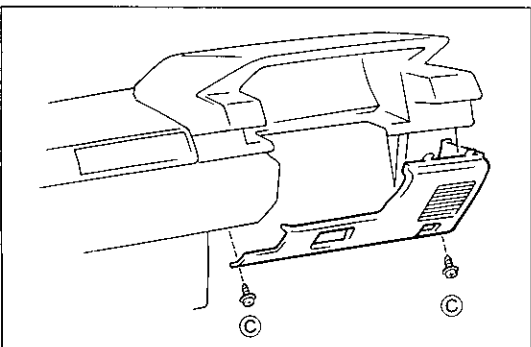

U0439

11 インストルメント パネル スピーカ No.1 パネル取りはずし

- (1) スクリュ2本を取りはずし、下側を手前に引くようにしてパネルを取りはずす。

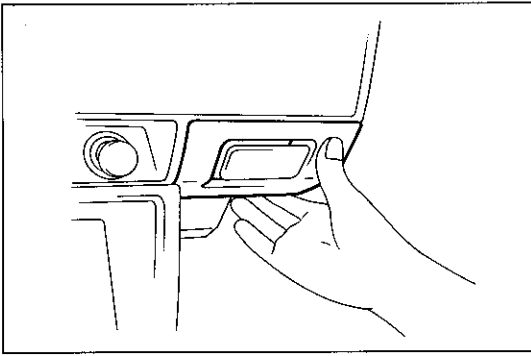

U1106

12 インストルメント ホール カバー取りはずし

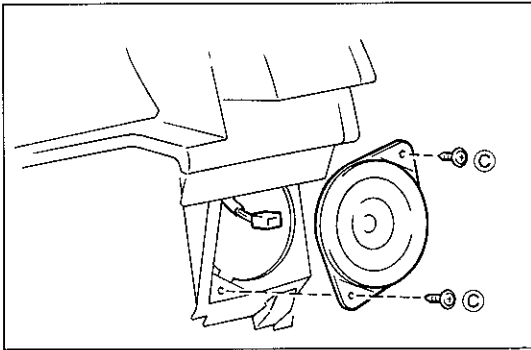

U0440

13 フロント スピーカ取りはずし

- (1) スピーカ取り付けスクリユ (片側 2 本) を取りはずす。
- (2) スピーカを引き出し、コネクタを切り離して左右のスピーカをそれぞれ取りはずす。

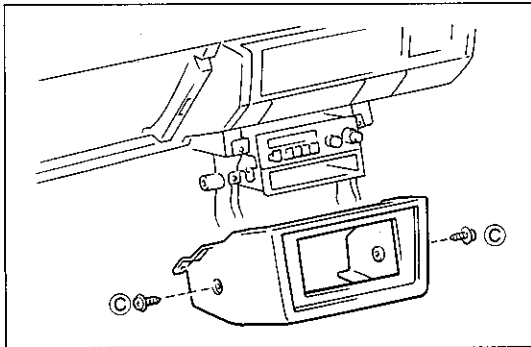

U0441

14 インストルメント ロー センタ パネル取りはずし

- (1) スクリユ 2 本を取りはずし、ロー センタ パネルを取りはずす。

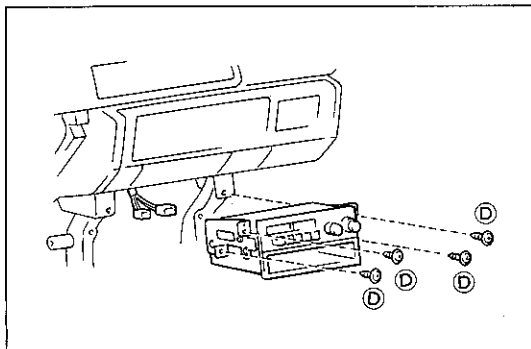

U0442

15 ラジオ レシーバ取りはずし

- (1) スクリユ 4 本を取りはずす。
- (2) レシーバを手前に取り出し、コネクタおよびアンテナの端子を切り離しレシーバを取りはずす。

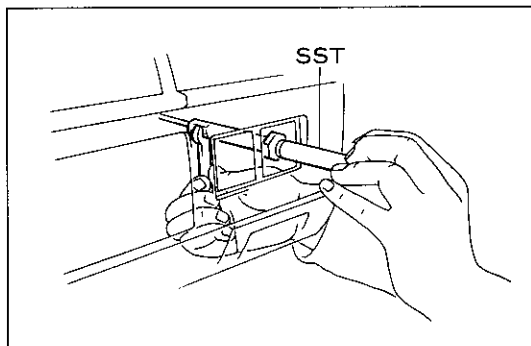

U0420

16 スロットル コントロール ケーブル取りはずし (ディーゼル車)

- (1) スロットル コントロール ケーブルのノブを引き抜く。
- (2) 内側よりスパナを当て、S S Tを使用してナットを取りはずす。

S S T 09810-25010

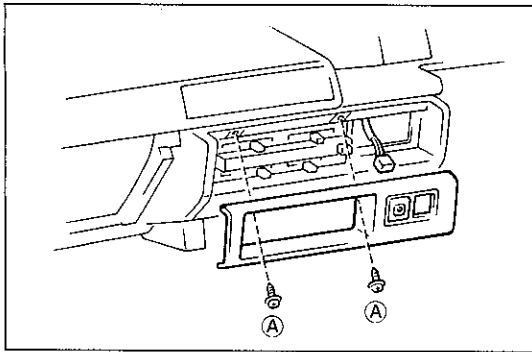

U0443

17 インストルメント クラスタ フィニツシユ センタ パネル 取りはずし

- (1) スクリユ 2 本を取りはずす。
- (2) センタ パネル左側を⊖ドライバなどでこじて取り出し、回すようにして右側のツメをローア パネルからはずしセンタ パネルを取りはずす。
- (3) コネクタを切り離す。(デフオツガ付き車)

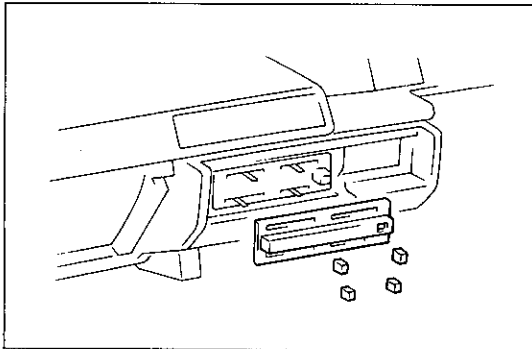

U0444

18 ヒータ コントロール プレート取りはずし (レバー式ヒータ コントロール付き車)

- (1) ヒータ コントロール レバー ノブ 4 個を引き抜いて取りはずす。
- (2) ヒータ コントロール ネーム プレートを取りはずす。

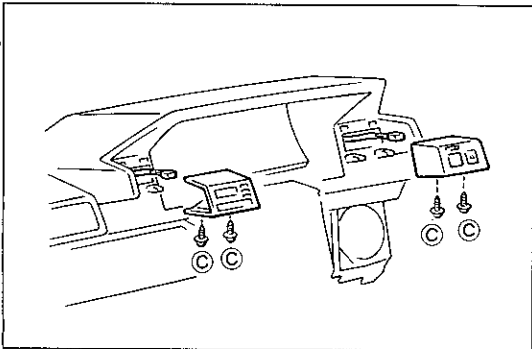

U0445

19 イージ オペレート スイッチ取りはずし

- (1) スイッチ取り付けスクリユ (片側 2 本) を取りはずす。
- (2) スイッチを手前に取り出し、コネクタを切り離す。

注意 無理に取り出したり押し込むと、オペレート スイッチが破損する可能性がある。

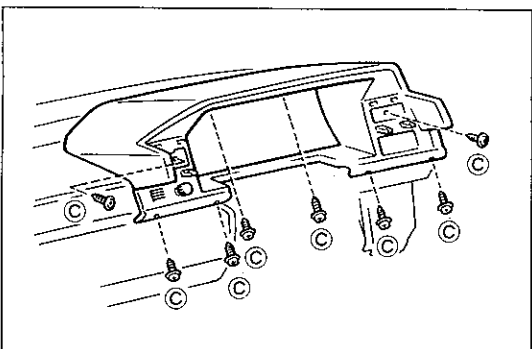

U0446

20 インストルメント クラスタ フィニツシユ パネル取りはずし

- (1) スクリユ 8 本を取りはずす。
- (2) パネルを手前に取り出し、コネクタを切り離す。(レオスタット付き車)

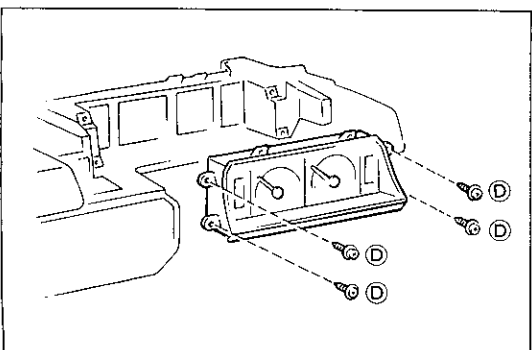

U0447

21 コンビネーション メータ取りはずし

- (1) スクリユ 4 本を取りはずす。
- (2) パネルを手前に取り出し、各コネクタおよびスピード メータ ケーブルを切り離す。

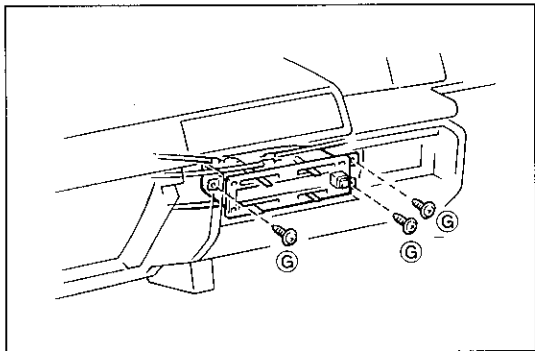

U0448

22 インストルメント ロー パネル取りはずし

(1) ヒータ コントロール パネル取り付けスクリユ 3 本を取りはずす。

(2) ダクト エア サイド No.1, No.2 ライトの取り付けスクリユ 1 本を取りはずし、ダクト No.1 ライトを取りはずす。

(3) エンジン制御用コンピュータを取りはずす。

(4) 各コネクタを切り離し、スクリユ 8 本、ボルト 5 本を取りはずす。

〈参考〉スクリユ 1 本はダクト エア サイド No.2 ライトとリ—ン ホースメント取り付け用

(5) セーフティ パッド裏面左右のデフロスタ ノズル ダクトを切り離してからロー パネルを取りはずす。

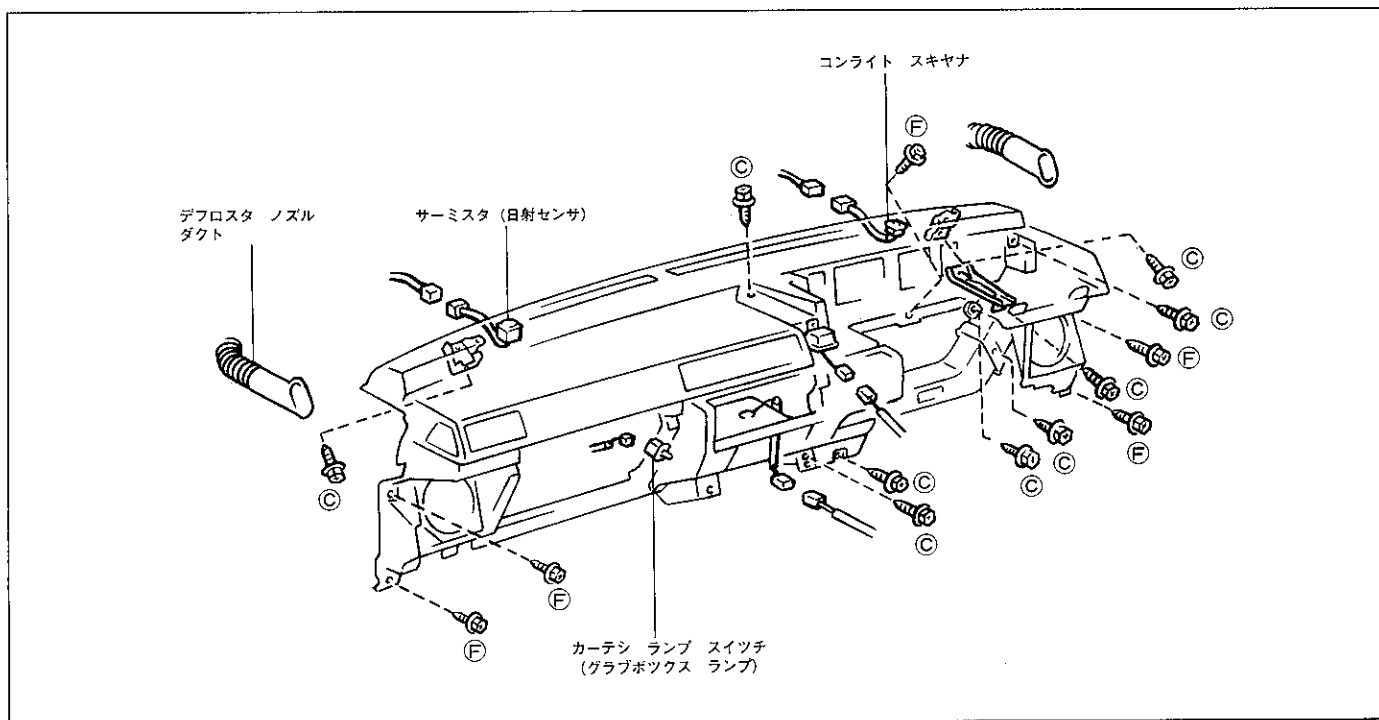

U1107

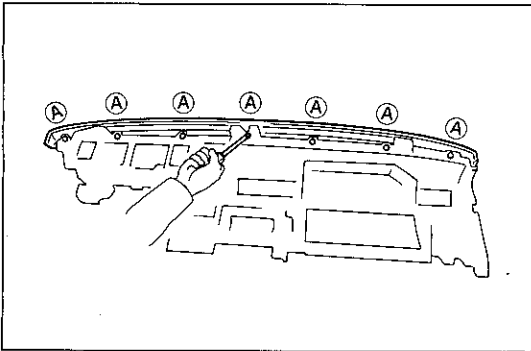

U0449

23 インストルメント アツパ パネル取りはずし

- (1) スクリユ7本を取りはずし、アツパ パネルをロワー パネルから取りはずす。

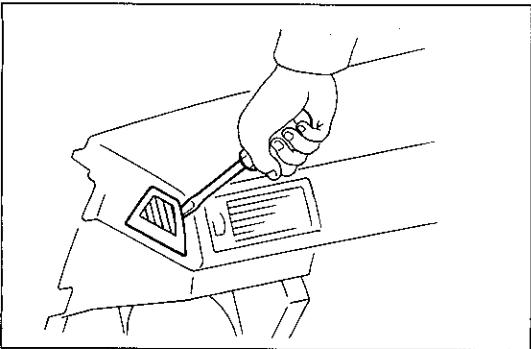

U0450

24 サイド デフロスタ レフト ノズル取りはずし

- (1) ⊖ドライバなどでこじて、ノズルをパネルより取りはずす。

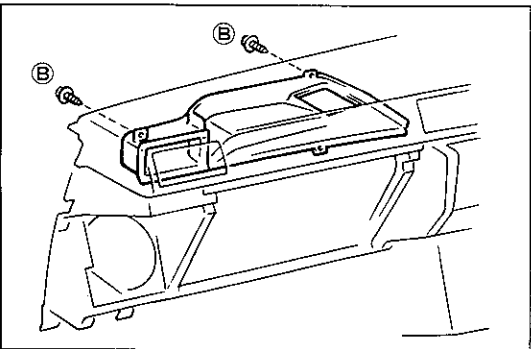

U0451

25 ダクト エア サイド No.2 レフト取りはずし

- (1) スクリユ4本を取りはずし、クラブ コンパートメント ドア ロック マウンテイング ブラケットおよびロック ストライカを取りはずす。
(2) スクリユ2本を取りはずし、ダクトを取りはずす。

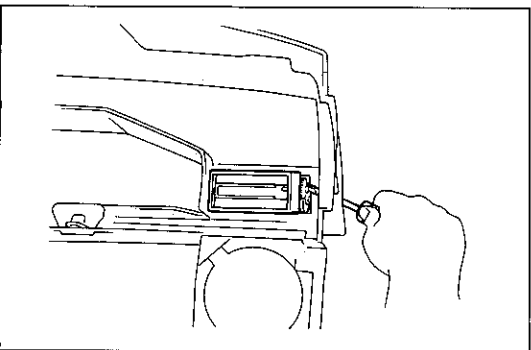

U0452

26 インストルメント パネル No.2 レジスタ取りはずし

- (1) ⊖ドライバでツメを押さえて、レジスタを押し出してとりはずす。

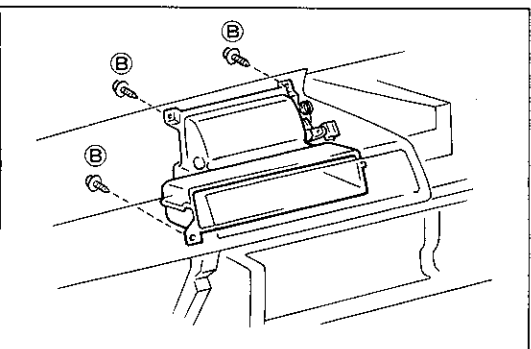

U0453

27 ダクト エア No.2 取りはずし

- (1) No.3 レジスタからのロッドをはずす。
(2) スクリユ3本を取りはずし、ダクトを取りはずす。

注意 ロッドの取り付けは、レジスタの切り替えダイヤル、ダクトのバルブ位置を中途の状態で行わない。

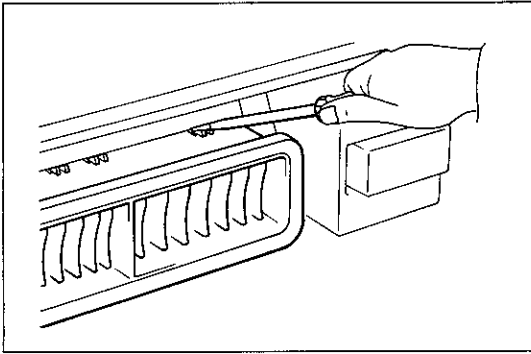

U1104

28 インストルメント パネル No.3 レジスタ取りはずし

- (1) ⊖ドライバでノックを押してレジスタを押し出して取りはずす。

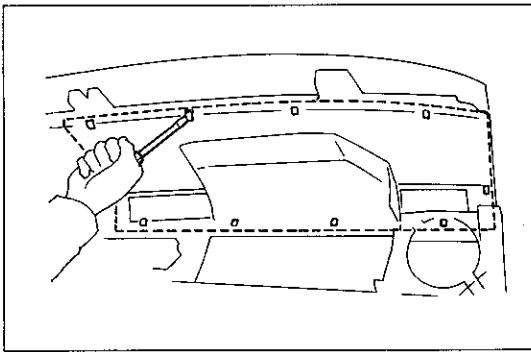

U0454

29 インストルメント パネル セーフティ パッド取りはずし

- (1) パッドのツメ9箇所を⊖ドライバでのばす。
 (2) セーフティ パッドをローワ パネルより取りはずす。

取り付け

- 1 インストルメント パネルの取り付けは、以下の要領を追加して取りはずしの逆作業で行う。

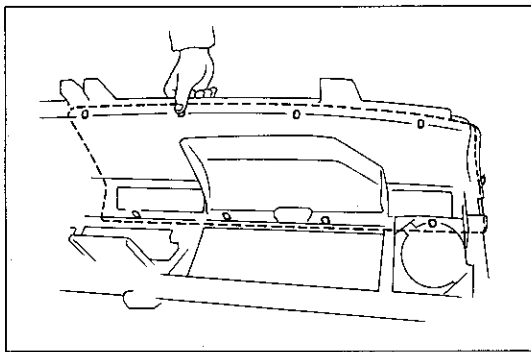

U0455

2 インストルメント パネル セーフティ パッド取り付け

- (1) パッドをパネル前側よりはめ込む。
 (2) パッドのツメ9箇所をパネル内側へ折り曲げる。

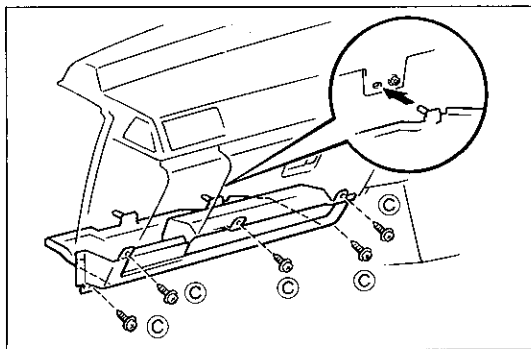

U1105

3 インストルメント パネル アンダ トレイおよびインストルメント パネル アンダ No.2 カバー取り付け

- (1) カバーとトレイを組み付けた状態でカバーのボス部をヒーターユニットの穴へ差し込む。
 (2) スクリュ5本でトレイを取り付ける。

ルーフ ヘッドライニング

構成図

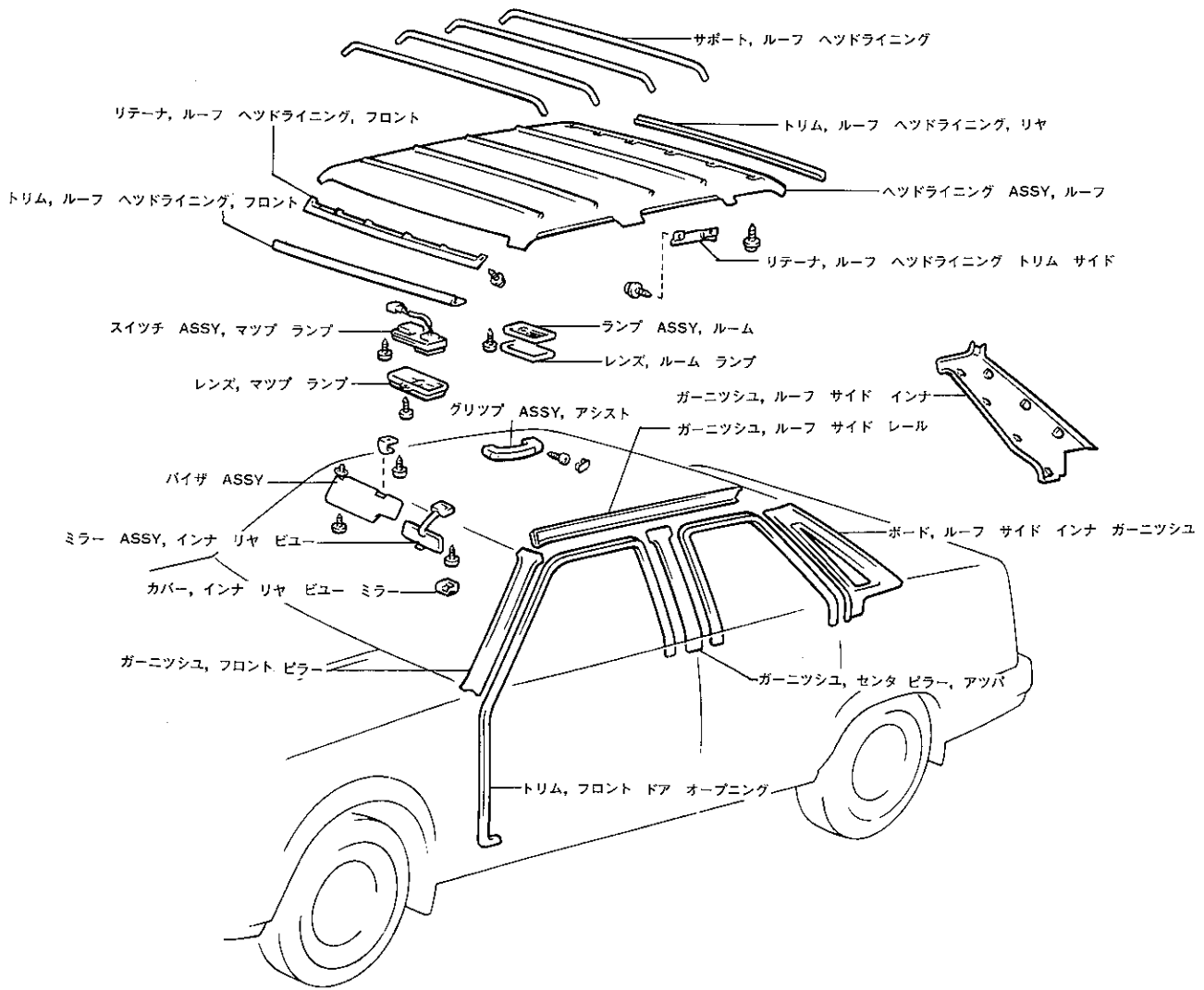
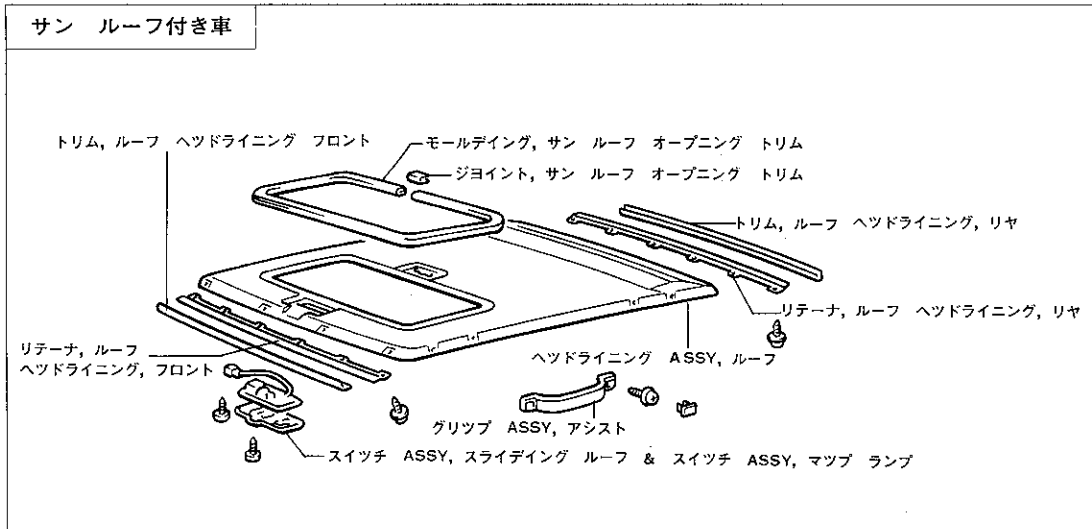

注意 サン ルーフ付き車はスライディング ルーフを全開にする。

ルーフ ヘッドライニング取りはずし

- 1 リヤ シート取りはずし
(S11-122参照)
- 2 リヤ シート 3ポイント タイプ アウタ ベルト取りはずし (マークII セダンのグランデおよびクレスト スーパーセンター)
(S11-126参照)
- 3 インナ リヤ ビュー ミラー取りはずし
- 4 マップ ランプ スイッチ取りはずし (マップ ランプ付き車)
- 5 バイザ取りはずし
- 6 バイザ ホルダ取りはずし
- 7 アシスト グリップ取りはずし
- 8 ルーム ランプ取りはずし

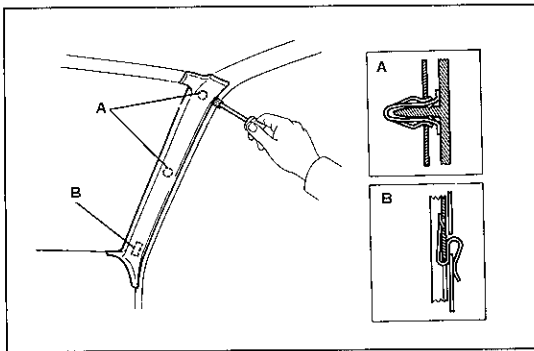

B8169

- 9 フロント ピラー ガーニツシュ取りはずし
 - (1) ドライバに保護テープを貼り、クリップAをこじてかん合をはずす。
 - (2) フロント ピラー ガーニツシュを上方へ式き抜く。

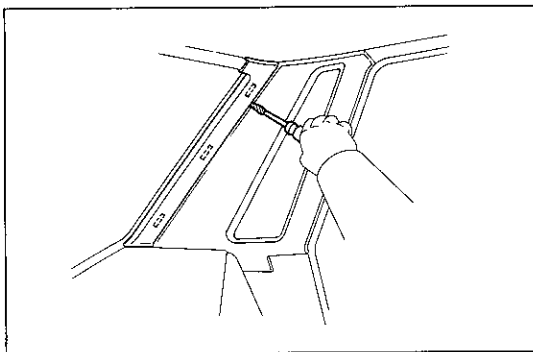

B00348

- 10 リヤ ウインド サイド ガーニツシュ取りはずし (マークII セダン)
 - (1) ドライバに保護テープを貼り、クリップ位置をこじて取りはずす。

- 11 ルーフ サイド インナ ガーニツシュ ボード取りはずし (マークII セダン)
(S11-77参照)

- 12 ルーフ サイド インナ ガーニツシュ取りはずし (除くマークII セダン)
(S11-55, 65参照)

- 13 ルーフ サイド レール ガーニツシュ取りはずし

- (1) ドライバに保護テープを貼り、クリップ付置をこじて取りはずす。

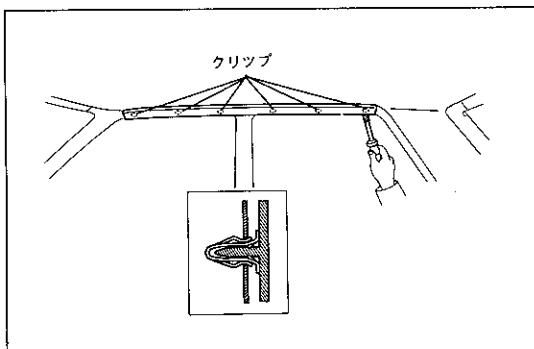

B8171

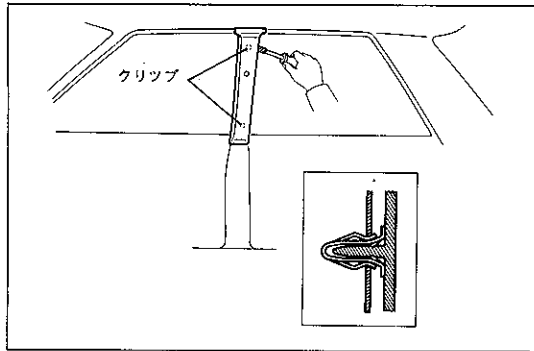

B8172

14 センタ ピラー アツパ ガーニツシュ取りはずし (吊り天井付き車)

- (1) フロント シート ベルト ショルダ側の取り付けボルトを取りはずす。
- (2) ドライバに保護テープを貼り、クリップ位置をこじてかん合をはずす。
- (3) センタ ピラー アツパ ガーニツシュを上方に引き抜く。

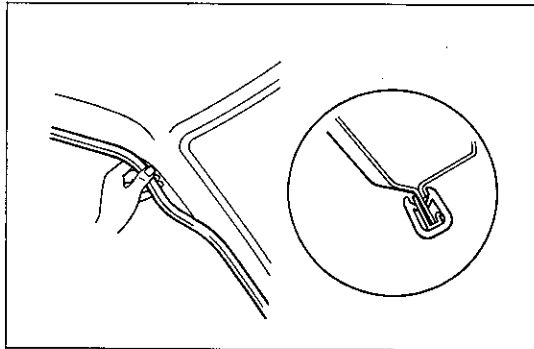

C1339

15 ドア オープニング トリム モールディング取りはずし (吊り天井付き車)

- (1) 手で広げ、引つ張つてドア オープニング トリム モールディングを取りはずす。

注意 ドア上部オープニング トリムの中にコ型フック (リナーテ) が入つたままはずれることがあるため、トリムを広げてコ型フックからはずす。

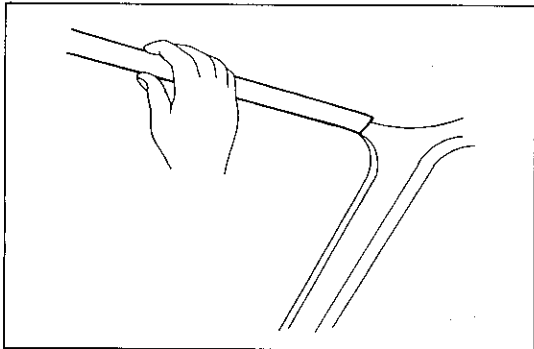

B8177

16 ルーフ ヘッドライニング フロント トリム取りはずし

- (1) 手で広げ、引つ張つてルーフ ヘッドライニング フロント トリムを取りはずす。

注意 トリムの中にコ型フック (リテーナ) が入つたままはずれることがあるため、トリムを広げてコ型フックから取りはずす。(吊り天井付き車)

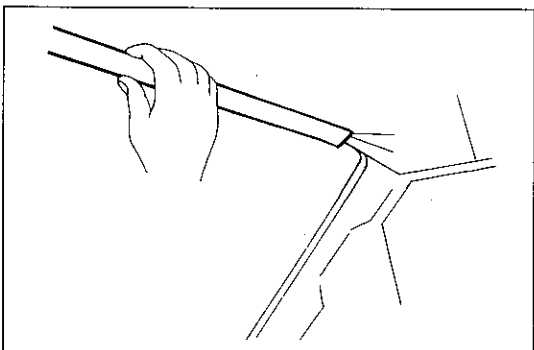

B8178

17 ルーフ ヘッドライニング リヤ トリム取りはずし

- (1) 手で広げ、引つ張つてルーフ ヘッドライニング リヤ トリムを取りはずす。

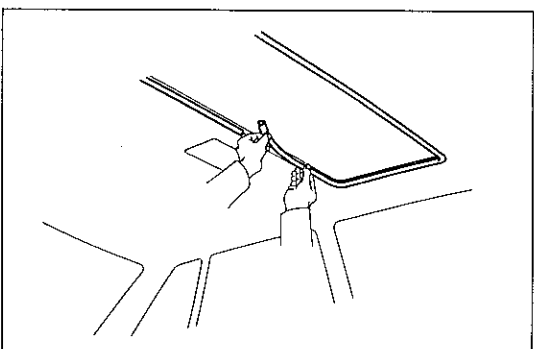

C1341

18 サン ルーフ オープニング トリム モールディング取りはずし (サン ルーフ付き車)

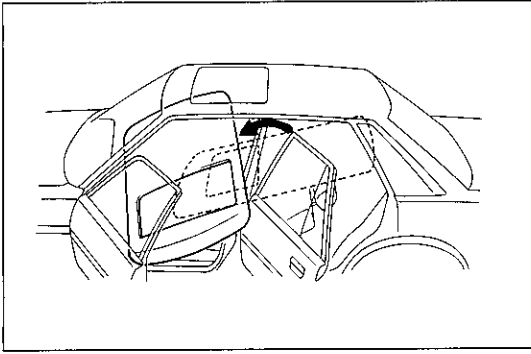

U0392

19 ルーフ ヘッドライニング取りはずし

成形天井タイプ

- (1) 左右のフロント シールを一番後ろにさげ、シート バックを倒す。
- (2) ルーフ ヘッドライニングを下方へはずし、フロント ドアより車外に取り出す。

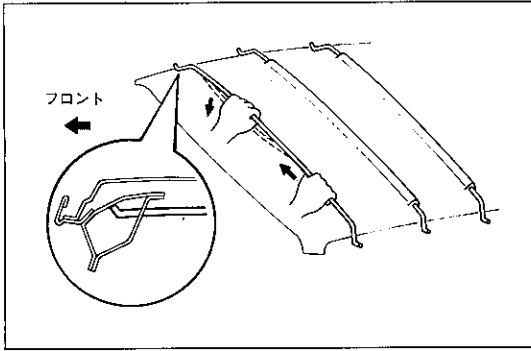

U1125

吊り天井タイプ

- (1) 車両前および側部にあるコ型フックを取りはずす。
- (2) ルーフ ヘッドライニング サポートを車両前方から順に下方に曲げるようにして取りはずす。

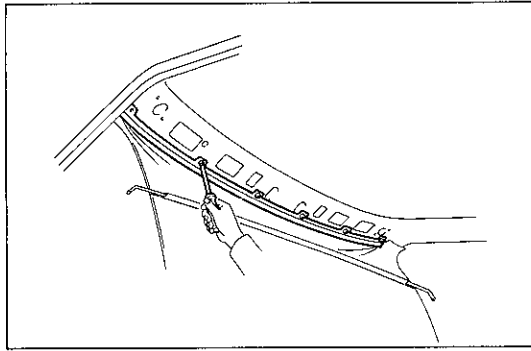

C1344

- (3) リヤ リテーナ取り付けスクリユ 6本をはずし、ヘッドライニングを取りはずす。
- (4) リヤ リテーナ部のクリップを取りはずす。

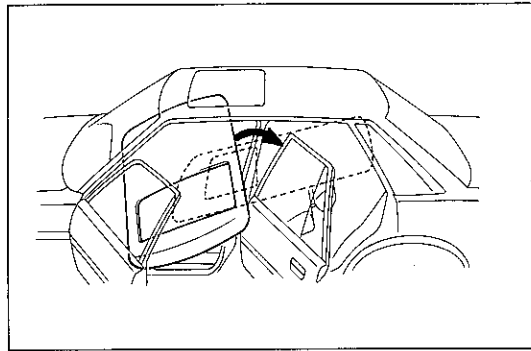

U0392

ルーフ ヘッドライニング取り付け

1 ルーフ ヘッドライニング取り付け

成形天井タイプ

- (1) ルーフ ヘッドライニング後部をフロント ドアから入れて車両の中へ入れる。

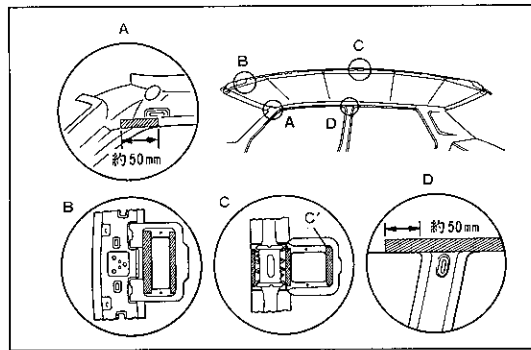

U0403

吊り天井タイプ

- (1) ルーフ ヘッドライニングを新品と交換する時、ルーム ランプ、マップ ランプ用コネクタを室内へ取り出せるようにナイフ等で最小限切り取る。
- (2) 接着箇所両面にテープを貼り付ける。
A: チエイサー
B: マップ ランプ付き車
C: マーク II グランデ, クレスタ スーパールーセント
D: マップ ランプ用コネクタ

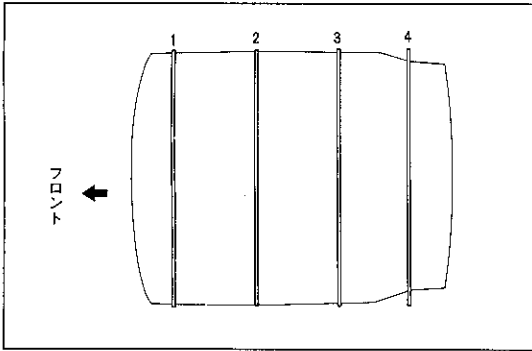

U0393

(3) ルーフ ヘッドライニングにサポートをそう入する。

車種	位置			
	1	2	3	4
マークII セダン	A	B	B	B
マークII ハードトップ	B	B	B	B
チエイサー	B	B	B	A
クレスタ	A	B	B	C

マークII, チエイサーのAは短いサポートを示す。

クレスタのA, B, Cは色別を示す。

A : 緑 (いちばん長い)

B : 青

C : 赤 (いちばん短い)

(4) フロント リテーナをスクリュ6本で取り付け。

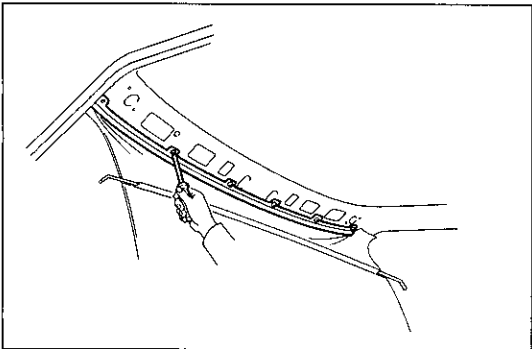

C1344

(5) ルーフ ヘッドライニングをリヤ リテーナ付きでルーフ パネルにスクリュ6本で取り付け。

(6) サポート片側の端末を穴に入れ, サポート中央部を片手で保持しながらたわませてもう一方の端末を穴にそう入する。

サポートの両端を持つて前方に引っ張り, 左右のバランスを確認しながらしわを伸ばしていく。

(7) ヘッドライニングを充分前方へ引きながら前方のコ型フックを反転させるようにして引っ掛ける。

(8) 後部クリップ7個 (チエイサー5個, クレスタ11個) を打ち込む。

(9) 側部のコの型フックを引っ掛ける。

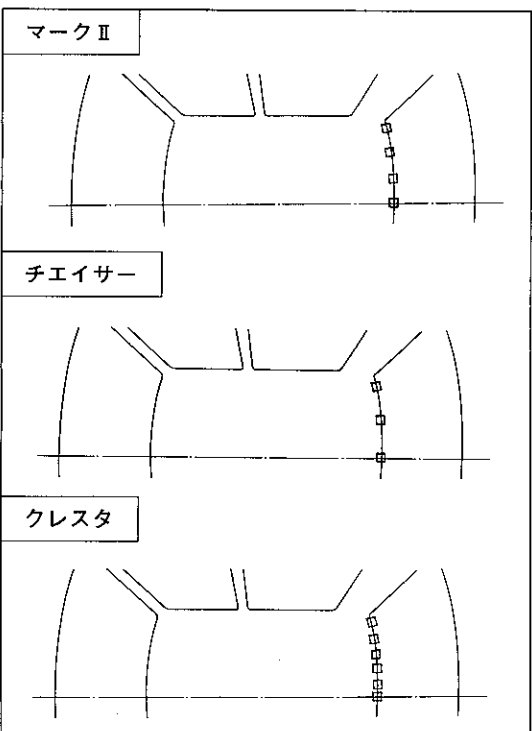

U0394

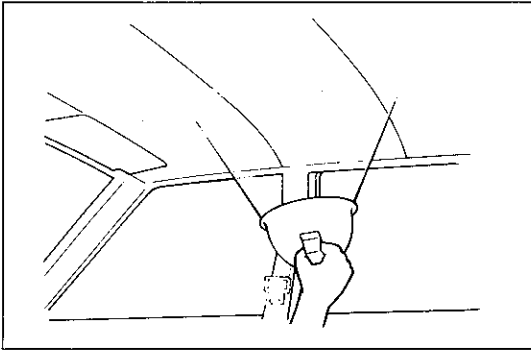

A 9565

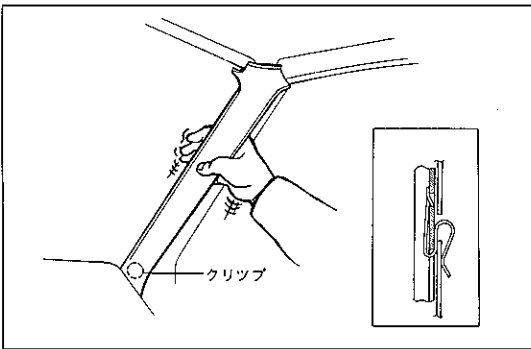

B 8185

(10) ルーフ ヘッドライニングにしわができたときは、赤外線ランプ等で暖める。

注意 ランプを近づけすぎて、ルーフ ヘッドライニングを焼かない。

- 2 サン ルーフ オープニング トリム モールディング取り付け (サン ルーフ付き車)
- 3 ルーフ ヘッドライニング トリム取り付け
- 4 ドア オープニング トリム モールディング取り付け (吊り天井付き車)
- 5 センタ ピラー アツパ ガーニツシュ取り付け (吊り天井付き車)

(1) センタ ピラー アツパ ガーニツシュを取り付け、フロントシート アウタ ベルトのシヨルダ アンカを取り付ける。

T=440kg-cm

- 6 ルーフ サイド レール ガーニツシュ取り付け
- 7 ルーフ サイド インナ ガーニツシュ取り付け (除くマークII セダン)
- 8 ルーフ サイド インナ ガーニツシュ ボード取り付け (マークII セダン)
- 9 リヤ ウインド サイド ガーニツシュ取り付け (マークII セダン)
- 10 フロント ピラー ガーニツシュ取り付け
 - (1) 下部のクリップを取り付け、残りのクリップ2個をたたき込む。
- 11 ルーム ランプ取り付け
- 12 アシスト グリツプ取り付け
- 13 バイサおよびバイザ ホルダ取り付け
- 14 マップ ランプ スイッチ取り付け (マップ ランプ付き車)
- 15 インナ リヤ ビュー ミラー取り付け
- 16 リヤ シート 3ポイント タイプ アウタ ベルト取り付け (マークII セダンのグランデおよびクレスター スーパールーセント)

(S11-126参照)

- 17 リヤ シート取り付け

(S11-125参照)

フロント シート

構成図

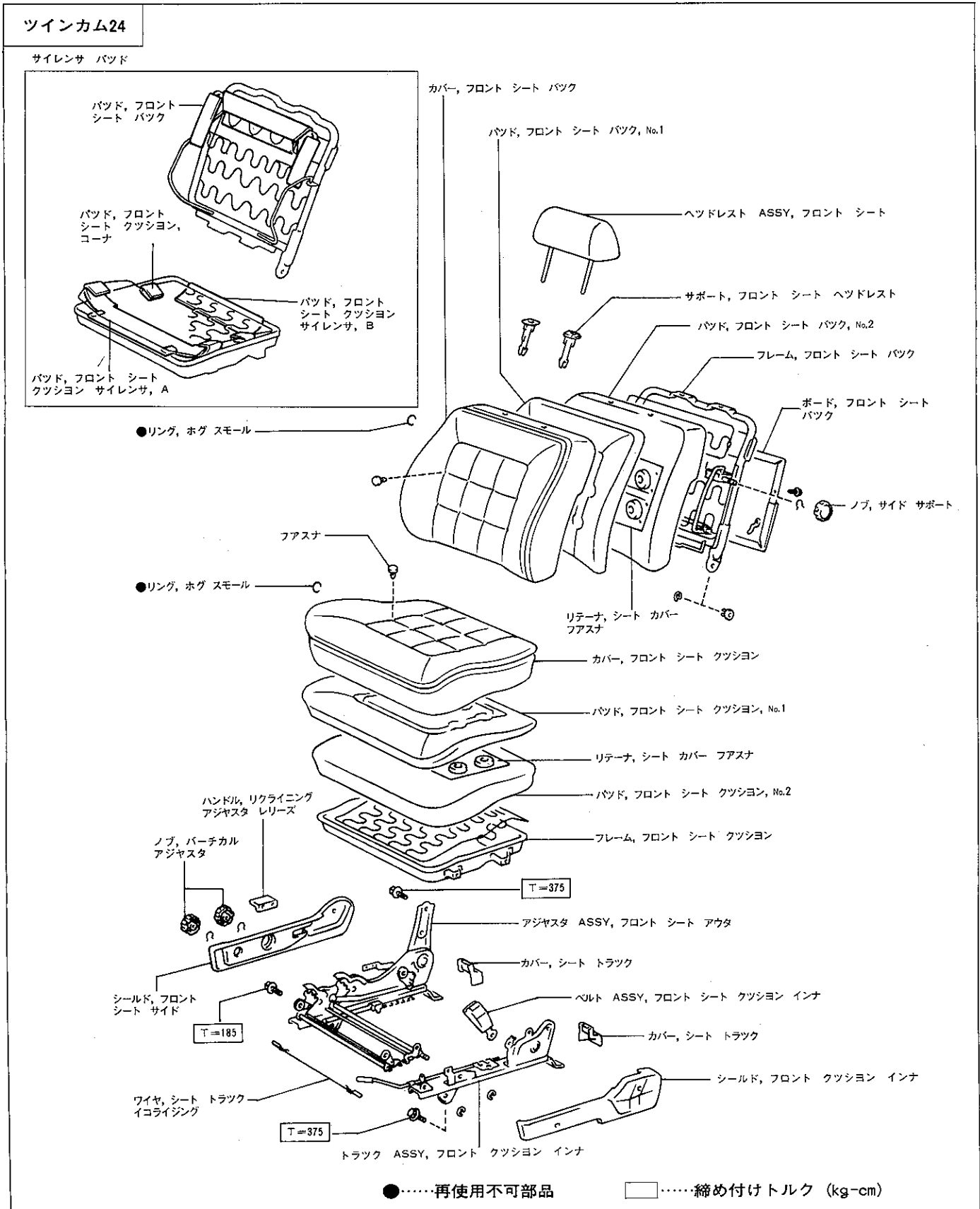

構成図

除くツインカム24

マークII グランデ

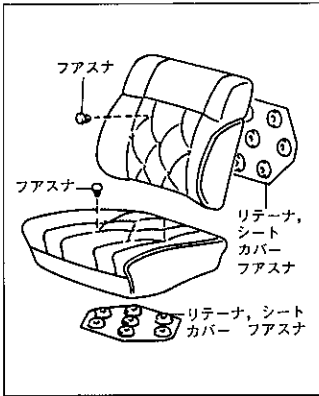

チエイサー XG エクストラ・アバンテ

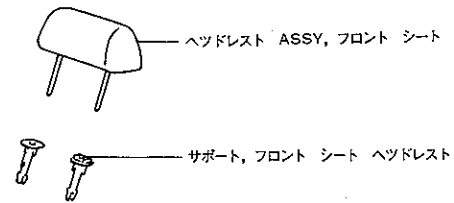
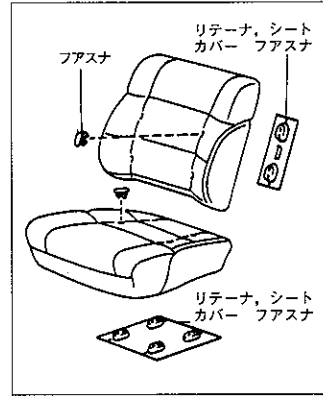

サイレンサ バッド

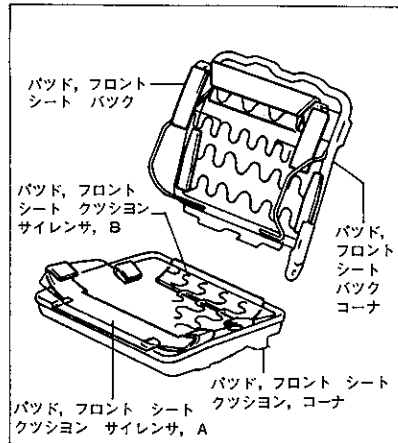

カバー, フロントシート バック

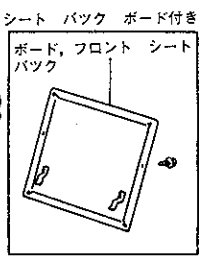
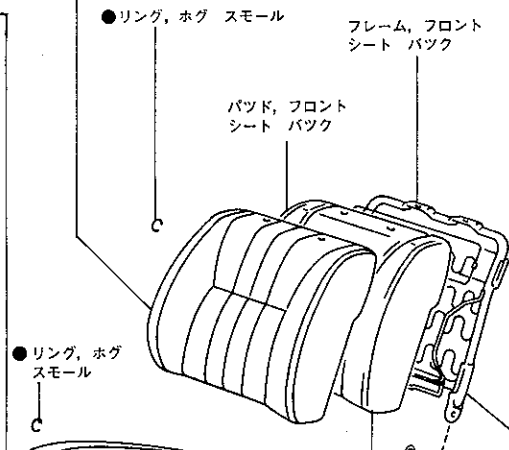

カバー, フロントシート クッション

バッド, フロントシート クッション

フレーム, フロントシート クッション

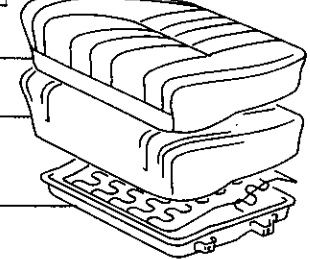

ランパ サポート付き

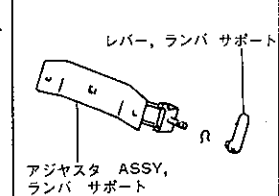

ハンドル, リクライニング レリーズ

ノブ, パーチカル アジャスタ

ワイヤ, シートトラック イコライジング

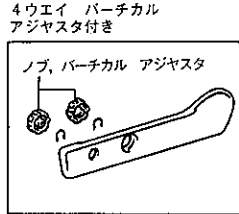
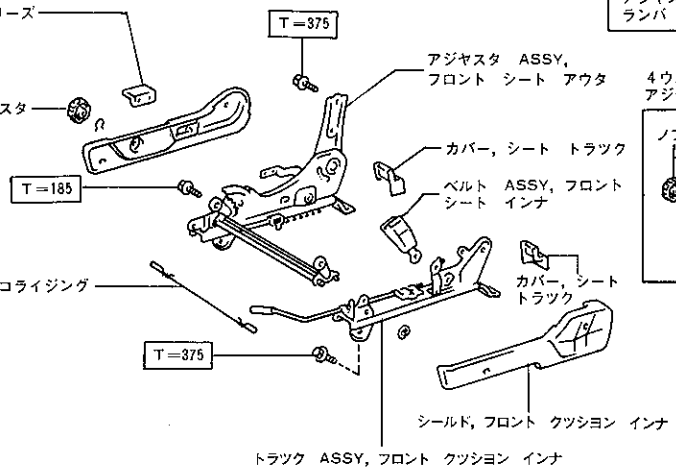

●.....再使用不可部品 □.....締め付けトルク (kg-cm)

フロント シート取りはずし

1 フロント シート ASSY取りはずし

- (1) シート トラック カバーを取りはずす。
- (2) フロント シート取り付けボルト 4本を取りはずす。
- (3) フロント シート ASSYを取りはずす。

2 ヘッドレスト取りはずし

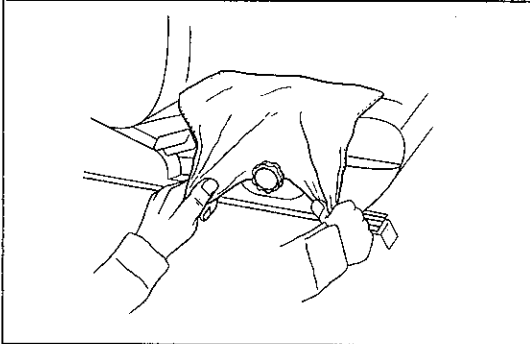

U0907

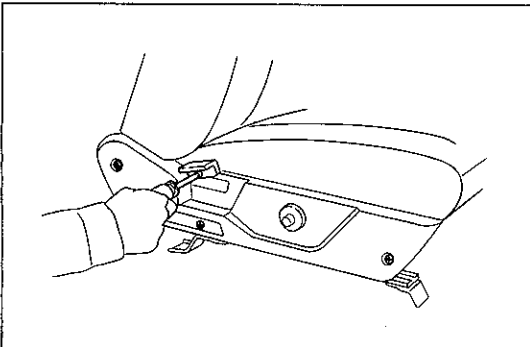

U0908

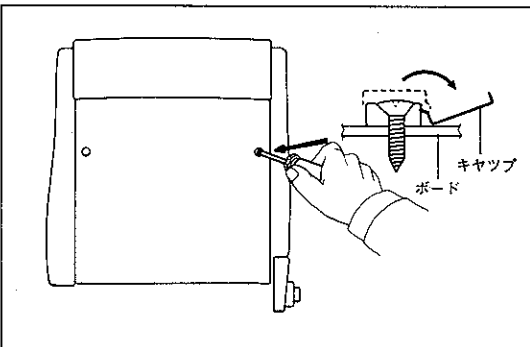

U0909

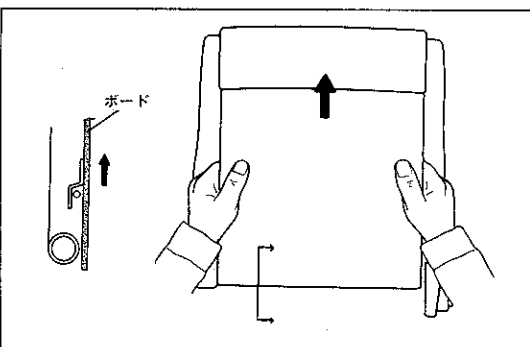

U0910

フロント シート分解

1 パーチカル シート アジャスタ ノブ取りはずし

- (1) ウエスを使用してスナップ リングを取りはずす。
- (2) アジャスタ ノブを取りはずす。

2 リクライニング アジャスタ レリーズ ハンドル取りはずし

3 フロント シート サイド シールド取りはずし

- (1) スクリュを取りはずし、左右のシールドを取りはずす。

4 フロント シート バック ASSY取りはずし

- (1) シート バック ボードを取りはずす。(シート バック ボード付き車)

① セッティング ワッシヤ キャップをドライバ等でこじつてあけ、スクリュを取りはずす。

② シート バック ボードを持ち上げて取りはずす。

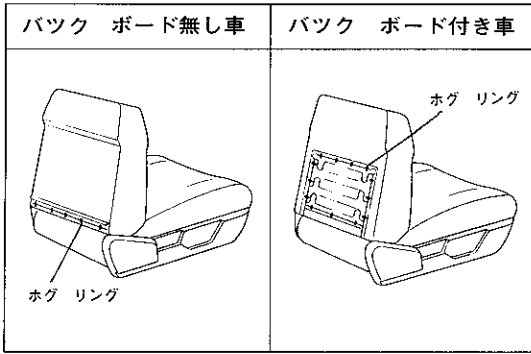

U0911 U0912

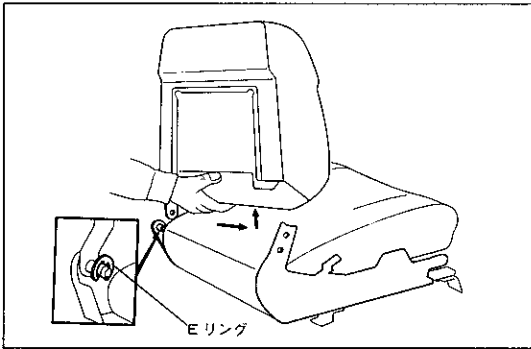

U0913

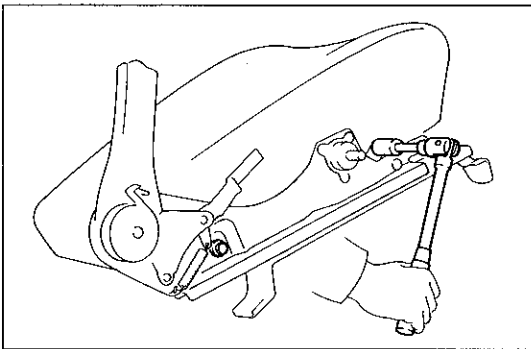

U0914

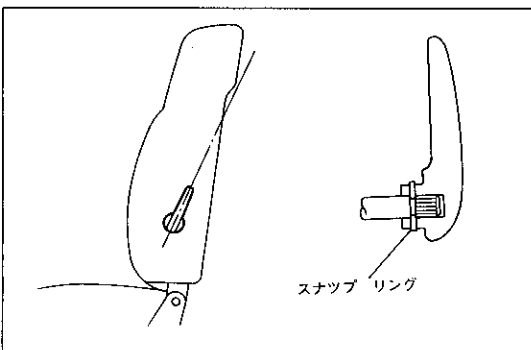

U0915

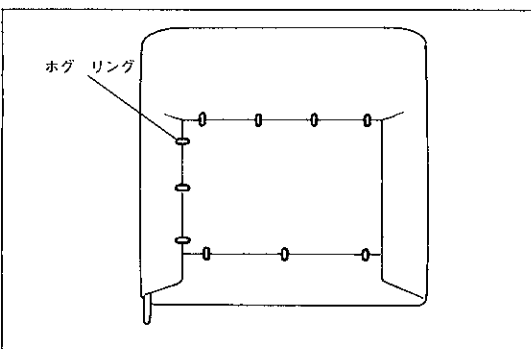

U0916

(2) シート バック下部のホグ リングを取りはずす。

(3) Eリングを取りはずす。

(4) シート バック カバーをめくり上げ、シート バック取り付けボルトを取りはずす。

(5) シート バックを横にずらして取りはずす。

注意 取りはずし後、リクライニング機構が無負荷状態になるため、アジャスタ レバーを操作する時は充分注意する。

5 フロント シート クッション ASSY取りはずし

(1) 後バーチカル アジャスタを最低位置に調整する。(4ウエイバーチカル アジャスタ付き車)

(2) ボルトを取りはずし、フロント シート クッション ASSYを取りはずす。

フロント シート バック分解 (除くツインカム24)

1 ランバ サポート レバー取りはずし (ランバ サポート付き車)

(1) スナップ リングを取りはずし、ランバ サポート レバーを取りはずす。

2 フロント シート バック カバー取りはずし

注意 取りはずし時、シート カバを汚したり、傷を付けない。

(1) シート バック裏側のホグ リングを取りはずす。(シート バック ボード付き車)

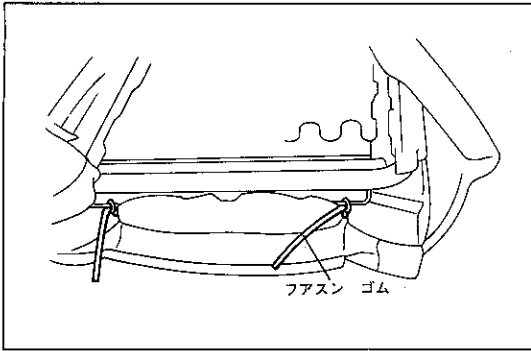

U0917

(2) ファスン ゴムを固定しているホグ リングを取りはずす。

(3) シート カバーをめくり前面部ホグ リングを取りはずす。

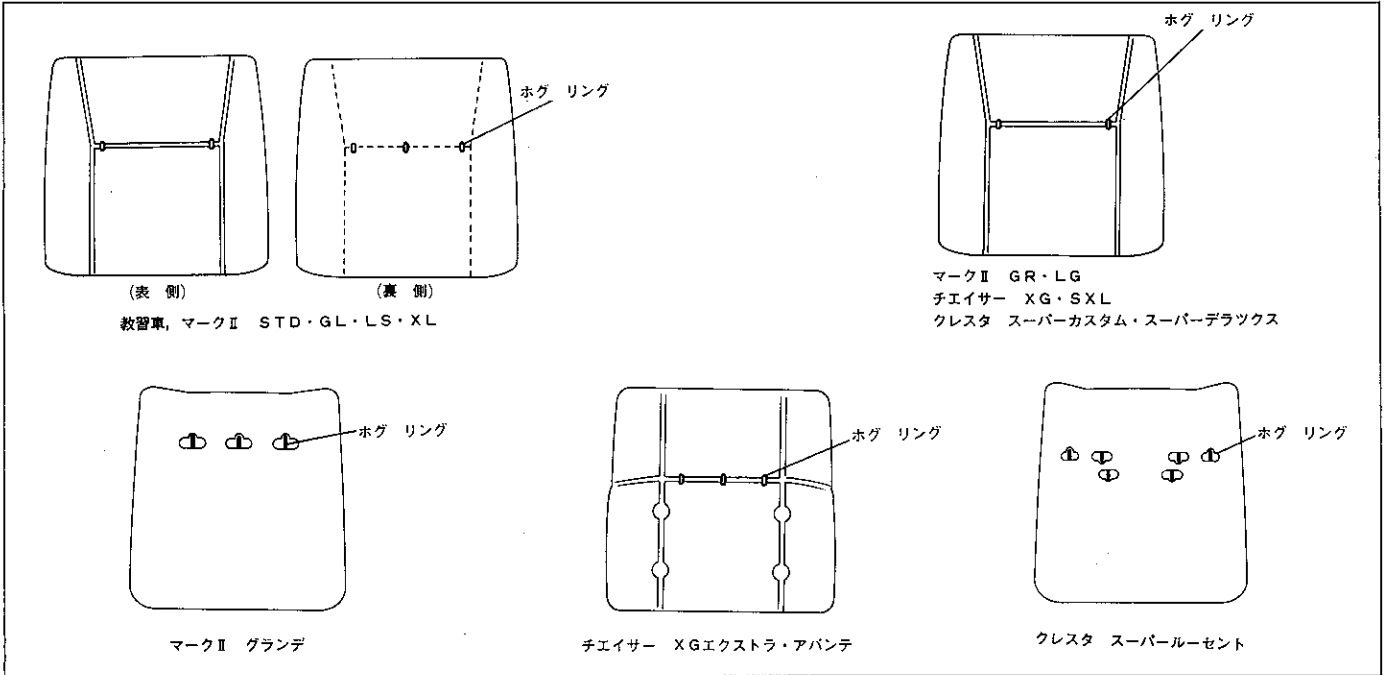

U0918 U0919 U0920 U0921

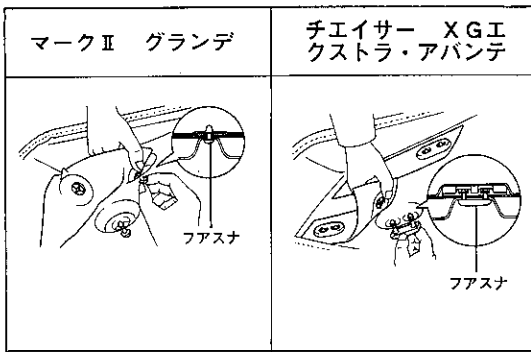

U0922 U0923

(4) リテーナを引張つてファスナを取りはずす。(マークII グランデ, チエイサー XGエクストラ・アバンテ)

注意 ファスナは必ず1個ずついねいに取りはずす。

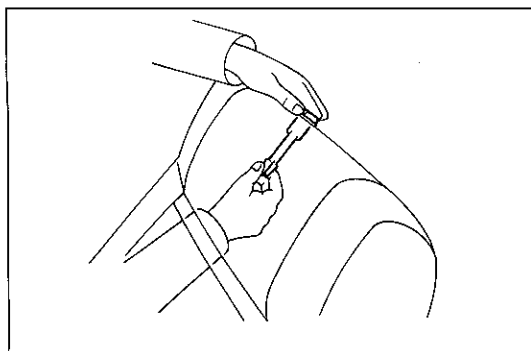

U0924

(5) ヘッドレスト サポートを取りはずす。

① 手を下から入れサポート下端をつまみ, 押し上げて取りはずす。

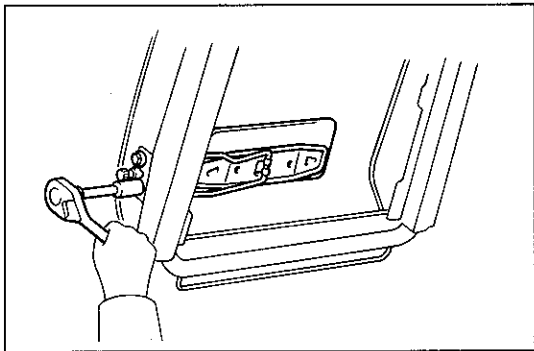

U0925

(6) フロント シート バック カバーを取りはずす。

3 ランパ サポート アジヤスタ ASSY取りはずし (ランパ サポート付き車)

- (1) ボルト2本を取りはずして、ランパ サポート アジヤスタ ASSYを取りはずす。

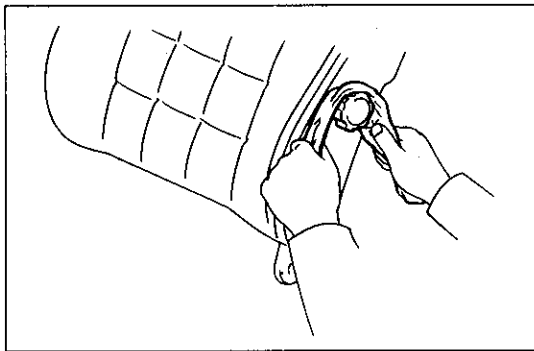

U0926

フロント シート バック分解 (ツインカム24)

1 サイド サポート ノブ取りはずし

- (1) ウェスを使用してスナップ リングを取りはずす。
- (2) サイド サポート ノブを取りはずす。

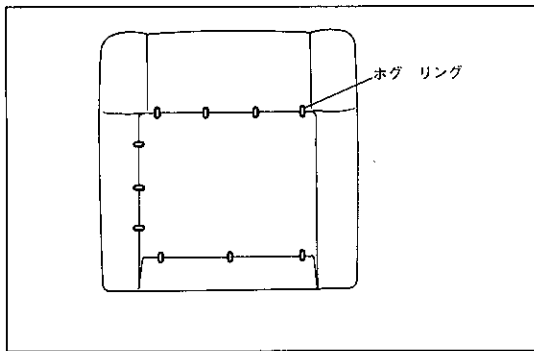

U0927

2 フロント シート バック カバー取りはずし

注意 取りはずし時、シート カバーを汚したり傷を付けない。

- (1) シート バック裏側のホグ リングを取りはずす。

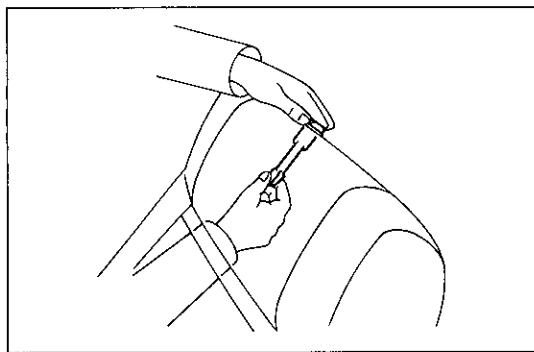

U0924

- (2) ヘッドレスト サポートを取りはずす。

① 手を下から入れ、サポート下端をつまみ押し上げて取りはずす。

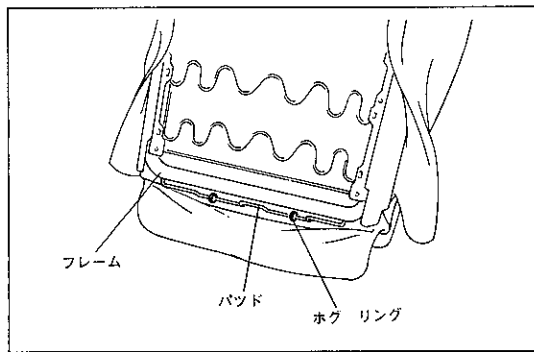

U0928

- (3) フロント シート バック パッドとフレームを固定しているホグ リングを切り離す。

- (4) フロント シート バック カバー ⊗ パッドをフレームから取りはずす。

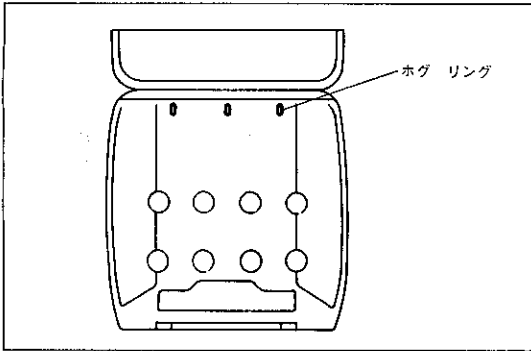

U0929

(5) No.1 パッド × No.2 パッド取り付けホグ リングを取りはずす。

(6) No.2 パッドを取りはずす。

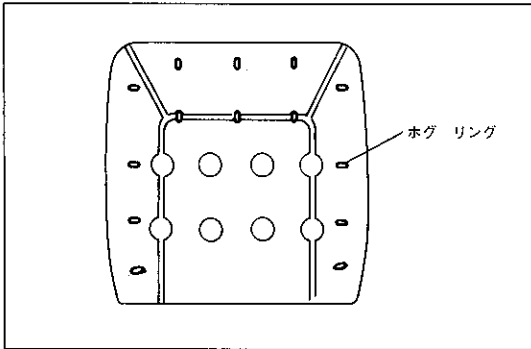

U0930

(7) ホグ リングを取りはずす。

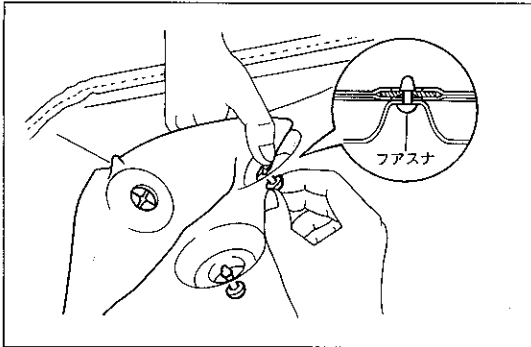

U0922

(8) リテーナを引張つてファスナを取りはずす。

注意 ファスナは必ず1個ずついねいに取りはずす。

(9) フロント シート パック カバーを取りはずす。

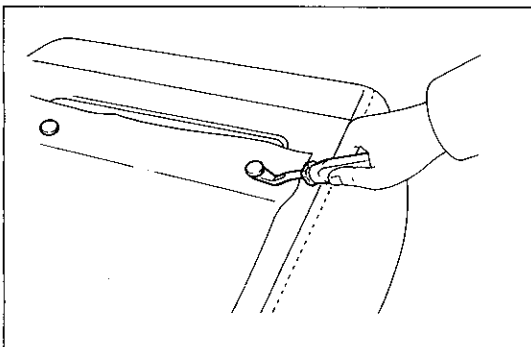

U0931

フロント シート クッション分解 (除くツインカム24)

1 フロント シート クッション カバー取りはずし

(1) クッション裏側のクリップを取りはずす。

工 具 09060-22020

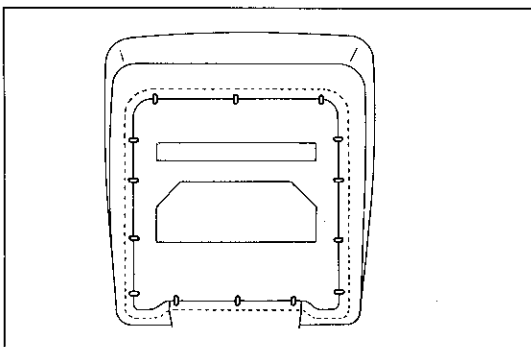

U0932

(2) シート クッション裏側のホグ リングを取りはずす。

(3) カバーをめくり上げホグ リングを取りはずす。

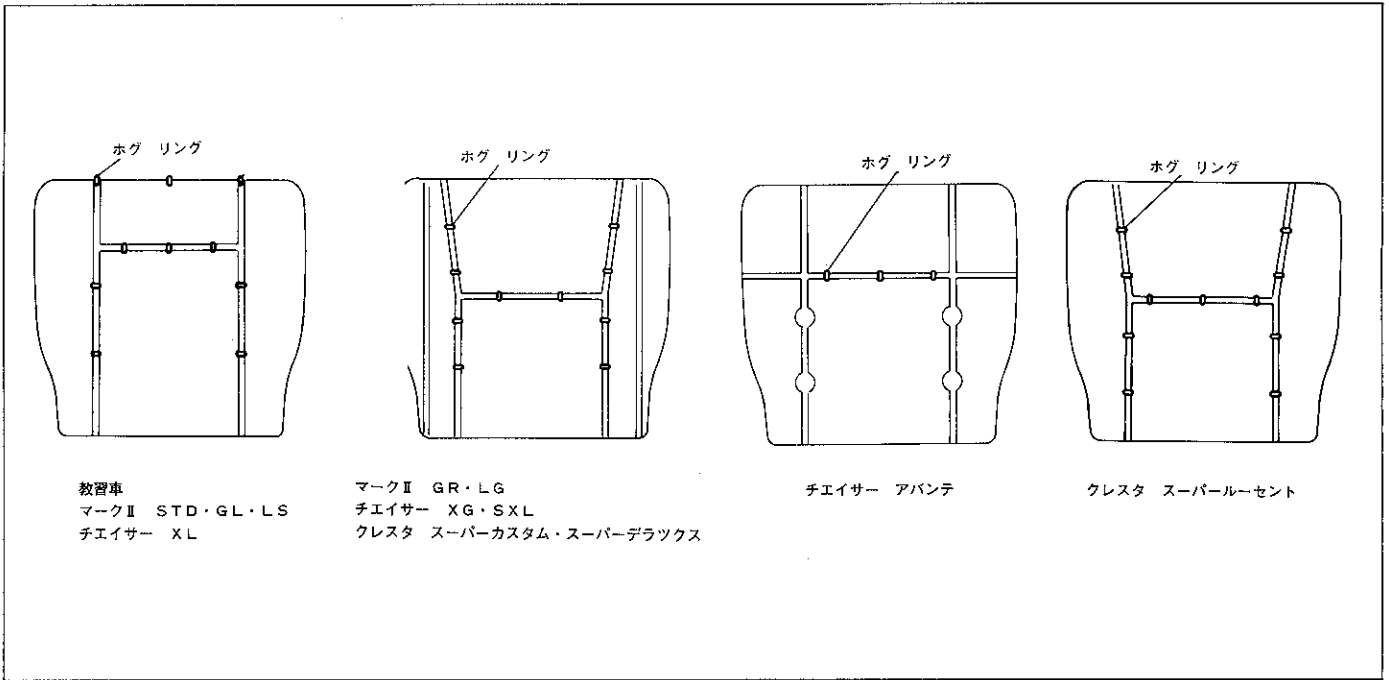

U0933 U0934 U0935 U0936

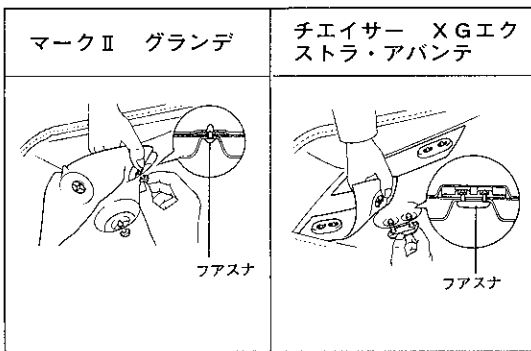

U0922 U0923

(4) リテーナを引つ張つてフアスナを取りはずす。(マークII グランデ, チエイサー XGエクストラ・アバンテ)

注意 フアスナは必ず1個ずついねいに取りはずす。

(5) フロント シート クッション カバーを取りはずす。

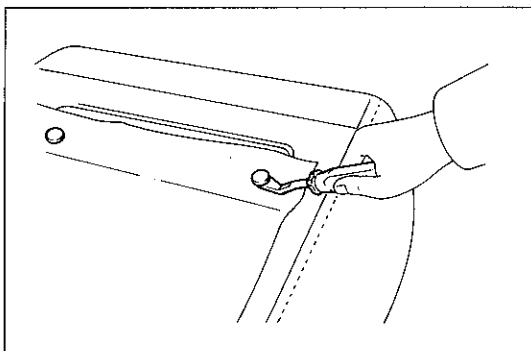

U0931

フロント シート クッション分解 (ツインカム24)

1 フロント シート クッション カバー取りはずし

(1) クッション裏側のクリップを取りはずす。

工 具 09060-22020

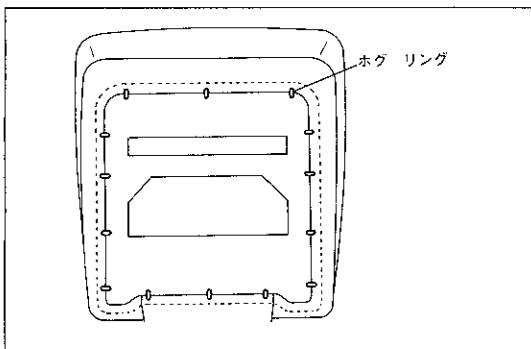

U0932

(2) クッション裏側のホグ リングを取りはずす。

(3) カバーをめくりホグリングを取りはずす。

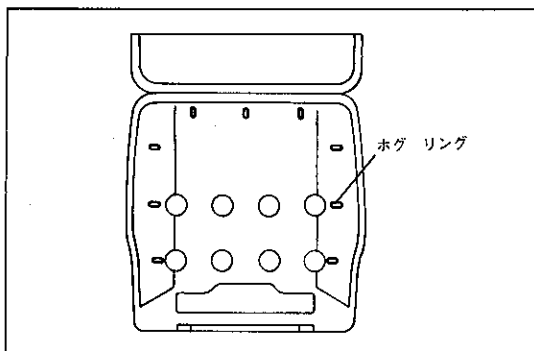

U0937

(4) No.2 パッドを取りはずす。

(5) リテーナを引っ張ってファスナを取りはずす。

注意 ファスナは必ず1個ずついねいに取りはずす。

(6) フロントシートクッションカバーを取りはずす。

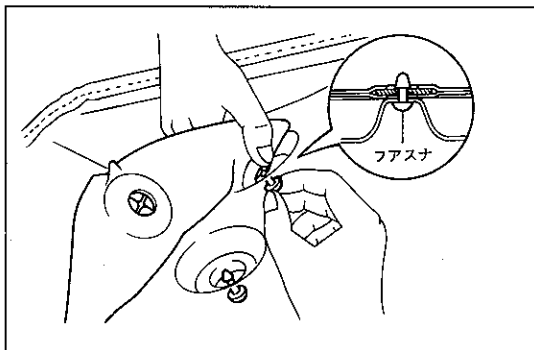

U0922

シートアジャスタASSY分解

1 シートトラックイコライジングワイヤ取りはずし

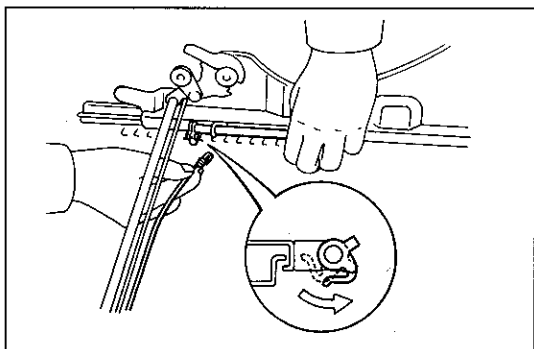

U0938

2 フロントシートインナアジャスタASSY取りはずし

(1) Eリング1個をはずしアジャスタASSYを抜き取る。

(2ウエイバーチカルアジャスタ付き車)

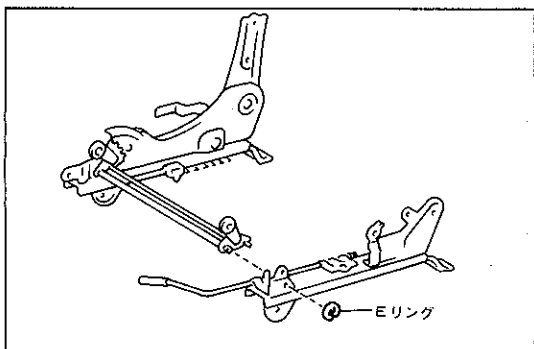

U0939

(2) Eリング3個をはずしアジャスタASSYを抜き取る。

(4ウエイバーチカルアジャスタ付き車)

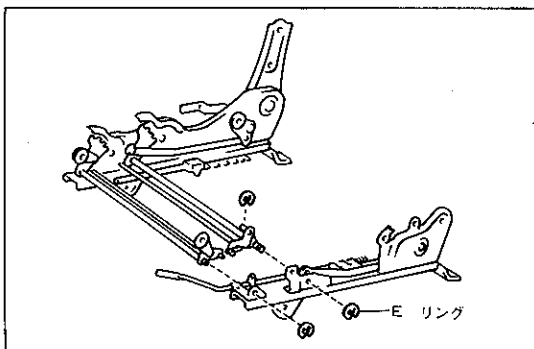

U0940

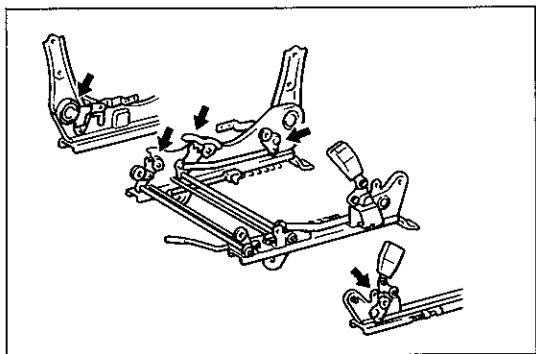

U0941

シート アジャスタ ASSY組み付け

1 キヤツスル MP グリース No.2 塗布

- (1) 矢印の示すしゅう動部にキヤツスル MP グリース No.2 を塗布する。

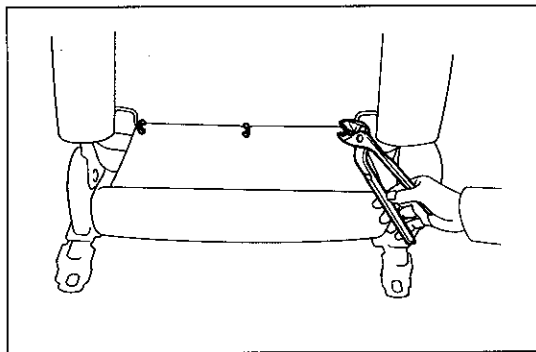

C1355

2 フロント シート インナ アジャスタ ASSY取り付け

3 シート トラック イコライジング ワイヤ取り付け

フロント シート クッション & バック組み付け

- (1) フロント シート クッション & バックの組み付けは、分解の逆の手順で作業を行う。
 (2) シート カバーは、ホグ リング プライヤを使用してホグ リングを取り付ける。

工 具 09130-00160

- 注意** ・取り付け時シート カバーを汚したり傷を付れたりしない。
 ・出来るだけシワが発生しないようにホグ リングを取り付ける。

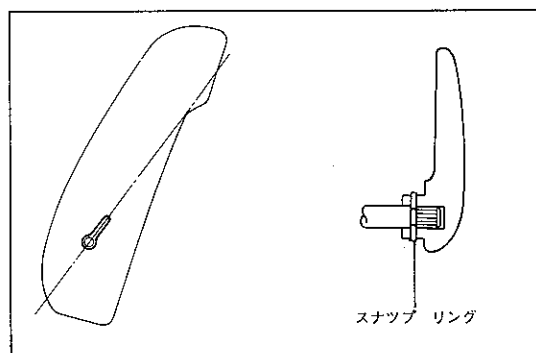

U0942 U0915

フロント シート組み付け

- (1) フロント シートの組み付けは、分解の逆の手順で作業を行う。
 (2) ランパ サポート ノブは図のような向きにはめ込む。(ランパ サポート付き車)

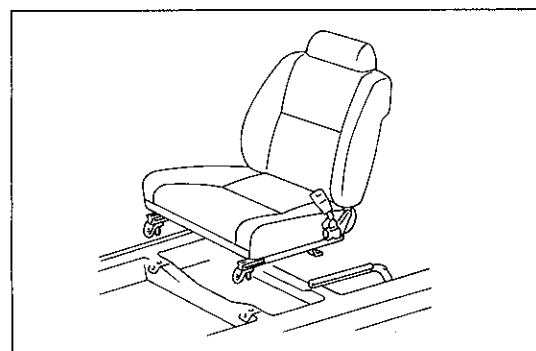

U0943

フロント シート ASSY取り付け

- (1) フロント シート ベルト インナ アンカ プレートにフロント シート ベルト インナ アンカ ブラケットを差し込み、フロント シート ASSYをフロアに置く。

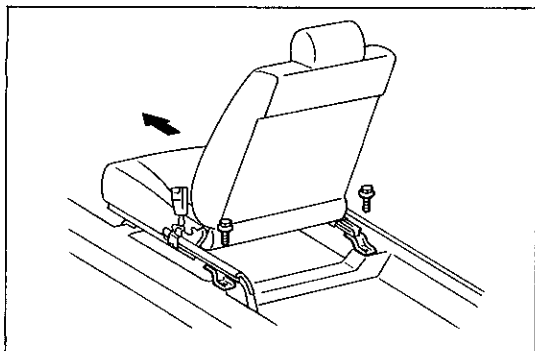

U0944

- (2) シート トラック リヤ側のボルト 2 本を締め付ける。

T=375kg-cm

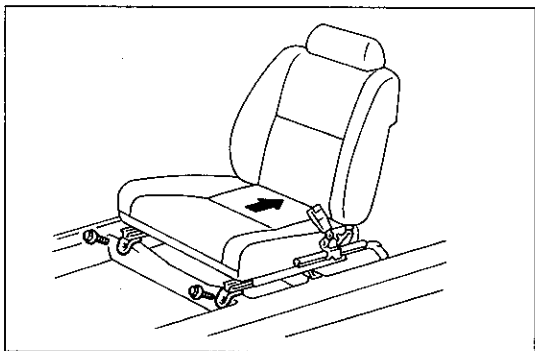

U0945

- (3) シートを最後部までスライドさせて、シート トラックのロックが両側ともロックしていることを確認する。

- (4) シート トラック フロント側のボルト 2 本を締め付ける。

T=375kg-cm

リヤ シート

構成図

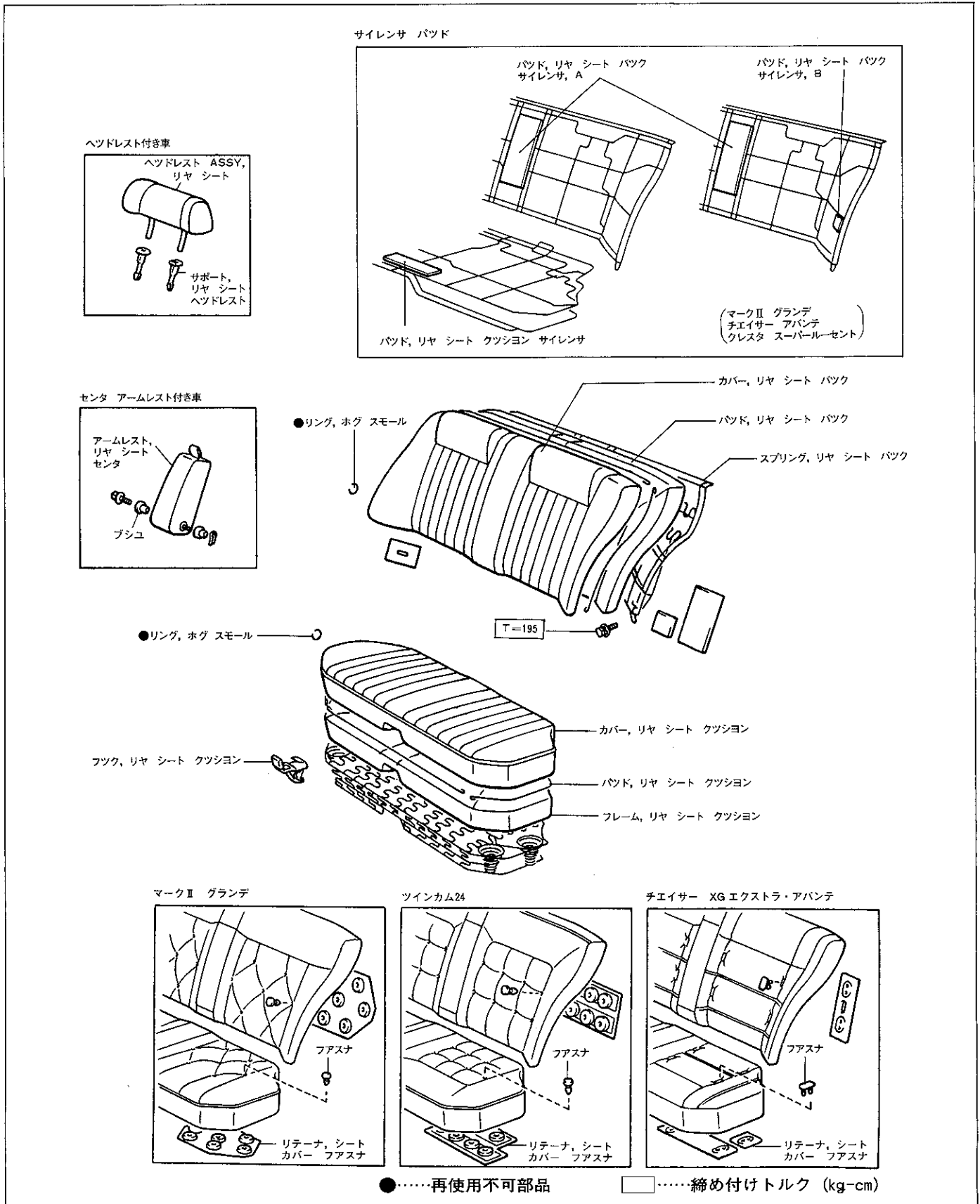

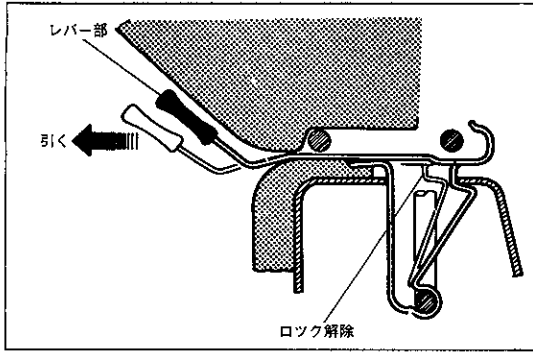

Z5280

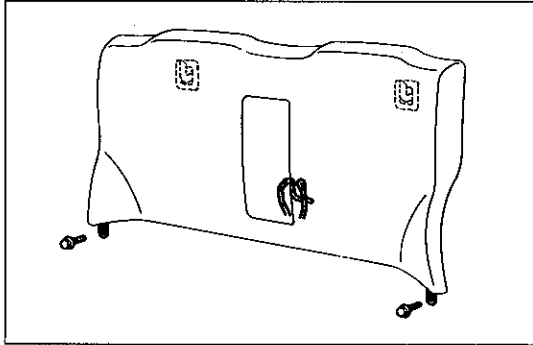

C1627

リヤ シート取りはずし

1 リヤ シート クッション取りはずし

- (1) リヤ シート クッション下方から出ているフックのレバー部を引いてロックを解除し、上方に持ち上げて前方へ引き出す。

2 リヤ シート バック ASSY取りはずし

- (1) リヤ シート バック取り付けボルト2本を取りはずす。
- (2) リヤ シート バックを上を持ち上げて取りはずす。

リヤ シート クッション分解

1 リヤ シート クッション フック2個取りはずし

2 リヤ シート クッション カバー取りはずし

- (1) 下図に示す裏側のホグ リングを取りはずす。

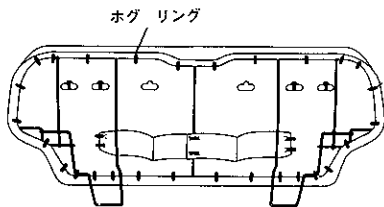

教習車
マークII STD・GL・LS
チエイサー XL

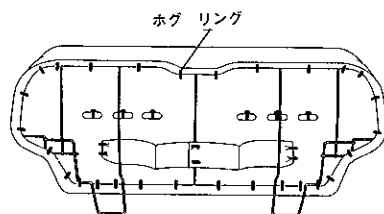

マークII GR・LG
チエイサー XG・SXL
クレスト スーパーカスタム・スーパーデラックス・
スーパーレーセント (除くツインカム24)

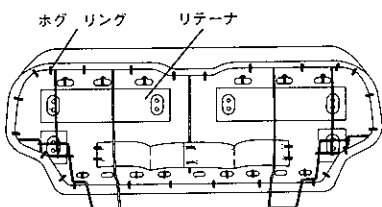

チエイサー XGエクストラ・
アバンテ (除くツインカム24)

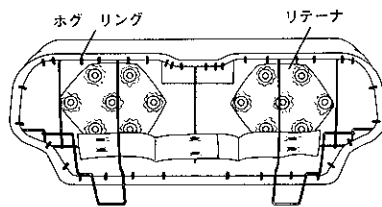

マークII グランデ (除くツインカム24)

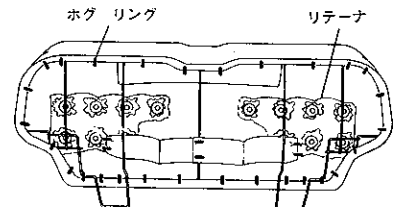

ツインカム24

3 リヤ シート バック カバー取りはずし

(1) 下図に示す裏側のホグ リングを取りはずす。

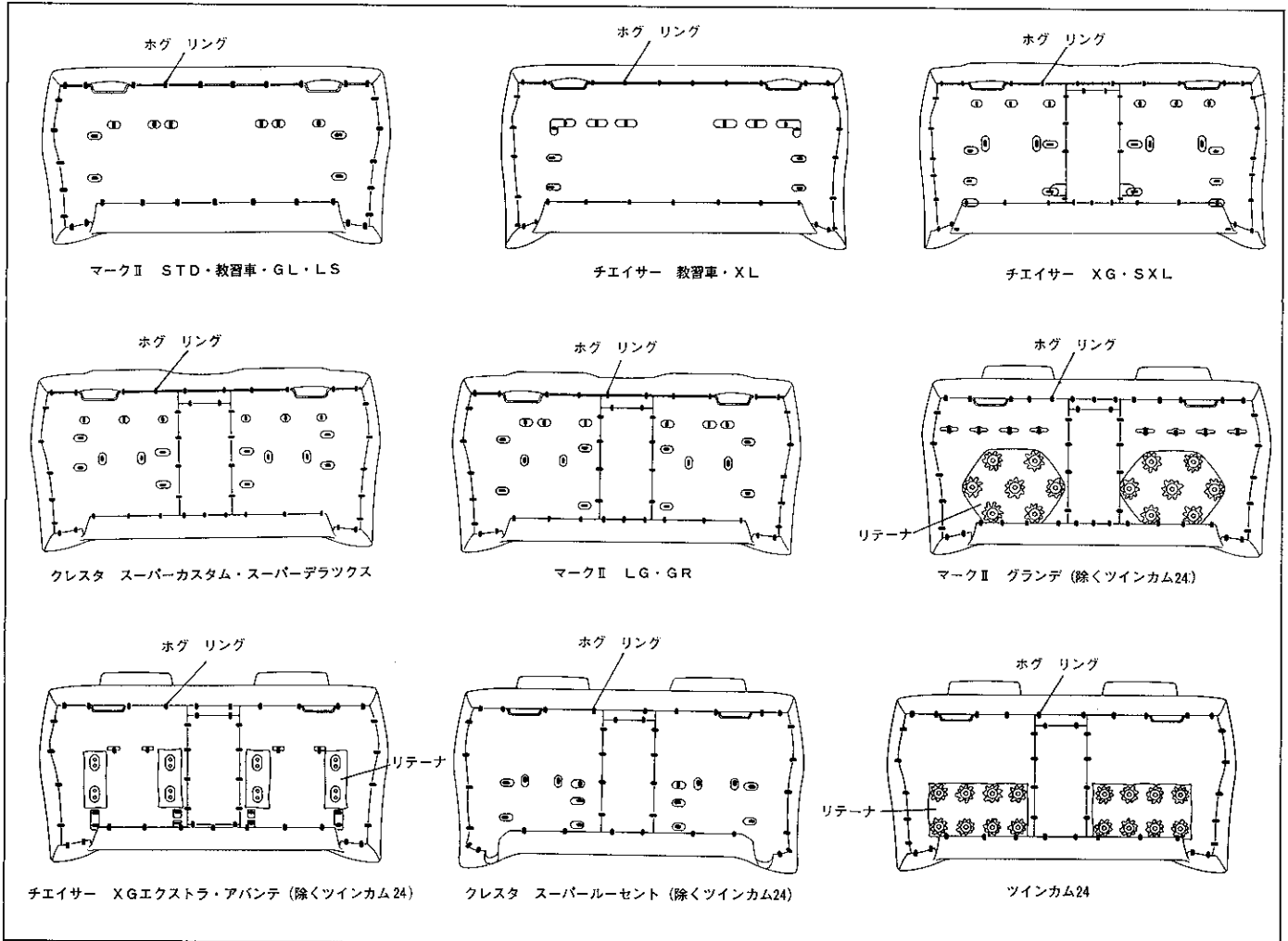

U0958 U0959 U0960 U0961 U0962 U0963 U0964 U0965 U0966

(2) リヤ ヘッドレスト サポート下端をつまみ、押し上げてサポートを取りはずす。(左右調整式リヤ ヘッドレスト付き車)

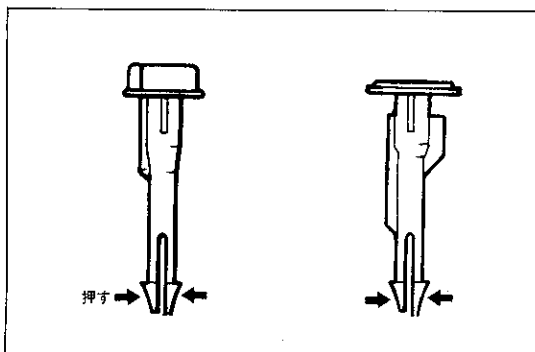

C0479

(3) リヤ シート バック カバーをめくり前面のホグ リングを取りはずす。(ツインカム24)

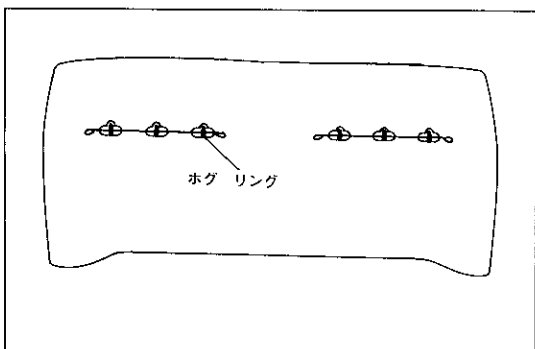

U0967

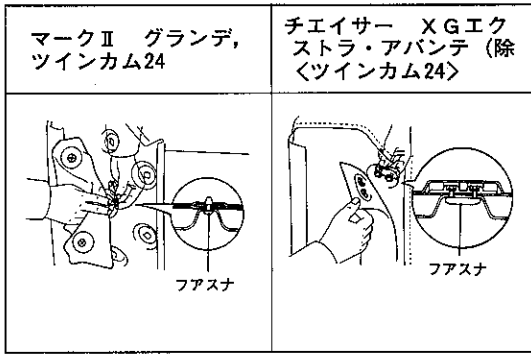

U0956 U0957

- (4) リテーナを引張つてファスナを取りはずす。(マークII グランデ, チエイサー XGエクストラ・アバンテ, ツインカム24)

注意 ファスナは必ず1個ずついねいに取りはずす。

- (5) リヤ シート バック カバーを取りはずす。

リヤ シート バック & クッション組み付け

- (1) 組み付けは分解と逆の手順で作業を行う。
- (2) ファスナ組み付けは、1個ずつリテーナの中心に向かって押し付けて取り付ける。

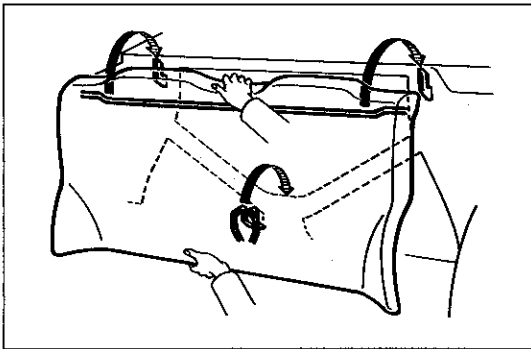

C1448

リヤ シート取り付け

1 リヤ シート バック ASSY取り付け

- (1) 上部をハンガに差し込み、中央部をリヤ シート クッション サポート プレースに差し込む。
- (2) 取り付けボルト2本を取り付ける。

T=185kg-cm

2 リヤ シート クッション取り付け

- (1) ボデーの取り付け穴にフックの先端が合っているのを確認する。
- (2) フック上方のリヤ シート クッションをロックするまで下方に押す。

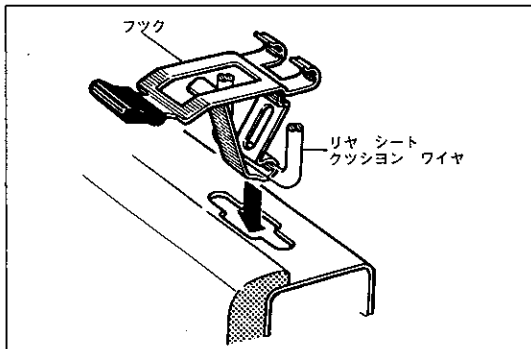

A1922

シート ベルト

構成図

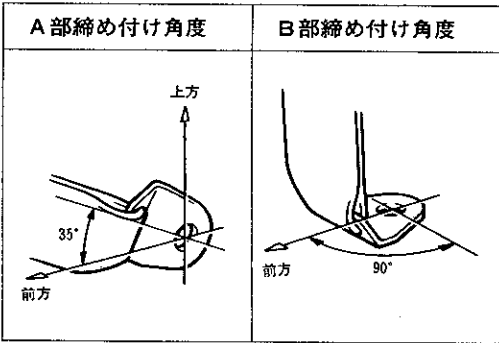
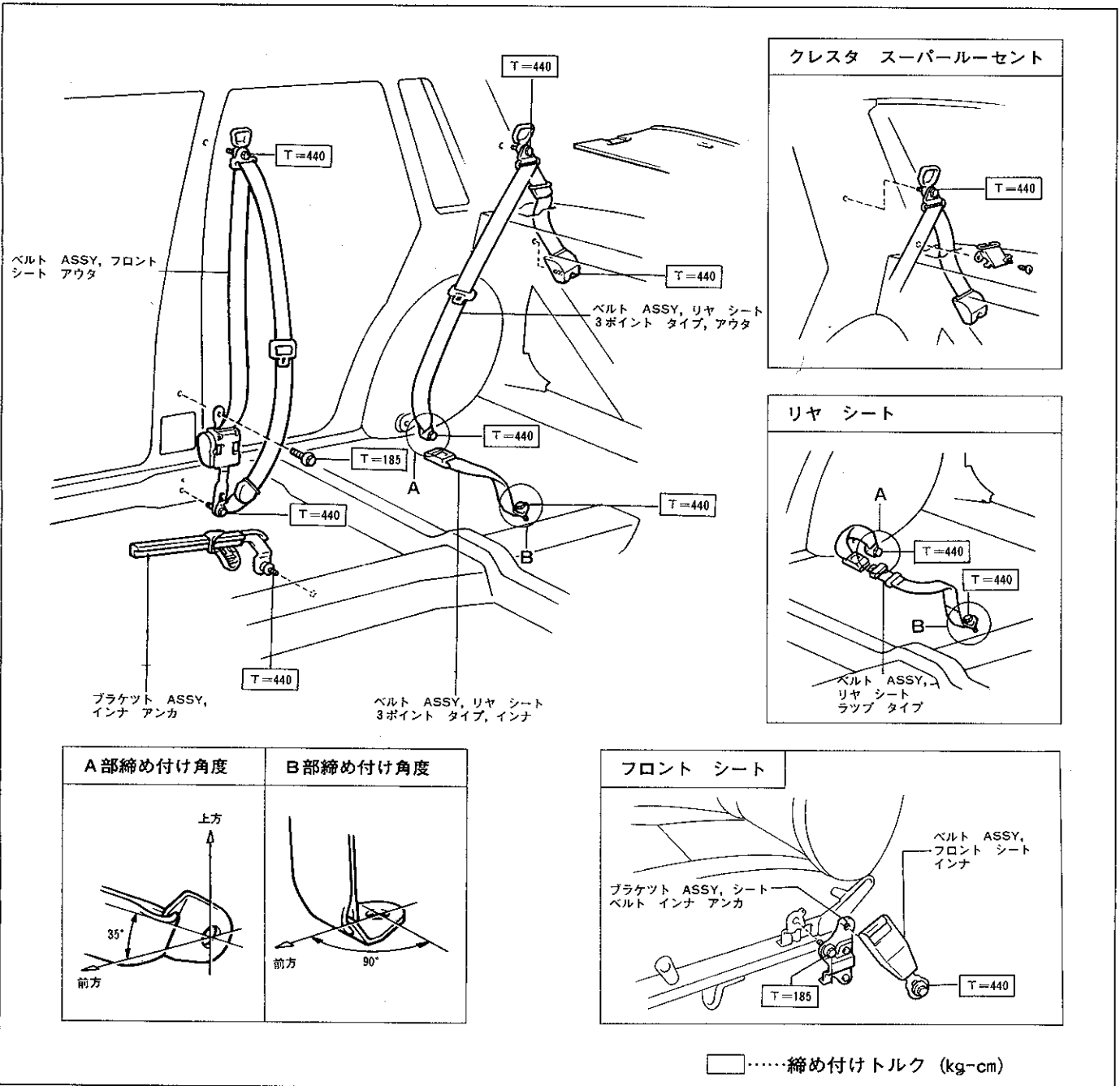

点検

1 ELR ロック開始の傾斜角度点検

- (1) リトラクタを取り付け角度より静かに倒したとき、全方向に対してベルトのロックが15°以内でロックしないことを確認し、45°以上の角度でロック状態を保持することを確認する。

- 注意**
- ・リトラクタは分解しない。
 - ・各アンカ ボルトを締め付け後ボルト円周方向に各アンカが動くことを確認する。
 - ・取り付け状態においてベルトがスムーズに引き出せかつスムーズにもどることを確認する。

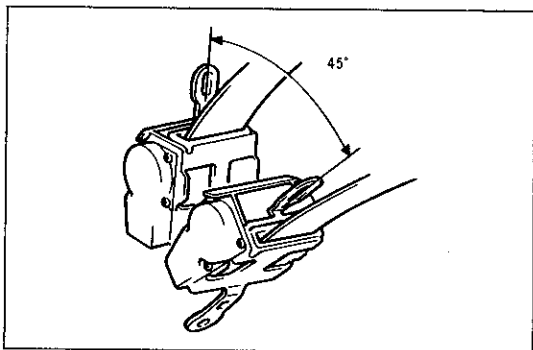

U1574

U0458 U0460 U0459

フューエル タンク

ガソリン・ディーゼル車

構成図

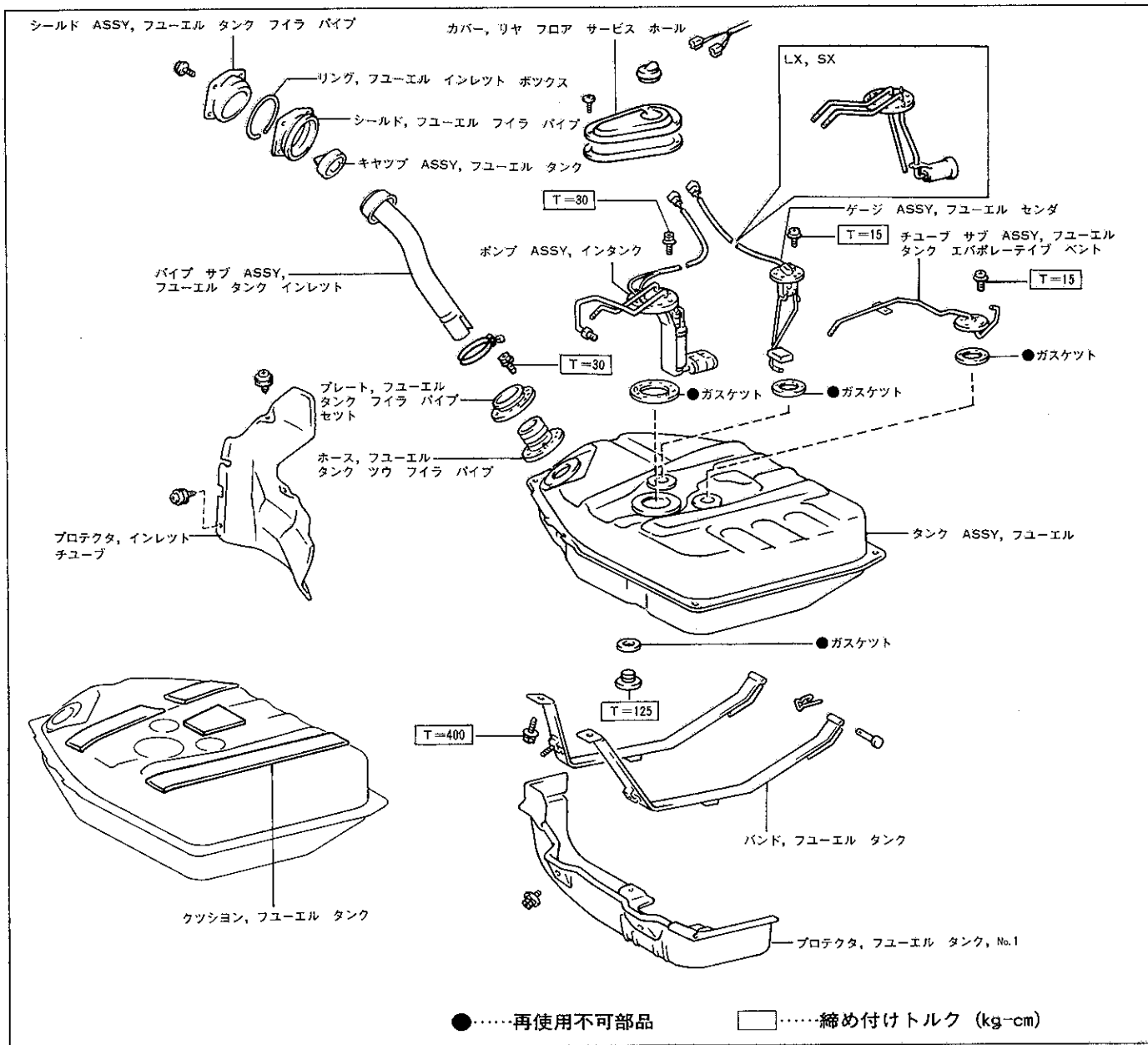

U0885

- 注意**
- 各 부품の組み付け時ガスケットは新品を使用する。
 - タンクには必ずフューエル タンク クッションを貼り付けて取り付ける。
 - EF1車はパイプ切り離し時燃料流出防止作業を行う。

燃料流出防止 (EFI車)

- (1) ラツゲージ ルーム内カーペット下のリヤ フロア サービス ホール カバー後のワイヤ コネクタ (黄色) を切り離す。
- (2) 自然停止するまでエンジンを始動運転し、配管内の燃料を消耗させる。

構成部品の点検

- (1) 次の項目を点検する。
 - ① フューエル パイプの亀裂、変形および燃料漏れ。
 - ② フューエル タンクとタンク バンドの亀裂、変形。
 - ③ インレット パイプの損傷。

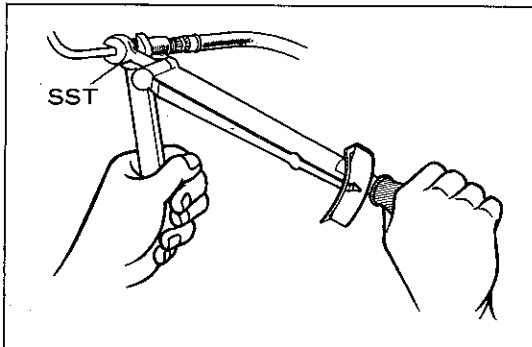

B1218

フューエル ホースとチューブの取り付け

- (1) SSTを使用してチューブを取り付ける。

SST 09631-22020

T=310kg-cm (トルク レンチ表示)

〈参考〉 T=385kg-cm (SST未使用時)

注意 ホースをねじらない。

- (2) 図のようにホースを取り付ける。

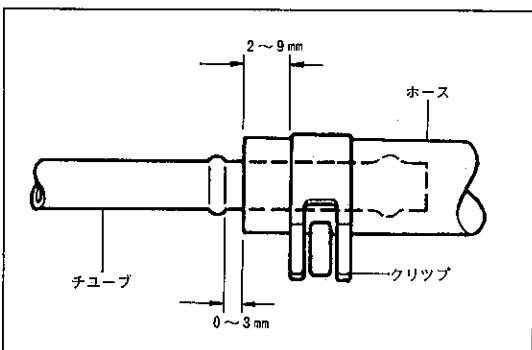

B1219

ファイラ パイプ ホース クランプの締め付け

- (1) タンク ツウ ファイラ パイプ ホースのクランプの締め付けはクランプのスクリュの締め残り代が 7 ± 2 mmとなるように締め付ける。

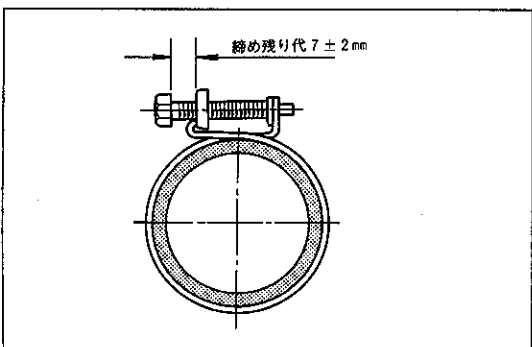

U0896

LPG車

構成図

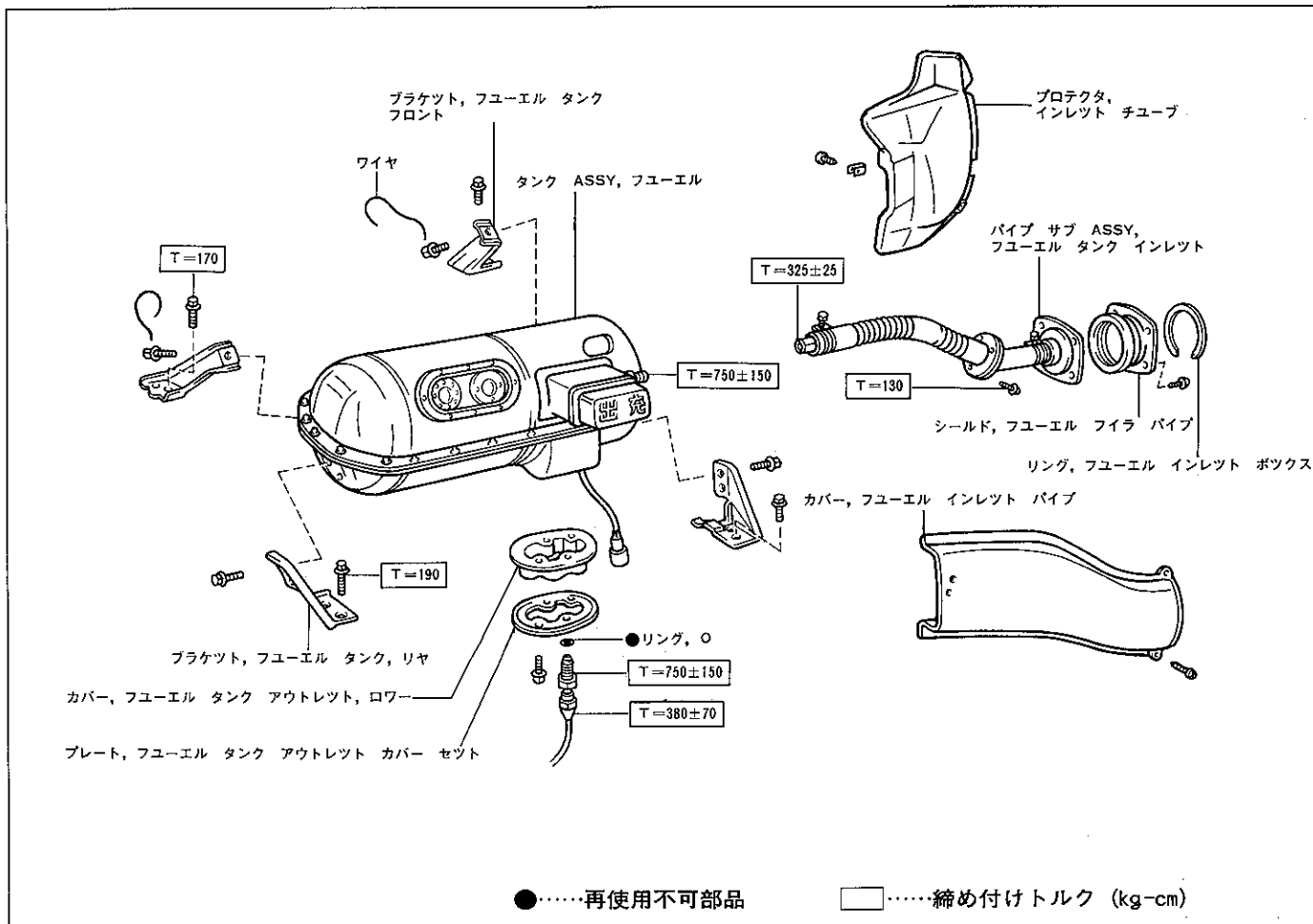

U0886

- 注意**
- LPG フューエル タンクの取り扱い (充・出バルブ交換や残留ガスの処置等) はLPG関連法規を厳守する。
 - フューエル タンク取りはずし前にはフューエル パイプチューブ内の燃料抜き取り作業を行う。
 - フューエル タンク取り付け後, 容器格納室の気密検査, パイプ, チューブ結合部の燃料漏れ点検を行う。

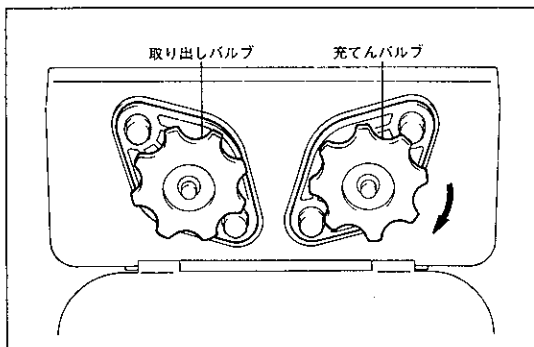

B8274

タンク インレット パイプの燃料抜き取り

- (1) タンクの充てんバルブ (灰色) を締め込んで閉じる。

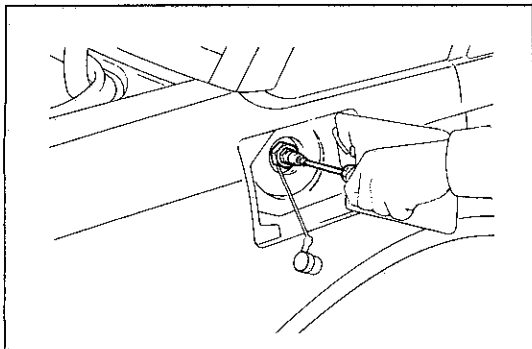

● B8275

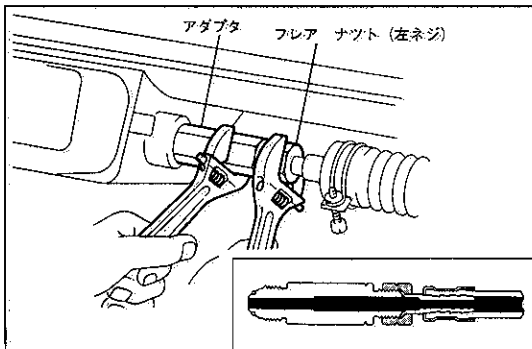

● B8277 U0887

- (2) フューエル フィラ リッドを開け、ドライバ等を用いてクイック カップリングの芯弁を押し、パイプ内のLPガスを放出する。

注意 周囲に火気がないこと。

タンク⊗インレット パイプ切り離し

- (1) インレット パイプのタンク側外筒ホースのクランプをゆるめ、ホースをタンク ケースから抜き取る。
- (2) レンチ2個を用い充てんバルブ側のアダプタを固定しながら、パイプのフレア ナット (左ネジ) をゆるめる。

フューエル チューブ内の燃料抜き取り

- (1) タンクの取り出しバルブ (赤色) を締め込んで閉じる。
- (2) 自然停止するまでエンジンを始動運転し、配管内のLPガスを消耗させる。

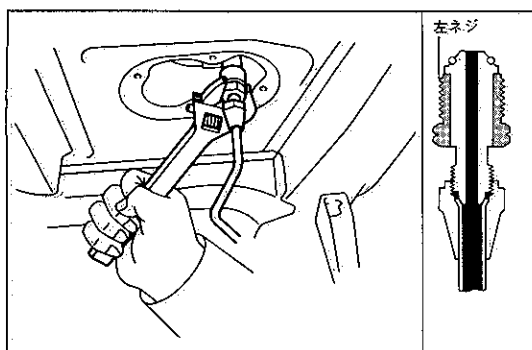

U0888 U0889

タンク⊗フューエル チューブの切り離し

- (1) スペア ホイールを取りはずす。
- (2) フロア下からフューエル タンク アウトレット カバー ロワーを取りはずす。
- (3) スリーブ ナット (左ネジ) をゆるめ、タンクからフューエル チューブを切り離す。

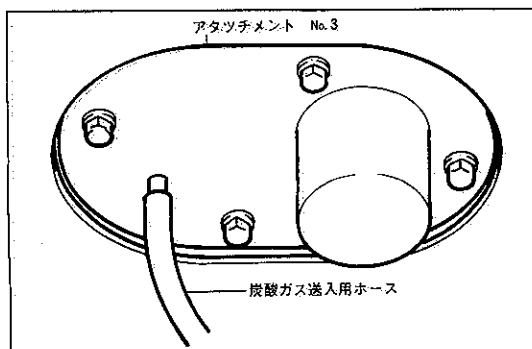

P0077

容器格納室の気密検査

- (1) フューエル センダ ゲージのワイヤをコンテナ内に入れる。
- (2) LPG車コンテナ気密検査装置のアタッチメント No.3と炭酸ガス送込用ホースを組み付け、アタッチメントをフロア下からフューエル タンクに取り付ける。(ボルト4本)

注意 フューエル チューブに無理な力を加えないこと。

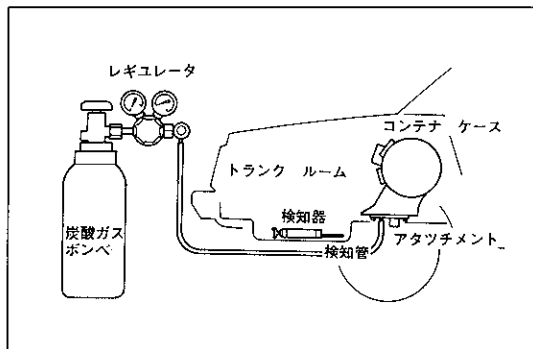

P0071

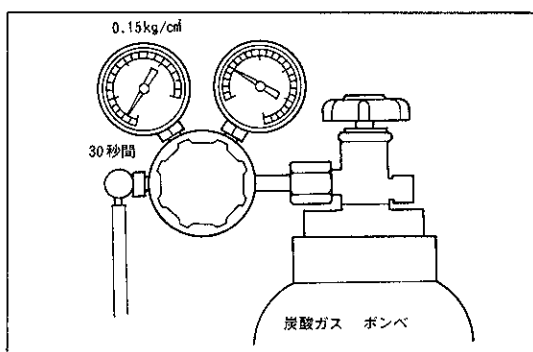

P0079

(3) 検査装置を図のようにセットし、トランク ルーム内の一番低い位置にガス検知管をセットしたガス検知器を置き、ラツゲージ ドアを閉じる。

(4) レギュレータを0.15kg/cm²にセットし、30秒間炭酸ガス ボンベからコンテナ内に炭酸ガスを圧送する。

(5) 炭酸ガス送入後5分間経過後、トランク ルーム内のガス検知器を取り出し、ガス検知管のCO₂濃度を読む。

基準値 0.05%以下

〈要点〉 基準値を越えた場合は、一度、トランク ルーム内を1～2分間エア ガンでエアを吹き、空気を入れ替えた後、炭酸ガスを送入せず、CO₂濃度を再度測定する。

その結果、ガス送入時のCO₂濃度と同一もしくは、大きい場合は、環境大気中のCO₂濃度が高いためですので、コンテナからのガス漏れではないと判断します。

〈参考〉 一般的に大気中のCO₂濃度は0.02～0.03%程度です。

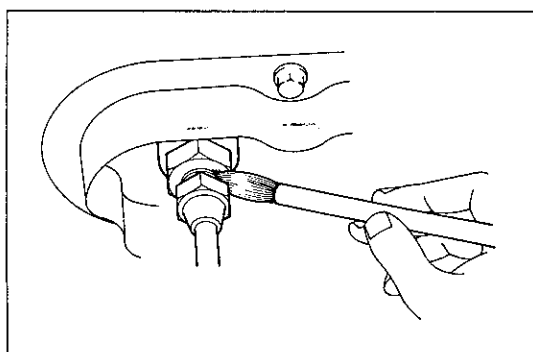

P0080

燃料漏れ点検

(1) 配管接続完了後、タンクに燃料を充てん後、「充てんバルブ」および「取り出しバルブ」を開ける。

(2) 各配管結合部に石けん水を塗布し、石けん水の泡立ちが発生しないかを点検し、燃料漏れの無いことを確認する。

(3) 漏れが認められた場合は増し締めを行い、再度点検する。

注意 増し締めは締め付けトルクの上限を越えてはいけない。

(4) タンクの「充てんバルブ」を閉じる。

(5) 塗布された石けん水を拭き取る。

MEMO